



M E S T S K Á P O L Í C I A K R U P I N A
Svätotrojičné námestie 4/4, 963 01 Krupina

Správa o činnosti Mestskej polície v Krupine
za obdobie od 01.07.2022 do 31.12.2022
/ + za celý rok 2022 /

predkladaná Mestskému zastupiteľstvu v Krupine dňa 22.02.2023

Schválil:	Ing. Radoslav Vazan primátor mesta Krupina
Vypracoval:	Martin Gabera náčelník Mestskej polície v Krupine

Mestská polícia v Krupine, v období od 01.01.2022 do 31.12.2022, pracovala v zložení: Martin GABERA, náčelník MsP, Stanislav SUMEGA, Slavomír SLANINA, Mgr. Ján Krištofik, členovia MsP, teda v celkovom počte 1+3.

Mestská polícia v Krupine v rámci výkonu služby používala služobné motorové vozidlo značky KIA CEED SW, evidenčné číslo: KA-219BA, o ktoré sa stará a používa podľa platnej smernice mesta Krupina č. 4/2017 na používanie služobných motorových vozidiel, teda vozidlo tankuje, vykonáva vyúčtovanie pohonných hmôt za kalendárny mesiac a toto predkladá na organizačné oddelenie p. Slaninovej. Ďalej zabezpečuje servis a údržbu vozidla, vozidlu zabezpečuje platnú technickú a emisnú kontrolu podľa zákonných termínov a ostatné veci s tým spojené. Služobné vozidlo bolo zakúpené v roku 2016. Dané vozidlo je využívané od 01. 12. 2016 pre MsP v Krupine.

Mestská polícia v Krupine v rámci výkonu služby používa aj vybudovaný monitorovací kamerový systém, pozostávajúci celkovo z 45 kamier. Do 20.06.2022 ich bolo 39 kamier. Dňa 20.06.2022 boli nainštalované spolu 4 ks kamier na detské ihriská na Majerskom rade a z tohto počtu ide o 3 ks kamier statických a jedna otočná. Následne do konca mesiaca boli v skúšobnej prevádzke a od 01.07.2022 už plnohodnotne sú kamery v prevádzke. Dňa 13.12.2022 boli nainštalované dve kamery na budovu ZŠ J. C. Hronského a to 1 ks otočná a 1 ks statická, snímajúce areál športovísk medzi základnými školami a spustené do skúšobnej prevádzky. Uvádzam, že daný systém pôsobí hlavne preventívne proti páchaniu trestnej činnosti, priestupkovosti, porušovaní VZN mesta Krupina, ale taktiež napomáha pri zisťovaní a objasňovaní spáchaných protiprávných konaní. Pri práci nám kamerový systém pomáha pri našej činnosti vyhľadať, či objasniť cca 50 percent prípadov, pričom záznamy sú používané aj pre potreby orgánov činných v trestnom konaní, súdy a prokuratúra, ale aj rôzne policajné zložky /Obvodné oddelenie PZ v Krupine, Okresné riaditeľstvo PZ vo Zvolene – kriminálna polícia, dopravná polícia a pod./ Celá činnosť monitorovacieho kamerového systému je v súlade s platnou legislatívou, a teda aj spolupráca s orgánmi činnými v trestnom konaní. Tiež sa v rámci roka rieši problém výpadkov kamier, či už v dôsledku poveternostných alebo iných vplyvov a údržba si taktiež vyžaduje určitý čas. Kamerový systém ako aj jeho rozširovanie má svoje opodstatnenie. Ide v prvom rade o prevenciu. Budeme riešiť nielen centrum nášho mesta v budúcnosti, ale aj iné lokality mesta, nakoľko v daných lokalitách je tiež sústredené väčšie množstvo obyvateľov. Tieto lokality sa tiež rozvíjajú a môžu do budúcnosti priniesť zvyšovanie páchania protispoločenskej činnosti. Teda v roku 2022 došlo k rozšíreniu kamerového systému financovaných zo zdrojov mesta Krupiny.

Za hodnotené obdobie mestskí policajti spolu odpracovali 3037,30 hodín, z toho 742 hodín v nočných hodinách výkonu služby, 686 hodín počas sobôt a nedeľ, 15 hodín počas štátnych sviatkov. Ďalej bolo čerpaných 76 dní dovolenky, t.j. 570 hodín. Bol čerpaný 1 deň priepustky čo predstavuje 7,30 hodín a 14 dní čo je 105 hodín za § v kolektívnej zmluve. Celkový fond pracovného času predstavoval 3720 hodín.

Celkovo za rok 2022 mestskí policajti spolu odpracovali 6495 hodín. 1431 hodín v nočných hodinách výkonu služby, 1367 hodín počas sobôt a nedeľ, 74 hodín počas štátnych sviatkov. Bolo čerpaných 105 dní dovolenky, t.j. 787,30 hodín. Bolo čerpaných 14 dní PN čo je 105 hodín, 2 dni priepustky čo predstavuje 15 hodín a 14 dní čo je 105 hodín za § podľa kolektívnej zmluvy. Celkový fond pracovného času predstavoval 7500 hodín.

V uvedenom období Mestská polícia vyriešila spolu 225 priestupkov, z toho 79 uložením blokovej pokuty vo výške celkovo 865,-€ a 145 priestupkov dohováraním. Z daného počtu priestupkov riešených v blokovom konaní súviselo 75 v oblasti dopravy /najčastejšie zákaz zastavenia a státia, státie na verejnej zeleni, zákaz vjazdu všetkých motorových vozidiel, porušenie zóny s dopravným obmedzením/ na sumu vo výške 775,-€, 1 priestupok proti občianskemu spolunažívaniu na sumu vo výške 20,-€, 3 priestupky proti verejnému poriadku na sumu vo výške 70,-€. V jednom prípade riešila spisovým materiálom vec pre podozrenie zo spáchania priestupku proti majetku podľa § 50 ods. 1 Zákona SNR č. 372/1990 Zb. o priestupkoch v znení neskorších noviel, ktorý však bol uložený podľa § 60 ods. 3 písm. b Zákona SNR č. 372/1990 Zb., nakoľko sa nepodarilo zistiť páchatel'a priestupku.

Priestupky II. polrok 2022

		§ 47-48	§ 49	§ 50	§ 22	VZN	Ostatné	Spolu
1	Celkový počet zistených priestupkov vlastnou činnosťou	10	-	1	166	-	20	197
2	Celkový počet oznámených priestupkov na útvár obecnej polície	3	1	-	12	-	12	28
3	Celkový počet uložených priestupkov	-	-	1	-	-	-	1
4	Celkový počet odložených priestupkov	-	-	-	-	-	-	-
5	Celkový počet odovzdaných priestupkov	-	-	-	-	-	-	-
6	Celkový počet oznámených priestupkov príslušnému orgánu	-	-	-	-	-	-	-
7	Celkový počet priestupkov prejednaných v blokovom konaní	3	1	-	75	-	-	79
	výška finančnej hotovosti (€)	70 €	20	-	775 €	-	-	865 €

Celkovo v roku 2022 Mestská polícia v Krupine vyriešila spolu 448 priestupkov, z toho 155 priestupkov uložením blokovej pokuty vo výške 1775€ , 291 priestupkov dohováraním. Z daného počtu priestupkov riešených v blokovom konaní súviselo 146 v oblasti dopravy na sumu vo výške 1575€, štyri priestupky proti verejnému poriadku vo výške 90€, štyri priestupky Iné priestupky v správa vo výške 90€ a jeden priestupok proti občianskemu spolunažívaniu vo výške 20€. Ďalej v jednom prípade riešila spisovým materiálom vec pre podozrenie zo spáchania priestupku proti majetku podľa § 50 ods. 1 Zákona SNR č. 372/1990 Zb. o priestupkoch v znení neskorších noviel, ktorý však bol odložený podľa § 66 ods. 2 písm. a Zákona SNR č. 372/1990 Zb., nakoľko neodôvodňoval začatie konania o priestupku alebo postúpenie vecí a v jednom prípade riešila spisovým materiálom vec pre podozrenie zo spáchania priestupku proti majetku podľa § 50 ods. 1 Zákona SNR č. 372/1990 Zb. o priestupkoch v znení neskorších noviel, ktorý však bol uložený podľa § 60 ods. 3 písm. b Zákona SNR č. 372/1990 Zb., nakoľko sa nepodarilo zistiť páchatel'a priestupku.

Priestupky rok 2022

		§ 47-48	§ 49	§ 50	§ 22	VZN	Ostatné	Spolu
1	Celkový počet zistených priestupkov vlastnou činnosťou	20	1	1	332	-	40	394
2	Celkový počet oznámených priestupkov na útvár obecnej polície	6	2	1	21	-	24	54
3	Celkový počet uložených priestupkov	-	-	1	-	-	-	1
4	Celkový počet odložených priestupkov	-	-	1	-	-	-	1
5	Celkový počet odovzdaných priestupkov	-	-	-	-	-	-	-
6	Celkový počet oznámených priestupkov príslušnému orgánu	-	-	-	-	-	-	-
7	Celkový počet priestupkov prejednaných v blokovom konaní	4	1	-	146	-	4	155
	výška finančnej hotovosti (€)	90 €	20 €	-	1575 €	-	90 €	1775 €

Pre porovnanie celkovo v roku 2021 Mestská polícia v Krupine vyriešila spolu 410 priestupkov, z toho 157 priestupkov uložením blokovej pokuty vo výške 1880€, 253 priestupkov dohováraním. Z daného počtu priestupkov riešených v blokovom konaní súviselo 148 v oblasti dopravy na sumu vo výške 1690€, tri priestupky proti verejnému poriadku vo výške 40€, päť priestupkov Iné priestupky v správa vo výške 120€ a jeden priestupok proti majetku vo výške 30€.

Počas celého roka 2022 ako aj za predchádzajúce obdobie treba uviesť, že doprava v meste Krupina je značná a v niektorých časoch až neúnosná. Je tiež problém s parkovaním vozidiel a týka sa to už väčšiny našich ulíc. Naďalej je potrebné sa venovať parkovacej politike a hľadať riešenia, nakoľko je tu predpoklad, že doprava sa bude zvyšovať a motorových vozidiel bude pribúdať. Áno došlo k úprave dopravného značenia na niektorých uliciach v meste a po ich zmene MsP v Krupine vodičov a ostatných účastníkov na začiatku len upozorňovala na zistené porušenia pravidiel v cestnej premávke. Následne však musela pristúpiť aj k udeľovaniu blokových pokút, pričom sa vždy individuálne pristupovalo ku každému priestupcovi s prihliadnutím na povahu priestupku, ich počet, zdravotný stav a pod.

Pri zistených protiprávných deliktach policajt postupuje v zmysle platnej legislatívy, teda na mieste rozhodne, či postačuje vec vybaviť dohováraním, pokarhaním, uložením blokovej pokuty, vykoná odňatie veci, prípadne vec podľa miestnej alebo vecnej príslušnosti postúpi oprávnenému orgánu konať a rozhodovať vo veci, prípadne privolať RZP. Musí vec vyhodnotiť podľa závažnosti, spôsobu spáchania skutku, miesta, osobe priestupcu, čase a pod.

V druhom polroku 2022 bolo skontrolovaných 191 osôb vo veciach podozrenia spáchania priestupkov, alebo prípadne pri páchaných iných protispoločenských činnostiach. Celkovo bolo v roku 2022 skontrolovaných 346 osôb.

Vykonaných bolo 7 dychových skúšok s negatívnym výsledkom. Požívanie alkoholických nápojov sa prenieslo viac do domácnosti, chát a pod. Celkovo bolo v roku 2022 vykonaných 14 dychových skúšok s negatívnym výsledkom.

Zo strany Mestskej polície v Krupine v druhom polroku 2022 došlo k odchytu 4 psov, ktorý bol ihneď vrátení majiteľovi, nakoľko im ušiel a nebolo potrebné vykonať iné opatrenia. Boli tiež odchytené tri mačky a vykonaná kastrácia a následne vypustené na miesto odchytu.

Zo strany Mestskej polície v Krupine v roku 2022 došlo k odchytu 7 psov, ktorý bol ihneď vrátení majiteľovi, nakoľko im ušiel a nebolo potrebné vykonať iné opatrenia. Boli tiež odchytené štyri mačky a vykonaná kastrácia a následne vypustené na miesto odchytu.

Počas roka 2022 sa v 10 prípadoch psov nepodarilo odchytiť a v 10 prípadoch mačky. V 4 prípadoch, keď sa psa nepodarilo odchytiť ale bol spoznaný majiteľ, bol tento kontaktovaný a psa si odchytil sám, nakoľko ten reagoval len na jeho povely. Išlo o zabehnutých psov.

Mesto Krupina malo k 31.12.2022 v evidencii 935 psov. Z tohto počtu bolo 66 bytových psov, 499 psov v rodinných domoch v meste a v extraviláne mesta 370 psov.

Dňa 13.07.2021 Štátna veterinárna a potravinová správa SR vydala Rozhodnutie o schválení činnosti odchytu túlavých zvierat /spoločenské zvieratá/ pre Mesto Krupina na obdobie 5 rokov na základe zákona č. 39/2007 Z. z. o veterinárnej starostlivosti v znení neskorších predpisov. Jedna zo zákonných povinností je podľa § 22 ods. 13 zákona č. 39/2007 Z. z. je, že odchyt túlavých zvierat a ich umiestnenie do karanténnej stanice alebo útulku môže vykonávať len osoba schválená na odchyt túlavých zvierat prostredníctvom odborne spôsobilej osoby vyškolenej. Zo zamestnancov mesta dňa 06. 05. 2021 získal Osvedčenie o odchyte túlavých zvierat po predchádzajúcom školení a skúškach, stanovené zákonom č. 39/2007 o veterinárnej starostlivosti v znení neskorších predpisov a Vyhláškou MPRV SR č. 283/2020 a ďalšie dňa 22. 05. 2021 náčelník MsP Martin Gabera, kde získal Osvedčenie – Ochrana zvierat pri preprave : modul Podmienky prepravy domácich mačiek, domácich psov, iných cicavcov, vtákov, iných stavovcov a studenokrvných živočíchov po prechádzajúcom školení a skúškach.

Podľa § 22 ods. 17 zákona č. 39/2007 Z. z. o veterinárnej starostlivosti v znení neskorších predpisov
- Ak sa vlastník odchyteného túlavého zvieratá neprihlási o zviera do 45 dní odo dňa umiestnenia zvieratá do karanténnej stanice alebo do útulku pre zvieratá, dňom nasledujúcim po uplynutí tejto lehoty prechádza vlastníctvo zvieratá na obec, na území ktorej bolo zviera nájdené.

Mesto Krupina má v evidencii k 31.12.2022, 7474 obyvateľov, občanov SR. Z tohto počtu má 130 občanov, len trvalý pobyt mesto Krupina. Tiež na území mesta Krupina sa nachádzajú obyvatelia s prechodným pobytom v počte 137. Čo sa týka cudzincov, tak na území mesta Krupiny má trvalý pobyt 50 obyvateľov a s prechodným pobytom 168 obyvateľov.

Mestská polícia v Krupine spolupracovala so štátnou políciou, či už na úseku priestupkovosti, ale aj na úseku trestnej činnosti a inej protispoločenskej činnosti. Tu Mestská polícia v spolupráci s NAKOU, Krajským riaditeľstvom PZ v Banskej Bystrici, Okresným riaditeľstvom PZ vo Zvolene, ako aj samotným Obvodným oddelením PZ v Krupine spolupracovala na úseku drogovej kriminality. Tieto osoby sú riešená v zmysle Trestného zákona a Trestného poriadku orgánmi činnými v trestnom konaní. V niektorých prípadoch napomohol pri objasňovaní skutkov kamerový systém a iné operatívne úkony, ako napríklad krádeže vecí. Teda kamerový systém napomohol preukázať spáchanie trestných skutkov, či priestupkov, ktoré riešila štátna polícia a v 80 prípadoch spáchanie priestupkov, ktoré riešila Mestská polícia samostatne a to hlavne dopravné priestupky, ale aj proti verejnému poriadku a majetku.

Od 01.12.2019 došlo k novele Zákona SNR č. 564/1991 Zb. o obecnej polícii.

Činnosť Mestskej polície v Krupine vychádza zo Zákona Slovenskej národnej rady č. 564/1991 Zb. o obecnej polícii v znení neskorších noviel, teda jej základné úlohy, organizácia a práva a povinnosti príslušníkov obecnej /mestskej/ polície.

Podľa § 3 citovaného zákona mestská polícia plní tieto základné úlohy :

1/ Obecná polícia

a/ zabezpečuje verejný poriadok v obci, spolupôsobí pri ochrane jej obyvateľov a iných osôb v obci pred ohrozením ich života a zdravia,

b/ spolupôsobí s príslušnými útvarmi Policajného zboru pri ochrane majetku obce, majetku občanov, ako aj iného majetku, v obci pred poškodením, zničením, stratou alebo pred zneužitím i s využitím ústrední zabezpečujúcich signalizáciu a iných zabezpečovacích systémov /pulty centrálnej ochrany – mesto Krupina nedisponuje,

c/ dbá o ochranu životného prostredia v obci,

d/ dbá o dodržiavanie poriadku, čistoty a hygieny v uliciach, iných verejných priestranstvách a verejne prístupných miestach,

e/ vykonáva všeobecne záväzné nariadenia obce, uznesenia obecného zastupiteľstva a rozhodnutia starostu,

f/ objasňuje priestupky, ak tak ustanovuje osobitný predpis, prejednáva v blokovaní konaní priestupky ustanovené osobitným predpisom a priestupky proti bezpečnosti a plynulosti cestnej premávky spáchané porušením príkazu, zákazu alebo obmedzenia vjazdu, jazdy, odbočenia, otáčania, cúvania, zastavenia alebo státia vyplývajúce zo všeobecnej úpravy cestnej premávky alebo z dopravnej značky alebo dopravného zariadenia,

g/ oznamuje príslušným orgánom porušenie právnych predpisov, ktoré zistí pri plnení svojich úloh a ktorých riešenie nepatrí do pôsobnosti obce,

h/ oznamuje obci porušenie zákazu požitia alkoholických nápojov a iných návykových látok osobou maloletou do 15 rokov alebo mladistvou do 18 rokov,

i/ plní úlohy na úseku prevencie v rozsahu pôsobnosti ustanovenej týmto zákonom,

j/ doručuje písomnosti, ak tak súd určí

2/

Obec môže vymedziť obecnej /mestskej/ polícii aj ďalšie úlohy, ak to ustanovujú osobitné zákony.

3/

Obecná polícia je oprávnená využívať zvukové, obrazové alebo iné záznamy spracúvané v súlade s osobitným predpisom na plnenie jej úloh a na zaznamenávanie priebehu jej činnosti alebo zákroku.

Podľa § 6 riadenie a zastupovanie citovaného zákona

1/ Činnosť obecnej /mestskej/ polícii riadi náčelník. Za týmto účelom najmä:

a/ organizuje prácu príslušníkov obecnej /mestskej/ polície,

- b/ podáva starostovi obce správy o situácii na úseku obecných vecí verejného poriadku a o výsledkoch činnosti obecnej polície, o závažných udalostiach ho vyrozumie okamžite,
- c/ spolupracuje s riaditeľom príslušného útvaru Policajného zboru, orgánmi štátnej zdravotníckej správy, orgánmi ochrany životného prostredia a inými orgánmi,
- d/ predkladá starostovi požiadavky na zabezpečenie činnosti obecnej polície a zodpovedá za hospodárne využívanie zverených prostriedkov,
- e/ zabezpečuje odborný výcvik a školenie príslušníkov obecnej polície,
- f/ podáva starostovi návrhy súvisiace s pracovnoprávnymi vzťahmi príslušníkov obecnej polície,
- g/ plní ďalšie úlohy podľa organizačného poriadku a pokynov starostu.

2/ Náčelníka v čase jeho neprítomnosti zastupuje ním poverený príslušník obecnej polície. V obciach, kde je to účelné, môže obecné zastupiteľstvo na návrh starostu zriadiť funkciu stáleho zástupcu náčelníka.

Náčelník MsP v Krupine si na základe platného zákona plní jeho ustanovenia. Ďalej plní aj nad rámec svojich povinností zo zákona a pracovnej náplni aj povinnosti a oprávnenia príslušníkov obecnej /mestskej/ polície podľa § 7 citovaného zákona a podľa § 8 citovaného zákona využíva všeobecné oprávnenia. Vykonáva plánovanie služieb policajtov na kalendárny mesiac, ktorý musí byť tiež v súlade so zákonníkom práce /teda odpracované hodiny v mesiaci, týždni a pod./, zohľadňuje bezpečnostnú situáciu, potreby a požiadavky mesta, občanov, firiem, štátnych či verejných organizácií a pod.

Náčelník MsP ďalej spracováva písomne: mesačné správy pre primátora mesta, následne ročnú správu o činnosti MsP pre Ministerstvo vnútra SR zo zákona, pripravuje finančný rozpočet v celom rozsahu mestskej polície na každý kalendárny rok /platy, odvody a ostatné položky/, spotrebu PHM, nárokový stav stravných lístkov /finančného príspevku/, evidenciu pokutových blokov – kde tieto spadajú do kontrolnej činnosti Daňového úradu v Banskej Bystrici a pokutové bloky sa preberajú nielen na DÚ v Banskej Bystrici, ale sa aj písomne dokladuje ich spotreba, zostatok a samozrejme, sú aj pod kontrolnou činnosťou Okresnej prokuratúry vo Zvolene. Ani jedna z uvedených inštitúcií pri výkone kontroly nezistila žiadne pochybenie zo strany MsP a všetko bolo v súlade so zákonom za celé obdobie vedenia náčelníka MsP v Krupine. Obdobná kontrola tiež prebieha zo strany Okresného riaditeľstva PZ vo Zvolene – oddelenie zbraní a streliva, nakoľko policajti pri svojom výkone služby používajú služobné zbrane a strelivo, skladujú ho, vedú evidenciu – bez zistených nedostatkov. V tomto prípade musí dozerat' na platnosť zbrojných preukazov a pod. Ohľadom služobného motorového vozidla, musí vodič tohto vozidla podľa zákona spĺňať aj psychickú spôsobilosť vodiča, o čom je vydaný doklad s obmedzenou platnosťou, bez ktorej by nemohol viesť služobné vozidlo MsP. Zabezpečuje preškoľovanie policajtov pri zmene platnej legislatívy, oboznamovanie s platnými smernicami, Všeobecne záväznými nariadeniami mesta Krupina a inými právnymi predpismi. Vzhľadom k tomu, že z novely zákona vyplynulo, že každý priestupok, ktorý bol vybavený v blokovom konaní musí byť zaevidovaný do registrácie, zabezpečuje jeho funkčnosť, preškolenie a táto evidencia sa spracováva. Zabezpečuje u všetkých policajtov jedenkrát ročne vykonanie lekárskej preventívnej prehliadky. Zúčastňuje sa pracovných porád, zasadnutí Mestského zastupiteľstva v Krupine, Komisií a iných pracovných stretnutí, či už s riaditeľom Obvodného oddelenia PZ v Krupine, preventivom Okresného riaditeľstva PZ vo Zvolene, riaditeľmi školských zariadení a pod., a to v niektorých prípadoch, podľa potreby, aj mimo svojho pracovného času. Uvádzam, že budova MsÚ v Krupine je zabezpečená signalizačným zariadením vyvedeným na súkromnú bezpečnostnú firmu na základe platnej zmluvy a v prípade, ak dôjde k narušeniu objektu, nás zamestnanci danej firmy telefonicky vyrozumujú o poplachu. Následne obhliadku budovy zvonka vykonáva daný pracovník, ale objekt musí znútra skontrolovať poverený zamestnanec mesta, v tomto prípade ide o náčelníka MsP a okrem toho aj zamestnanca Pavla Mokoša. Tiež v meste Krupina ide o objekt Materskej školy na ul. I. Krasku a aj budovu Múzea Andreja Sládkoviča. V týchto prípadoch sa nezohľadňuje, či ide o poplach v pracovnom čase, alebo mimo neho.

Všetci policajti plnia svoju služobnú činnosť v súlade so Zákonom SNR č. 564/1991 Zb. o obecnej polícii v znení neskorších noviel, plnia uložené úlohy primátorom mesta Krupina, uznesení Mestského zastupiteľstva v Krupine, pokynov náčelníka MsP v súlade s platnými právnymi predpismi. Tiež je pripravovaná ďalšia novela zákona o obecnej polícii a na základe spolupráce medzi Policajným zborom SR a Združením náčelníkov miest

a obcí SR, sa náčelník MsP zúčastňuje pracovných sedení k novelizácii zákona. Ide o proces, za ktorým nasleduje návrh novely zákona do Národnej rady SR.

Mestská polícia v období od 01.01.2022 do 31.12.2022 plnila ďalšie nasledujúce úlohy:

- Zabezpečovanie verejného poriadku na kultúrnych, športových, či cirkevných podujatiach a pod., ako boli oslavy Silvestra a Nového roka, slávnostný akt kladenia vencov pri príležitosti osláv oslobodenia mesta Krupina, cyklistické preteky Cena mesta Krupiny, konanie Lampiónového sprievodu, slávnostný akt pri príležitosti ukončenia II. svetovej vojny, oslavy SNP + vatra, koncert Michala Davida, Mikuláš, jesenný jarmok, voľby do samospráv, kontrola mobilného odberného miesta, ktoré vykonávali testovanie súvisiace s ochorením COVID 19, ako aj ďalšie zabezpečenie úloh s tým súvisiacich, zabezpečenie dohľadu v cestnej premávke pri kosení, či odvoze sena pri cestách a iné podujatia, kde bolo odpracovaných 1400 hodín.
- Dňa 04.08.2022 hliadka MsP v spolupráci s hliadkou OO PZ v Krupine vykonala prednášku deťom letného tábora v priestoroch Domčeka CVČ Krupina. /preventívna akcia – bezpečnosť, dopravná výchova/
- Počas daného obdobia Mestská polícia doručovala zásielky súdov, žiadosti prokuratúry, žiadosti exekútorských úradov, Okresného riaditeľstva PZ vo Zvolene, a pod. v počte 36, a ostatnú poštu Mesta Krupina v počte 250 obálok./, či sú to už materiály do Mestskej rady, Mestského zastupiteľstva, exekúcie a pod./. Samozrejme k tomu ešte pripadá aj zabezpečenie informovanosti občanov formou plagátov vo veci napr. kosenie, čistenia ulíc a chodníkov, stavebné úpravy v našom meste, oprava chodníkov, parkovísk, opatrenia súvisiace s COVID 19 a pod.
- Výkon služby mestských policajtov je velený formou pešej hliadky a taktiež motohliadky, a v prípadoch kombinovaných služieb s policajtmi OO PZ v Krupine, policajti MsP podliehajú v prvom rade pri výkone služby pokynom štátnych policajtov, ale zdôrazňujem, že zámer je spoločný, v súlade so zákonom a potrebami po vzájomnej dohode.
- V rámci spolupráce s primátorom mesta, Oddelením výstavby, ŽP a RR mesta a Oddelením komunálnych služieb Mestská polícia v Krupine vykonala zmapovanie dopravného značenia v meste, ktoré je zabezpečované doplnenie a výmena dopravného značenia. Tiež sa podieľala pri realizácii nových parkovacích miest a pod.
- Náčelník MsP Krupina vykonáva s pracovníkmi MsP každý mesiac pracovnú poradu, od februára 2008 bol zavedený protokol udalosti, kde v druhom polroku 2022 bolo zaevidovaných 24 udalostí, ktoré boli prijaté buď telefonicky, alebo osobne. Celkovo bolo v roku 2022 zaevidovaných 62 udalostí.
- V roku 2022 v 18 prípadoch požiadal o súčinnosť o preverenie oznámení na telefónne číslo 158 štátna polícia.
- Sú evidované úradné záznamy v roku 2022 v počte 2, a to o zistených nedostatkoch, vážnejších udalostiach a pod., ktoré súvisia hlavne s vlastnými zisteniami pri výkone služby, prípadne po oznámení občanom, inštitúciou a pod. Tieto sú buď vybavené MsP - príslušným oddelením mesta, prípadne odovzdané na Obvodný úrad Zvolen, pracovisko Krupina, Obvodné oddelenie PZ v Krupine, Oddelenie skráteneho vyšetřovania v Krupine k ďalšej realizácii v zmysle zákona.
- Počas školského roku je zabezpečovaný v ranných hodinách pred začiatkom vyučovania dozor nad cestnou premávkou pri prechode pre chodcov v blízkosti školských zariadení. Od februára 2008 je zabezpečované aj umiestňovanie umelého policajta za účelom zvýšenia bezpečnosti premávky na miestnych komunikáciách, a to v čase školskej dochádzky, a tiež sú prekontrolované ulice Školská a Malinovského, kde sa nachádzajú školské zariadenia. Táto naša činnosť má svoje opodstatnenie, je žiadaná zo strany hlavne rodičov žiakov našich školských zariadení.
- MsP riadila dopravu v centre mesta počas čistenia komunikácií od snehu, spolupracuje počas zimnej údržby v celom meste, ale aj v prípadoch dopravných nehôd, či škodových udalostí v meste Krupina, prípadne pri odpratani rôzneho druhu odpadu v miestach, kde túto činnosť zabezpečovalo mesto. Bolo potrebné riadiť cestnú premávku a zabezpečiť tak jej plynulosť, hlavne, aby nedochádzalo k ohrozeniu účastníkov cestnej premávky, zmenou dopravného značenia a pod.
- MsP riešila sťažnosti osôb na medziludské vzťahy a to v 6 prípadoch.

- Riešili sme problematiku „návštev“ rómskych občanov a iných neprispôsobivých osôb na skládku TKO, znečisťovania verejného priestranstva, iných neprístojností na verejnosti, na verejných a mestských pozemkoch, pričom táto činnosť sa neustále realizuje.
- V jednom prípade musela hliadka MsP privolať rýchlu zdravotnú pomoc a v ďalších troch na požiadanie vykonala asistenciu pracovníkom RZP pri plnení ich činností.
- Policajti MsP sa zúčastňovali pri trestných úkonoch vykonávaných zo strany orgánov činných v trestnom konaní a to ako nezúčastnené osoby /napr. domové prehliadky, prehliadky iných priestorov a pod./, pri exekúciách atď. Bola vykonávaná spolupráca s NAKA pri drogovej problematike, ako aj s kriminálnou políciou pri ďalších činnostiach.
- Počas roku Mestská polícia zabezpečila odstránenie vraku motorového vozidla na ul. P. Jelemnického, dvoch vozidiel na ul. J. Bottu, štyroch vozidiel na Majerskom rade, jedného na Zvolenskej ceste čo je spolu 8 vrakov.
- V prvom polroku 2022 presnejšie už od 11. 03. 2020 Mestská polícia Krupina zabezpečovala úlohy súvisiace s epidémiou COVID 19, kde v prvom rade plnila pokyny a úlohy dané Úradom verejného zdravotníctva SR, Vládou SR a Krízovým štábom mesta Krupiny až do ich ukončenia.
- V šiestich prípadoch hliadka MsP počas výkonu služby našla osobné veci či doklady osôb, ktoré boli vrátené oprávneným osobám.
- Mestskí policajti sa v prípade potreby zapájali, hlavne v nevyhnutnom čase **počas voľna** do aktivít, ktoré nezniešli odklad, ako napr. prezeranie kamerových záznamoch, účasť na poskytnutí konkrétnej informácii k miestu a k osobám, o ktoré požiadala štátna polícia na akejkoľvek úrovni, či už išlo o drogovú problematiku, krádeže vlámaním, krádeži, lúpežných prepadaní a pod. Tiež išlo o zabezpečenie iných činností, ako napr., keď štátna polícia kontaktovala v čase voľna náčelníka MsP, nakoľko zahraničný kamión poškodil stĺp verejného osvetlenia, došlo k poškodeniu komunikácie, kamier a bolo potrebné zabezpečiť miesto, informovať všetky poškodené subjekty a pod. Tiež v čase voľna, keď vodička poškodila dopravnú značku na ul. Malinovského, Svätotrojičného nám. a pod. Samozrejme išlo aj o bežnejšie veci, kedy sa v čase voľna uzatváralo hlavne Svätotrojičné nám. pri príležitosti konania cyklistických pretekov, pri oslavách slávnostného kladenia vencov, lampiónový sprievod, Mikuláš, tiež preverovanie nahlásených objektov o ich narušení a pod.

Všetky preverované či dokumentované prípady poukazujú na ich rôznorodosť, veľakrát bez ohľadu na čas, miesto spáchania, osoby, poprípade skupiny. Výkon samotnej služby mestských policajtov v čase výkonu služby, ale aj mimo nej, spolupráca so štátnymi a verejnými subjektmi. Policajti v prvom kontakte prichádzajú do styku s osobami, ktoré sú buď pod vplyvom alkoholických nápojov, či iných návykových látok, možnosti nákazy rôznych druhov chorôb, a tým mám na mysli aj nevyliciteľných ako je napr. hepatitída typu C, prípadne sú vystavení riziku fyzických útokov a v niektorých prípadoch vystavení agresívnemu správaniu, vulgarizmom, vyhrážkam ublížením na zdraví ich samotných, či osôb blízkych, či poškodení ich majetku, čo sa už stalo aj v minulosti a pod. Tiež sú vystavovaní krivým obvineniam, že nepracujú, len sa vozia a pod. Plne však zastávam názor, že ten, kto by túto pracovnú činnosť spoznal bližšie, určite by ju ocenil a policajtov a ich pracovnú činnosť by si vážil oveľa viac. Samotným výkonom služby mestskej polície sa predchádza k spáchaniu väčšieho počtu protiprávneho konania. Samozrejme počas výkonu služby sa kontrolujú aj objekty, hlavne patriace mestu Krupina, ale aj ostatným subjektom.

K udalostiam treba uviesť, že ide o objektívne čerpanie pracovného času, ktoré má svoju postupnosť, ale i prípadne podľa potreby, zabezpečovanie úloh s tým spojené: začína to prijatím oznámenia, preverení, dokumentovaním, dokázaním viny, lustráciou osoby, či motorového vozidla prostredníctvom štátnej polície, nakoľko MsP nemá lustrácie vozidiel, stráženie objektu, riadenie cestnej premávky a pod. Vždy ide o sumár postupov zo zákona, ale aj neočakávaných záležitosti s tým spojených, ako napr. stráženie osoby či majetku, eskortovanie osoby, výsluchy policajtov pre orgány činné v trestnom konaní /mnohokrát mimo pracovnej doby/ a pod.

Treba tiež uviesť, že na základe zistených, evidovaných páchaných protiprávnych konaní je ich najväčšie množstvo práve páchaných v centrálnej časti mesta, ale sem patrí aj sídlisko Majerský rad. Aj obyvatelia okrajových častí mesta, našich lazov /Kopanice, Červená Hora a pod./, očakávajú našu činnosť, hlavne prevenciu, hliadkovú službu, nakoľko aj v týchto lokalitách majú svoje problémy. S poznatkami o páchaných skutkoch najčastejšie komunikujeme a spolupracujeme príslušníkmi tunajšieho Obvodného oddelenia PZ v Krupine. To sa týka aj zabezpečovania rôznych kultúrnych, športových či iných podujatí na území nášho mesta Krupina.

Vážení poslanci, určite máte aj svoje vlastné postrehy, názory či podnety od občanov, a preto uvítam aj poslanceckú aktivitu. V rámci poslanceckého prieskumu môžete s nami stráviť čas počas

nášho samotného výkonu služby /hlavne v nočnej dobe s piatka na sobotu/, ktorý Vám istotne prinesie objektívnejšie fungovanie na samotnú prácu Mestskej polície v Krupine. Takéto oboznámenie bude viesť, aj prostredníctvom Vás, k bližšej informovanosti občanov nášho mesta.

Takisto sa tiež chcem poďakovať policajtom Obvodného oddelenia PZ v Krupine za spoluprácu v roku 2022 pri zabezpečovaní plnenia služobných úloh, či to už bolo počas konania kultúrnych či športových udalostí, pri objasňovaní protispoločenskej činnosti a plnení iných služobných úloh v meste Krupina.

Záverom uvádzam, že problémov, ktoré naše mesto trápia je veľa a samotní policajti pracujú svedomito v zmysle platných zákonov a možností samotného mesta. Veľakrát poskytujú aj právne rady pre občanov pri riešení ich problémov a to bezplatne a ochotne, poskytujú informácie turistom, ktorí naše mesto navštívia. Vyslovujem poďakovanie mojim kolegom policajtom za ich pracovnú činnosť vykonanú v roku 2022, kde v mnohých prípadoch riskujú vlastný život a zdravie, pričom si uvedomujem, že ide o plnenie svojich služobných činností v prospech každého občana nášho mesta Krupina.

Je naozaj náročné naplňať všetky požiadavky, ktoré sú kladené na našu činnosť, či už zo strany samotných občanov a všetkých inštitúcií. Nie je tiež možné zabezpečiť 24 hodinovú službu a nie je možné ani veľakrát predvídať spáchanie trestnej činnosti, priestupkovosti, porušovaní VZN mesta, páchanie inej protispoločenskej činnosti, či zabezpečiť organizovanie rôznych podujatí. Optimálna predstava na čo najlepšie fungovanie Mestskej polície v Krupine, by bol personálny stav mať 7 policajtov a náčelník.

Uvedené štatistické údaje budú v zmysle zákona poskytnuté pre Ministerstvo vnútra SR, teda všetky stanovené ukazovatele za rok 2022.

V Krupine, dňa 07.02.2023

Martin Gabera

náčelník Mestskej polície Krupina



**Materiál z Komisie pre školstvo, mládež, kultúru, šport a verejný poriadok
konanej dňa 2.2.2023**

Predkladá:	Mgr. Martin Selecký predseda komisie
Vypracoval:	Gabriela Očovská zapisovateľka
Prerokované:	– dňa 2.2.2023 v Komisii pre školstvo, mládež, kultúru, šport a verejný poriadok – dňa 7.2.2023 v Komisii rozvoja – dňa 15.2.2023 v Mestskej rade

NÁVRH UZNESENÍ
KOMISIE PRE ŠKOLSTVO, MLÁDEŽ, KULTÚRU, ŠPORT A VEREJNÝ PORIADOK:

Uznesenie č. /2023-MsZ -

Mestské zastupiteľstvo v Krupine

v o l í

členov Komisie pre školstvo, mládež, kultúru, šport a verejný poriadok pri Mestskom zastupiteľstve v Krupine na obdobie rokov od 2023 do 2026 z radov neposlancov nasledovne:

1. Marián Repiský, bytom Tanistavár 2890/2, Krupina
2. Ing. Jozef Capuliak, PhD., bytom Briáč 1112/16, Krupina
3. Peter Ruman, bytom Priemyselňa 934/1, Krupina

Dôvodová správa:

Komisia zvolila za členov komisie neposlancov z radov občanov mesta z dôvodu rozšírenia komisie o odborníkov v danej oblasti.

Uznesenie č. /2023-MsZ

Mestské zastupiteľstvo v Krupine

o d p o r ú č a

nerealizovať projekt Vybudovanie Inkluzívneho detského ihriska "RODINKA" v zmysle Zmluvy o poskytnutí dotácie č. 26472/2021-M_ODPD a za podmienok stanovených Ministerstvom práce, sociálnych vecí a rodiny SR (§9 - Dotácia na podporu plnenia funkcií rodiny).

Dôvodová správa:

V schválenom rozpočte mesta na rok 2023 nie sú zahrnuté finančné prostriedky na realizáciu projektu, spolufinancovanie projektu je možné len z Rezervného fondu; vybudovanie nového detského ihriska investičnou nie je prioritou, Mesto Krupina vybuďovalo v posledných rokoch nové športoviská a detské ihriská.

Uznesenie č. /2023-MsZ

Mestské zastupiteľstvo v Krupine

o d p o r ú č a

nevyhovieť žiadosti o udelenie súhlasného stanoviska obce podľa § 16 ods. 1 písm. l) zákona č. 596/2003 Z. z. o štátnej správe v školstve a školskej samospráve a o zmene a doplnení niektorých zákonov v z. n. p. o zriadení prevádzky súkromnej materskej školy na území jej pôsobnosti Ing. Ivane Korčokovej, bytom, Majerský rad 652/58, Krupina, ktorá podala na Mesto Krupina Žiadosť o prerokovanie novej materskej školy zo dňa 16.1.2023, v ktorej uviedla zámer zriadiť súkromnú materskú školu s kapacitou 30 detí zameranú na výučbu cudzieho jazyka.

Dôvodová správa:

Mesto Krupina realizuje rozšírenie kapacity materských škôl na území mesta v budove na ul. Jesenského, ktorá je vlastníctvom mesta, kde v rámci rekonštrukcie objektu je plánované zvýšenie kapacity existujúcich MŠ cca o 40 detí. Mesto Krupina plánuje podať žiadosť o finančný príspevok z Plánu obnovy na rekonštrukciu predmetného objektu a MŠ bude musieť garantovať udržateľnosť kapacity po dobu piatich rokov. Na základe uvedeného komisia pre školstvo, mládež, kultúru, šport a verejný poriadok a komisia rozvoja mesta neodporúčajú odsúhlasiť zriadenie súkromnej MŠ.

Uznesenie č. /2023-MsZ

Mestské zastupiteľstvo v Krupine

o d p o r ú č a

udeliť ocenenie Osobnosť športu za rok 2022:

1. Šimon Troiak – návrh Atletického klubu Krupina
2. Marco Mohyla – občiansky návrh
3. Boris Dado – návrh Karate klubu Krupina, o.z.
4. Mgr. Ľubomír Výboch - občiansky návrh, kategória tréner
5. Hana Hybská – návrh klubu ELITE Dance Studio Krupina
6. Laura Ukropová – návrh klubu ELITE Dance Studio Krupina
7. Karin Daxnerová – návrh Volejbalového klubu Krupina
8. Mgr. Veronika Ľašová – poslaneaný návrh, kategória tréner

Dôvodová správa:

Návrhy boli podané jednotlivými športovými klubmi a občanmi mesta; riadne odôvodnené, a to dlhodobými športovými úspechmi vyššie uvedených športovcov a najmä dosiahnutými výsledkami v roku 2022 v kategórii športovec, ako i dlhodobými výbornými výsledkami v aktuálnom i predošlých rokoch v kategórii tréner.

Uznesenie č. /2023-MsZ

Mestské zastupiteľstvo v Krupine

s c h v a ľ u j e

udeliť „Cenu Jána Amosa Komenského“ v roku 2023

- Mgr. Eva Mitterová
- p. Anna Kováčová
- Bc. Ivana Nemčeková
- Ing. Ľubica Janotová
- Mgr. Katarína Franková

spolu s finančným darom vo výške 100,-€/osoba

Dôvodová správa:

Komisia odporúča vyššie uvedené z dôvodu spoločenského uznania práce pedagógov a odborných zamestnancov škôl a bývalých zamestnancov škôl za ich mimoriadny prínos do vzdelávacieho procesu, čím im bude prejavovaná vďaka za ich prácu. Komisia navrhuje výšku finančného daru v sume 100,- € každému ocenenému.

V súlade so Štatútom Mesta Krupina, článok 30 ods. 4 o výške finančného daru pri udelení ceny rozhodne MsZ.

Uznesenie č. /2023-MsZ

Mestské zastupiteľstvo v Krupine

b e r i e n a v e d o m i e

informáciu o predložených ročníkových záznamoch Kroniky mesta Krupina za roky 2012 a 2013

Dôvodová správa:

V súlade s VZN č. 2/2012 o Kronike mesta Krupina sa návrhy ročníkových záznamov prerokujú na zasadnutí mestskej rady, pričom text zápisu je k dispozícii poslancom mestského zastupiteľstva, ktorí môžu k obsahu vzniesť pripomienky a návrhy v lehote 1 mesiaca a po tejto lehote a prípadných vykonaných opravách budú návrhy ročníkových záznamov predložené na schválenie do MsZ

Uznesenie č. /2023-MsZ

Mestské zastupiteľstvo v Krupine

s ú h l a s í

s bezplatným poskytnutím priestoru v areáli Športového štadióna Mesta Krupina Základnej organizácii Slovenského zväzu chovateľov Hontianske Nemce - Krupina na uskutočnenie chovateľskej výstavy v roku 2023

Dôvodová správa:

V súlade s VZN č. 8/2020 – Prevádzkový poriadok športového štadióna Mesta Krupina, príloha č. 1 k Prevádzkovému poriadku, ods. 2 Od odplaty za užívanie sú oslobodené: „zduženia a záujmové skupiny so sídlom alebo pôsobiace v meste Krupina, ktoré podali písomnú žiadosť ku koncu kalendárneho roka o bezplatné užívanie na nasledovný kalendárny rok a túto žiadosť majú odsúhlasenú mestským zastupiteľstvom“. Uvedené oslobodenie na zduženia a záujmové skupiny sa vzťahuje v prípade, že organizátor podujatia uvedené podujatie organizuje bez vstupného. Komisia odporúča vyššie uvedené z dôvodu podpory aktivít na zachovanie kultúrneho dedičstva existujúcich plemien a druhov zvierat a popularizáciu tradície chovu zvierat.

Uznesenie č. /2023 -MsZ

Mestské zastupiteľstvo v Krupine

- a) **schvaľuje** návrh zmluvy „Zmluva o poskytnutí vysielacieho času a súvisiacich služieb v káblovej televízii“ s budúcim poskytovateľom ATELIER TV s.r.o., Svätotrojčné námestie 5, 963 01 Krupina, IČO: 44 180 101
- b) **schvaľuje** uzavretie Zmluvy o poskytnutí vysielacieho času a súvisiacich služieb v káblovej televízii s budúcim poskytovateľom ATELIER TV s.r.o., Svätotrojčné námestie 5, 963 01 Krupina, IČO: 44 180 101 v súlade s cenovou ponukou predloženou v rámci vykonaného verejného obstarávania



Materiál do Komisie pre školstvo, mládež, kultúru, šport a verejný poriadok

Predkladá:	Ing. Dajana Belláková projektová manažérka
Vypracoval:	Ing. Dajana Belláková
Prerokované:	– dňa 2.2.2023 v Komisii pre školstvo, mládež, kultúru, šport a verejný poriadok – dňa 7.2.2023 v Komisii rozvoja – dňa 15.2.2023 v Mestskej rade



Detské ihrisko „RODINKA“

Mesto Krupina sa zapojilo do výzvy Ministerstva práce, sociálnych vecí a rodiny SR pre získanie dotácie na podporu plnenia funkcií rodiny. Hlavnou aktivitou je vybudovanie Inkluzívneho ihriska - priestor podporujúci socializáciu a inklúziu detí s rôznym druhom obmedzenia.

Pre výstavbu daného detského ihriska bola vybraná lokalita na Malinovského ulici (parcely KN – C č.443/1, zelená plocha za bytovými domami) a následne bola spracovaná projektová dokumentácia, ktorá rieši rozmiestnenie hracích prvkov v priestore (**Príloha č.1**). Autorom návrhu ihriska je Akad. sochár Jozef Kliský, ktorý spolu s Ing. arch. Andreou Kliskou spracovali projektové dokumentácie pre všetkých prijímateľov tejto dotácie v rámci SR

Jedná sa o vybudovanie inkluzívneho ihriska obsahujúceho nasledovné hracie prvky:

- a) pieskovisko čln - hlavný inkluzívny prvok: 1 ks
- b) kolotoč - hlavný inkluzívny prvok: 1 ks
- c) hojdačka hniezdo - hlavný inkluzívny prvok: 1 ks
- d) veľká loď Nina: 3 – 14 rokov: 1 ks
- e) fitdráha: 1 ks
- f) infotabul'a: 1 ks
- g) lavička: 15 ks
- h) smetný kôš: 7 ks

Hracie prvky si prijímatelia dotácie vyberali zo zoznamu poskytnutého MPSVaR SR, pričom na každý jeden hrací prvok je určený maximálny finančný limit dotácie.

Dotáciu vo výške 48.000,00 € je možné použiť len na výrobu a osadenie hracích prvkov. Terénne úpravy a predpísané dopadové plochy musia byť financované z vlastných zdrojov. Projektová dokumentácia bola kvôli tomu doplnená o tieto položky a zároveň sme riešili aj zámkovú dlažbu v altánku a na jednom priečnom existujúcom chodníku v lokalite.

Celková cena diela v celom rozsahu je na základe verejného obstarávania stanovená na sumu 128.761,13 €, ale v tom prípade by spolufinancovanie Mesta bolo až na úrovni 63%. Z tohto dôvodu sme pripravili prepočty rôznych alternatív využitia dotácie aj s pomerom spolufinancovania Mesta Krupina (**Príloha č.2**).

Projekt je potrebné zrealizovať do 31. 12. 2023, pričom na dodanie a osadenie hracích prvkov máme stanovenú lehotu 6 mesiacov.

Vyjadrenie ekonomického oddelenia: Spolufinancovanie projektu je možné len z Rezervného fondu.

Odporúčanie komisie pre školstvo, mládež, kultúru, šport a verejný poriadok:

Komisia neodporúča realizovať projekt.

ČASŤ C
PROJEKTOVÁ
DOKUMENTÁCIA
DETSKÉ IHRISKO
mesto Krupina

SITUÁCIA
NAVRHOVANÝ STAV M 1:250

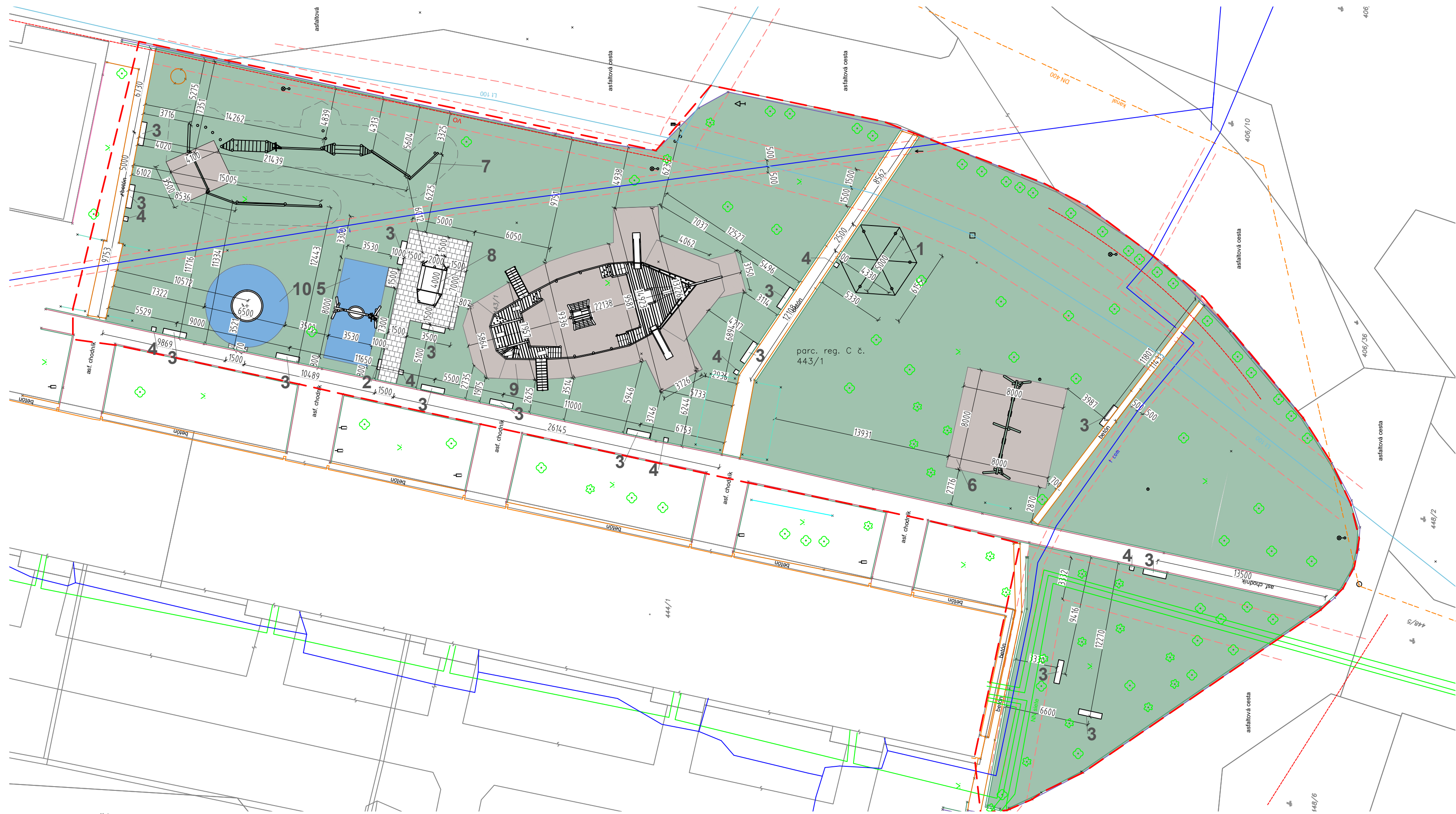

LEGENDA

NAVRHOVANÉ PRVKY:

1. ALTÁNOK
2. INFOTABUĽA
3. LAVIČKA 15ks
4. SMETNÝ KÔŠ 7ks
5. HOJDAČKA HNIEZDO
6. REŤAZOVÉ HOJDAČKY PRE 4 DETI
7. FITDRÁHA
8. PIESKOVISKO ČLN
9. LOŽ NINA
10. KOLOTOČ

NAVRHOVANÉ PLOCHY

- DOPAD. PLOCHA štrk (cca 184+64+14,5m²)
- DOPAD. PLOCHA guma (cca 28,3+28,3m²)
- BEZPEČ. PRIESTOR
- SPEVNENÁ PLOCHA- zámková dlažba (cca 42m²)

PŮVODNÉ PLOCHY

- EXIST. CHODNÍKY
- TRÁVNÍK
- RIEŠENÝ POZEMOK
- OCHRANNÉ PÁSMO

- x podrobný výškový bod
- ⊕ jednotlivý strom
- ⊕ krík
- ↑ lavička
- balvan
- ↑ odpadkový kôš
- ↑ dopravná značka
- uzáver
- ↑ orientačný stĺpik
- vpusť
- ⊕ svetidlo na stožiar
- šachta bez rozlíšenia
- kanalizačná šachta
- ⊕ záhrada
- ∨ park, zeleň
- asphalt
- betón
- živý plot
- múr
- obrubník
- živý plot
- sušiak
- stav registra CKN
- živý plot
- kanál
- vedenie podzemné telekom.
- osvetlenie
- voda
- NN siete

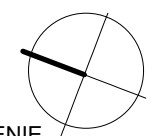

POZN. PRED ZAHÁJENÍM VÝKOPOVÝCH PRÁC JE NUTNÉ PREVIESŤ VYTÝČENIE VŠETKÝCH JESTVUJÍCICH INŽ. SIETÍ ABY SA PREDIŠLO ICH POŠKODENIU. OBSAH VÝKRESOVEJ DOKUMENTÁCIE PODLEHA AUTORSKÉMU ZÁKONU. JEHO ŠÍRENIE A POSKYTOVANIE ĎALŠÍM OSOBNÁM BEZ VEDOMIA A SÚHLASU AUTORA JE ZAKÁZANÉ.

AUTOR NÁVRHU IHRISKA: AKAD.SOCH.JOZEF KLISKÝ	
ZODP.PROJEKTANT: ING. ARCH. ANDREA KLISKÁ	
VYPRACOVALA: ING. ARCH. ANDREA KLISKÁ	
INVESTOR: Mesto Krupina, Svätotrojčné námestie 4/4, 963 01 Krupina	ZÁKAZKA Č.:
LOKALITA STAVBY: obec Krupina, k.ú. Krupina, parc. reg. C.č. 443/1	DÁTUM: 01/2022
STAVBA: VÝSTAVBA DETSKÝCH INKLUZÍVNYCH IHRÍSK	STUPEŇ: PROJEKT PRE SP
ČASŤ: SITUÁCIA NAVRHOVANÝ STAV	FORMÁT: 630x297mm
OBSAH VÝKRESU: SITUÁCIA	MIERKA: 1:250
	VÝKRES Č.: 001

POZN. 0,000 SA URČÍ NA STAVBE.
VYHOTOVENIE DOPADOVEJ PLOCHY INKLUZÍVNYCH PRVKOV BUDE V JEDNEJ ÚROVNI S NAVRHOVANÝM CHODNÍKOM. CHODNÍK SA NAPOJÍ NA EXISTUJÚCI CHODNÍK/CESTU PLYNULO BEZ VÝŠKOVÝCH ROZDIELOV.

FOTODOKUMENTÁCIA



OBSAH VÝKRESOVEJ DOKUMENTÁCIE PODLIEHA AUTORSKÉMU ZÁKONU. JEHO ŠÍRENIE A POSKYTOVANIE ĎALŠÍM OSOBÁM BEZ VEDOMIA A SÚHLASU AUTORA JE ZAKÁZANÉ.

AUTOR NÁVRHU IHRISKA: AKAD.SOCH.JOZEF KLISKÝ	
ZODP.PROJEKTANT: ING. ARCH. ANDREA KLISKÁ	
VYPRACOVALA: ING. ARCH. ANDREA KLISKÁ	
INVESTOR: Mesto Krupina, Svätotrojické námestie 4/4, 963 01 Krupina	ZÁKAZKA Č.:
LOKALITA STAVBY: obec Krupina, k.ú. Krupina, parc. reg. C č. 443/1	DÁTUM: 01/2022
STAVBA: VÝSTAVBA DETSKÝCH INKLUZÍVNYCH IHRÍSK	STUPEŇ: PROJEKT PRE SP
ČASŤ:	FORMÁT: A3
OBSAH VÝKRESU: FOTODOKUMENTÁCIA	MIERKA: -
	VÝKRES Č.:002

ALTÁNOK
PÔDORYS M 1:25

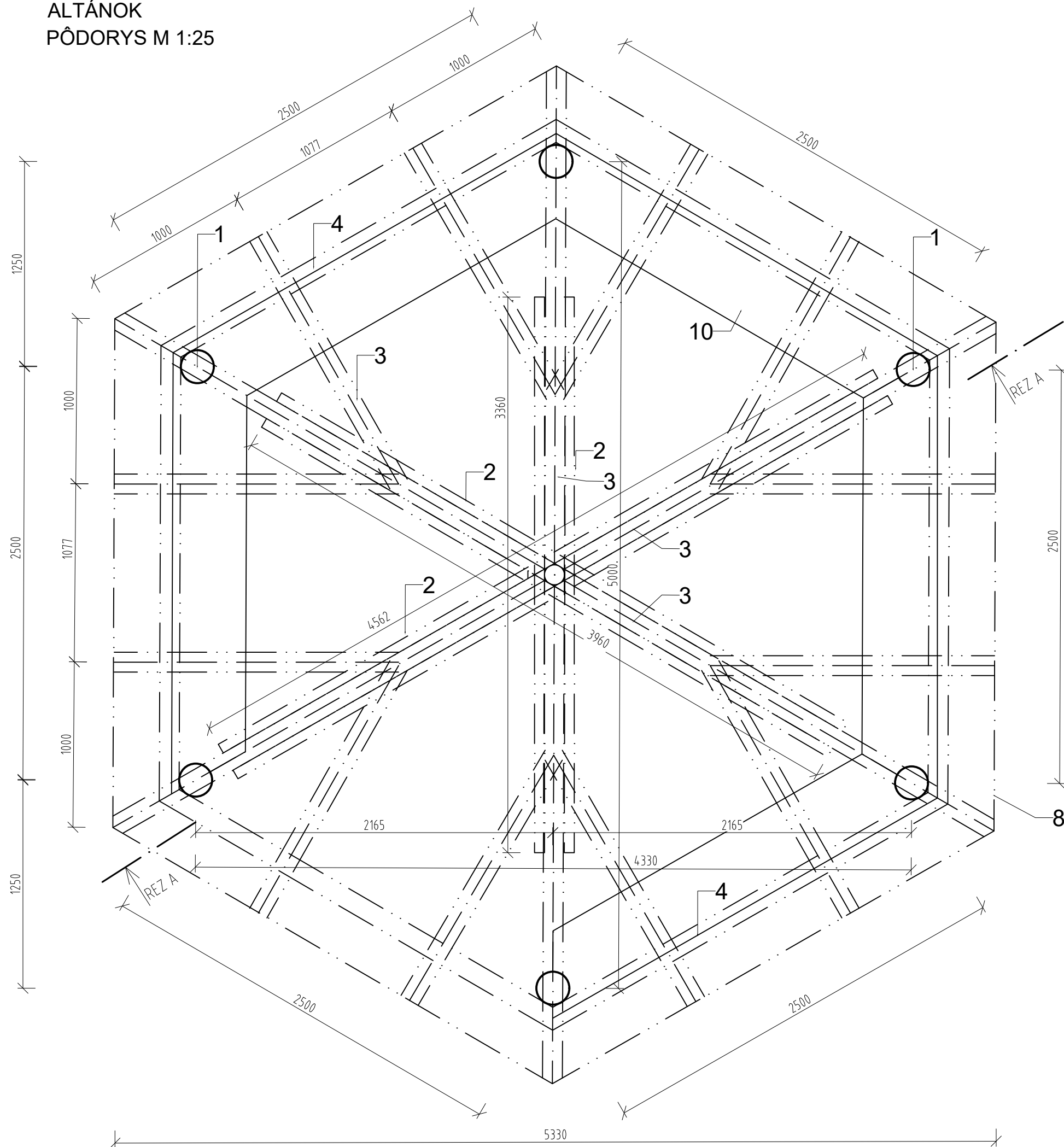

1. Agátové stĺpy $\varnothing 200-250\text{mm}$
2. Klieština $60 \times 120\text{mm}$
3. Krokva $120 \times 120\text{mm}$
4. Pomúrnica $120 \times 120\text{mm}$
5. Šikmá vzpera $\varnothing 80\text{mm}$
6. Latovanie plný záklop min. hr. 20mm spájaný na perodrážku klincami min. dĺžky 63mm
7. Asfaltový šindel
8. Oplechovanie
9. Lepenka
10. Lavička s opierkou (fošne a hranoly $100 \times 80\text{mm}$)

MATERIÁL:

AGÁTOVÁ GULATINA , FOŠNE A HRANOLY
KROKVVY, POMÚRNICE A ZÁKLOP ZO SEVER.BOROVICE/ČERVENÝ SMREK
SPOJOVACÍ MATERIÁL NEREZOVÉ SKRUTKY, KLINCE OCEĽOVÉ

POZNÁMKY:

POVRCHOVÁ ÚPRAVA BRÚSENÉ A ODBELENÉ DREVO
2X LAZÚROVÝ NÁTER

ČASTI OSADENÉ V BETÓNE SÚ PENETROVANÉ ASFALTOVÝM NÁTEROM
OBSAH VÝKRESOVEJ DOKUMENTÁCIE PODLIEHA AUTORSKÉMU ZÁKONU. JEHO ŠÍRENIE
A POSKYTOVANIE ĎALŠÍM OSOBÁM BEZ VEDOMIA A SÚHLASU AUTORA JE ZAKÁZANÉ.

AUTOR NÁVRHU IHRISKA: AKAD.SOCH.JOZEF KLISKÝ	
ZODP.PROJEKTANT: ING. ARCH. ANDREA KLISKÁ	
VYPRACOVALA: ING. ARCH. ANDREA KLISKÁ	
INVESTOR: Mesto Krupina, Svätotrojčné námestie 4/4, 963 01 Krupina	ZÁKAZKA Č.:
LOKALITA STAVBY: obec Krupina, k.ú. Krupina, parc. reg. C č. 443/1	DÁTUM: 01/2022
STAVBA: VÝSTAVBA DETSKÝCH INKLUZÍVNYCH IHRÍSK	STUPEŇ: PROJEKT PRE SP
ČASŤ: ALTÁNOK	FORMÁT: A3
OBSAH VÝKRESU: PÔDORYS	MIERKA: 1:25
	VÝKRES Č.: 003

ALTÁNOK
REZ AA M 1:25

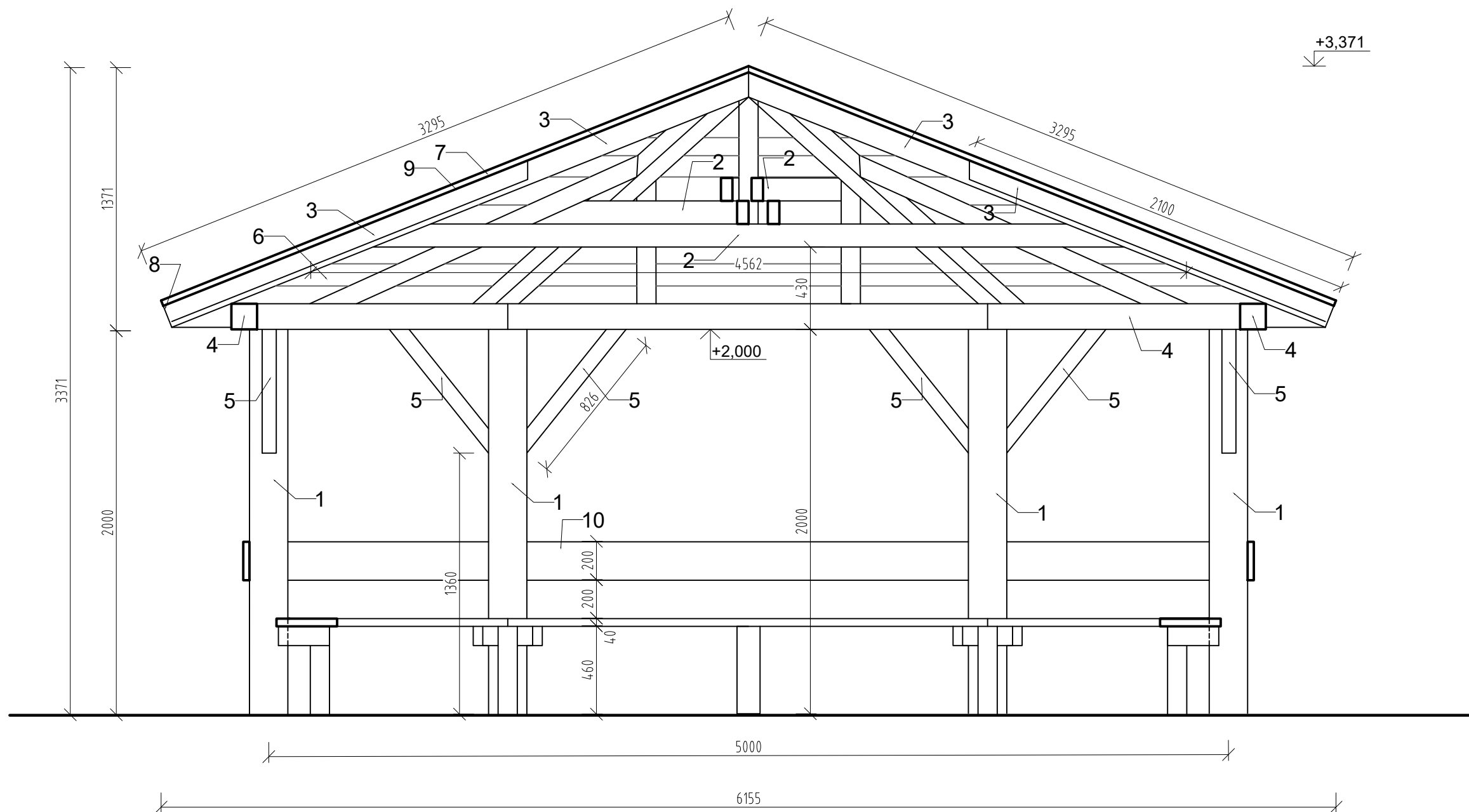

MATERIÁL:
 AGÁTOVÁ GULATINA , FOŠNE A HRANOLY
 KROKVA, POMÚRNICE A ZÁKLOP ZO SEVER.BOROVICE/ČERVENÝ SMREK
 SPOJOVACÍ MATERIÁL NEREZOVÉ SKRUTKY, KLINCE OCELOVÉ
POZNÁMKY:
 POVRCHOVÁ ÚPRAVA BRÚSENÉ A ODBELENÉ DREVO
 2X LAZÚROVÝ NÁTER
 ČASTI OSADENÉ V BETÓNE SÚ PENETROVANÉ ASFALTOVÝM NÁTEROM
 OBSAH VÝKRESOVEJ DOKUMENTÁCIE PODLIEHA AUTORSKÉMU ZÁKONU. JEHO ŠÍRENIE
 A POSKYTOVANIE ĎALŠÍM OSOBÁM BEZ VEDOMIA A SÚHLASU AUTORA JE ZAKÁZANÉ.

1. Agátové stĺpy $\varnothing 200-250\text{mm}$
2. Klieština $60 \times 120\text{mm}$
3. Krokva $120 \times 120\text{mm}$
4. Pomúrnica $120 \times 120\text{mm}$
5. Šikmá vzpera $\varnothing 80\text{mm}$
6. Latovanie plný záklop min. hr. 20mm spájaný na perodrážku klincami min. dĺžky 63mm
7. Asfaltový šindel
8. Oplechovanie
9. Lepenka
10. Lavička s opierkou (fošne a hranoly $100 \times 80\text{mm}$)

AUTOR NÁVRHU IHRISKA: AKAD.SOCH.JOZEF KLISKÝ	
ZODP.PROJEKTANT: ING. ARCH. ANDREA KLISKÁ	
VYPRACOVALA: ING. ARCH. ANDREA KLISKÁ	
INVESTOR: Mesto Krupina, Svätotrojické námestie 4/4, 963 01 Krupina	ZÁKAZKA Č.:
LOKALITA STAVBY: obec Krupina, k.ú. Krupina, parc. reg. C č. 443/1	DÁTUM: 01/2022
STAVBA: VÝSTAVBA DETSKÝCH INKLUZÍVNYCH IHRÍSK	STUPEŇ: PROJEKT PRE SP
ČASŤ: ALTÁNOK	FORMÁT: A3
OBSAH VÝKRESU: REZ AA	MIERKA: 1:25
	VÝKRES Č.: 004

LAVIČKA, INFOTABUĽA, SMETNÝ KÔŠ
PÔDORYS, POHĽAD M 1:25

POHĽADY

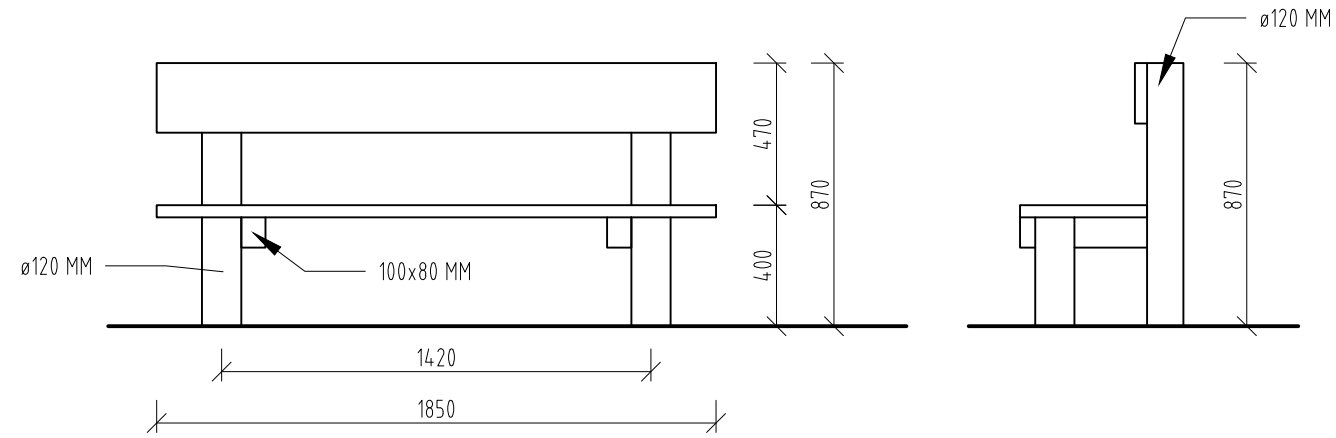

PÔDORYS

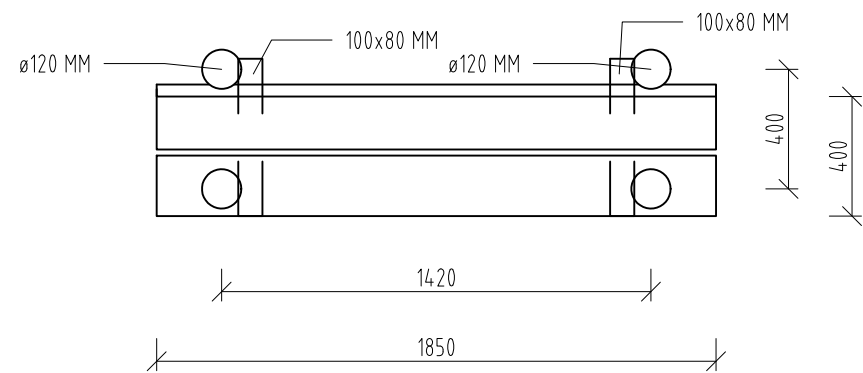

PÔDORYS

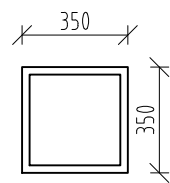

POHĽAD

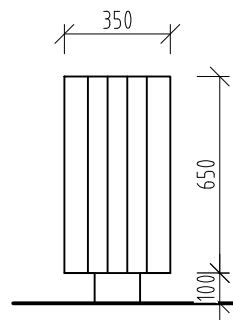

POHĽAD

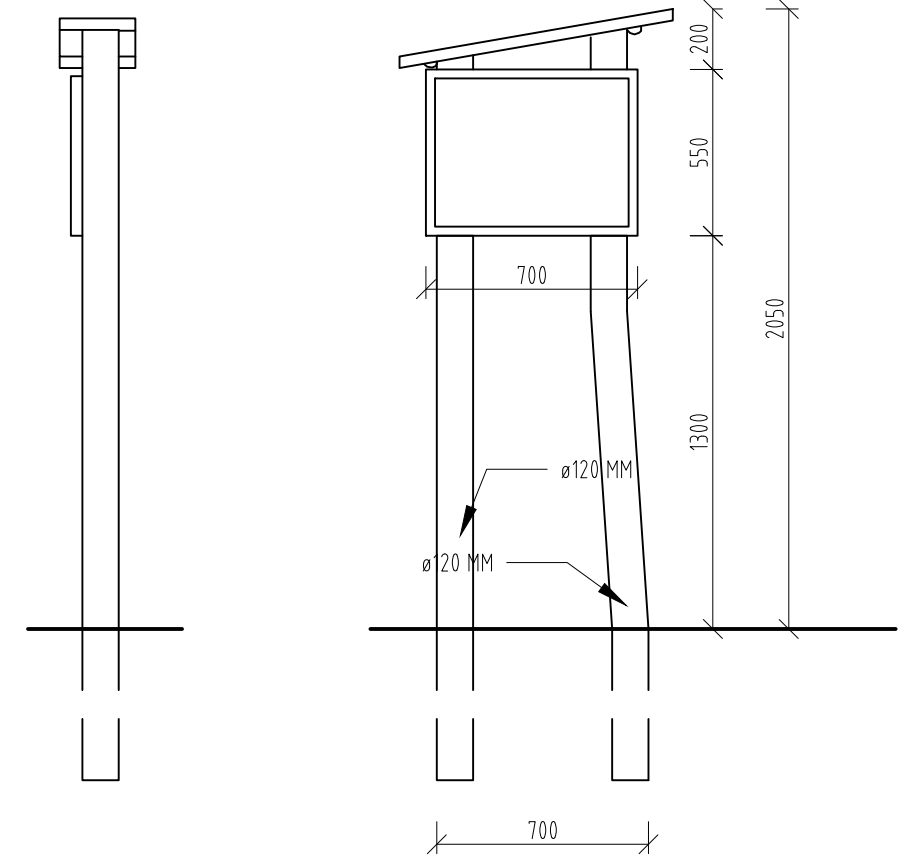

PÔDORYS

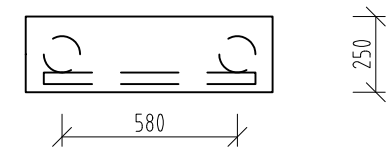

MATERIÁL:
AGÁTOVÉ DREVO
SPOJOVACÍ MATERIÁL NEREZOVÝ
POZNÁMKY:
POVRCHOVÁ ÚPRAVA BRÚSENÉ A ODBELENÉ DREVO
2X LAZÚROVÝ NÁTER
ČASTI OSADENÉ V BETÓNE SÚ PENETROVANÉ

OBSAH VÝKRESOVEJ DOKUMENTÁCIE PODLEHA AUTORSKÉMU ZÁKONU. JEHO ŠÍRENIE A POSKYTOVANIE ĎALŠÍM OSOBÁM BEZ VEDOMIA A SÚHLASU AUTORA JE ZAKÁZANÉ.

AUTOR NÁVRHU IHRISKA: AKAD.SOCH.JOZEF KLISKÝ	
ZODP.PROJEKTANT: ING. ARCH. ANDREA KLISKÁ	
VYPRACOVALA: ING. ARCH. ANDREA KLISKÁ	
INVESTOR: Mesto Krupina, Svätotrojické námestie 4/4, 963 01 Krupina	ZÁKAZKA Č.:
LOKALITA STAVBY: obec Krupina, k.ú. Krupina, parc. reg. C č. 443/1	DÁTUM: 01/2022
STAVBA: VÝSTAVBA DETSKÝCH INKLUZÍVNYCH IHRÍSK	STUPEŇ: PROJEKT PRE SP
ČASŤ: LAVIČKA, INFOTABUĽA, SMETNÝ KÔŠ	FORMÁT: A3
OBSAH VÝKRESU: PÔDORYS, POHĽAD	MIERKA: 1:25
	VÝKRES Č.: 005

HOJDAČKA HNIEZDO
PÔDORYS, POHLADY M 1:25

POHLAD ČELNÝ

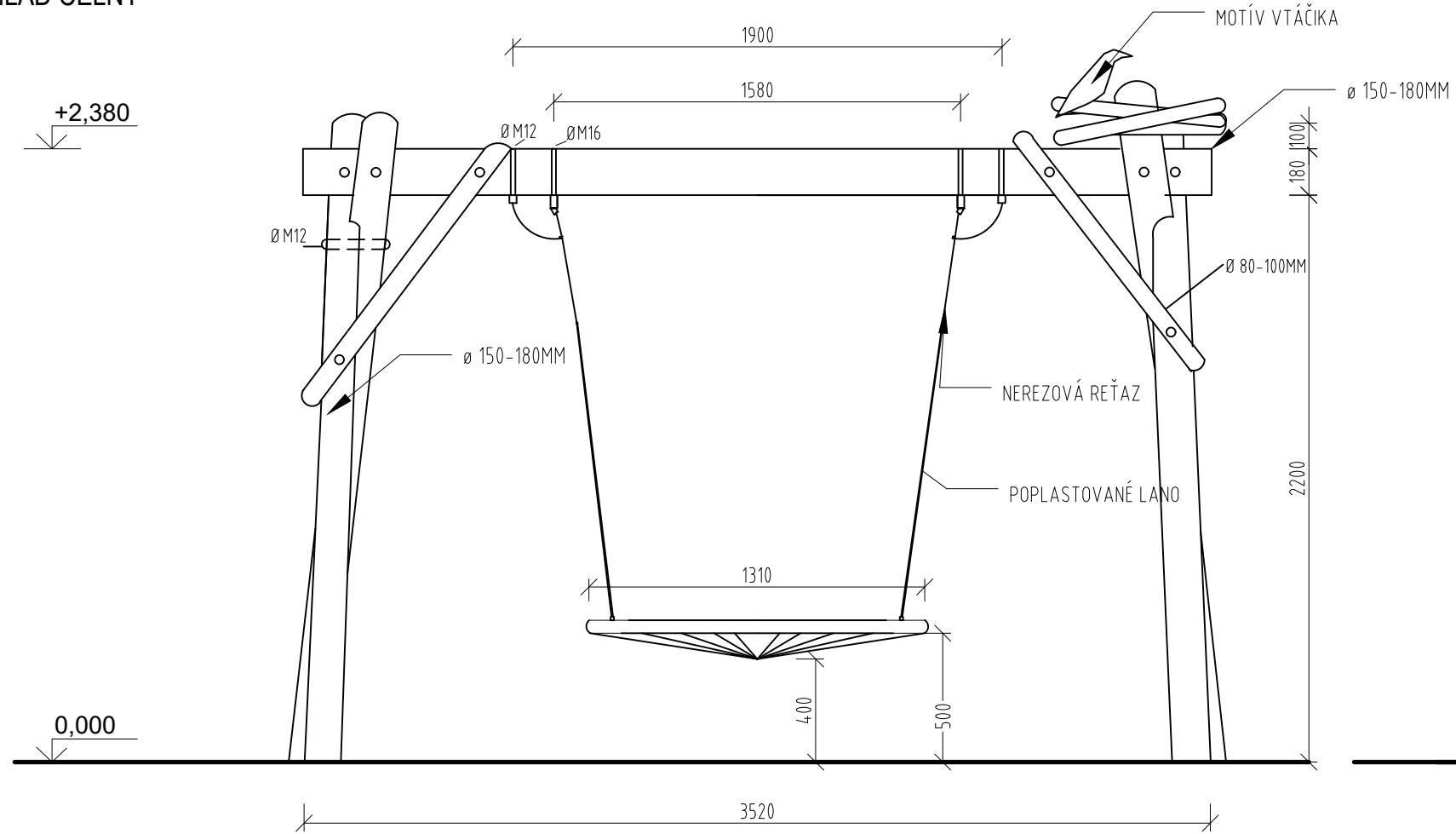

POHLAD BOČNÝ

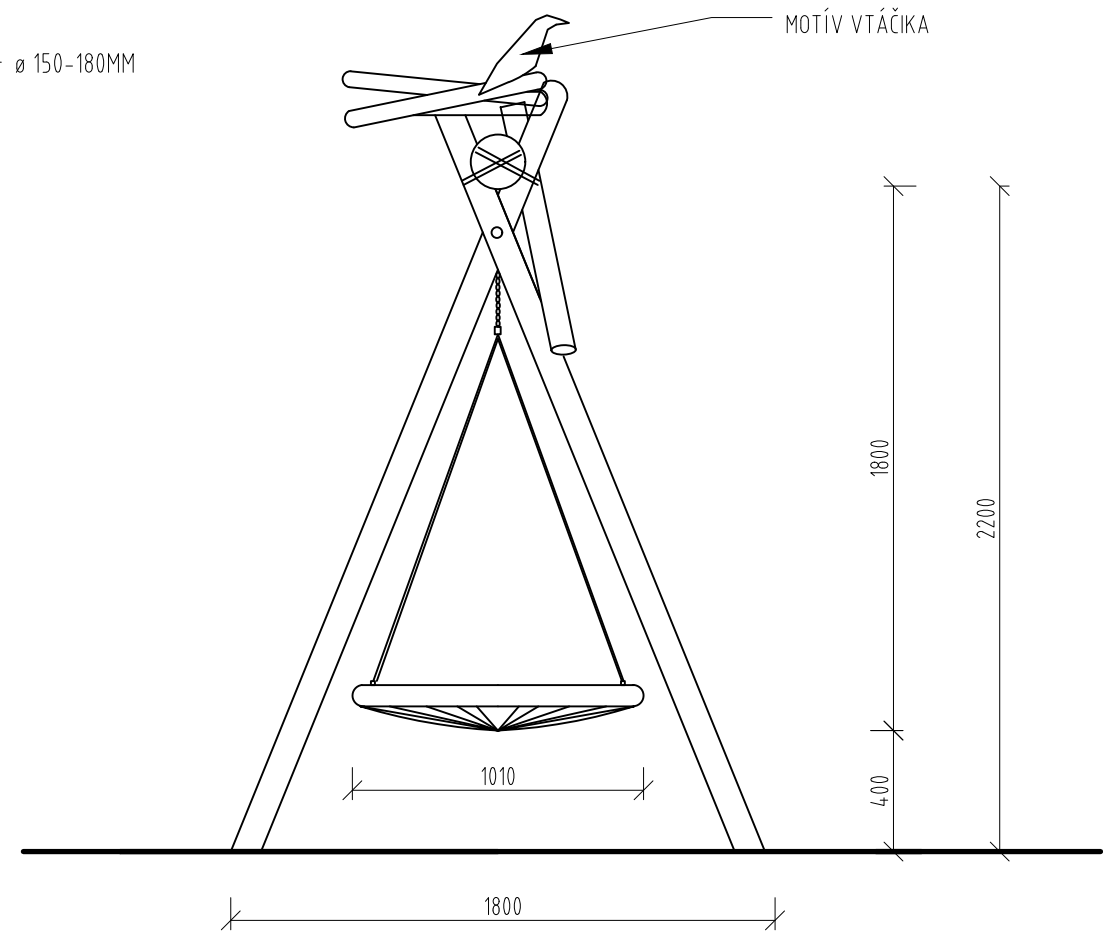

PÔDORYS

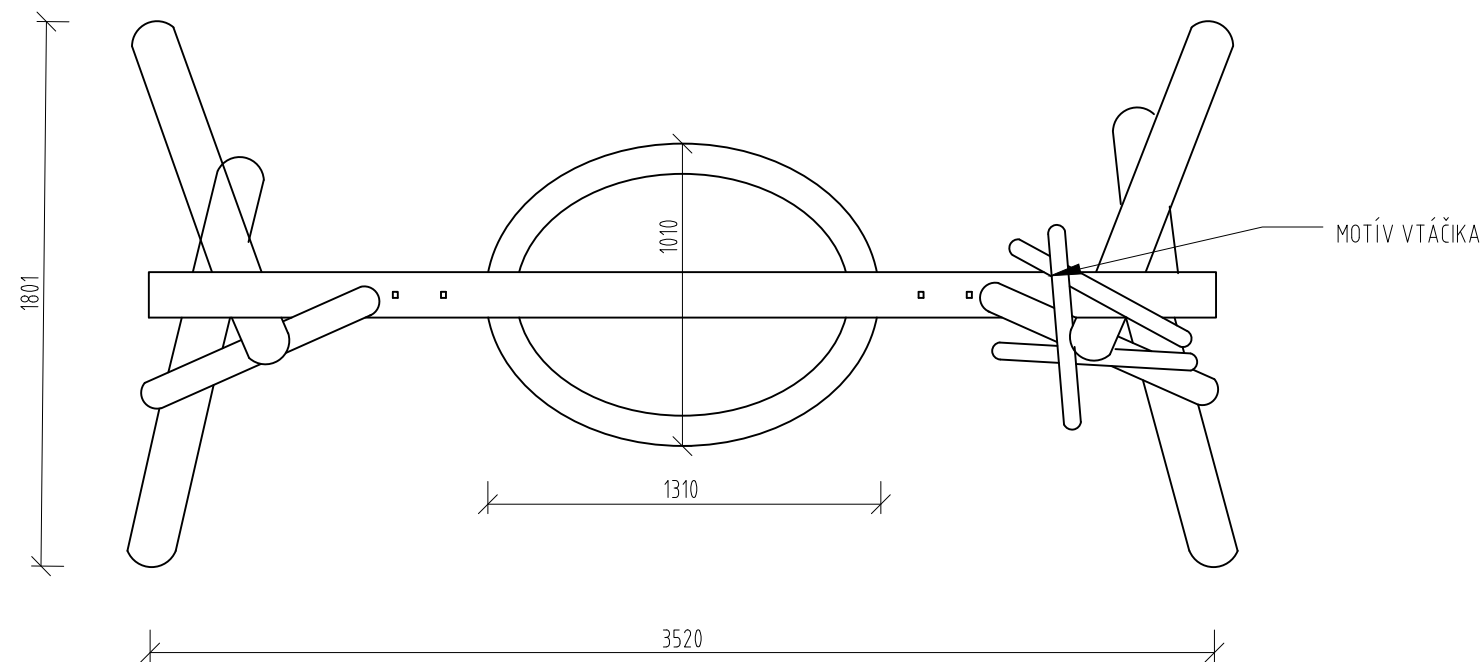

MATERIÁL:

AGÁTOVÉ DREVO

SPOJOVACÍ MATERIÁL NEREZOVÝ, REŤAZ DIN 766 PRIEMER 6MM, NEREZ.

LANÁ POPLASTOVANÉ S OCEĽOVÝM JADROM

NEREZOVÉ REŤAZE, NEREZOVÝ SPOJOVACÍ MATERIÁL, KLBY

SEDADLO HNIEZDO S UCHYTENÍM JE CERTIFIKOVANÝ PRVOK

POZNÁMKY:

POVRCHOVÁ ÚPRAVA BRÚSENÉ A ODBELENÉ DREVO

2X LAZÚROVÝ NÁTER

ČASTI OSADENÉ V BETÓNE SÚ PENETROVANÉ

DOPADOVÁ PLOCHA: GUMA 3,53 x 8 m

OBSAH VÝKRESOVEJ DOKUMENTÁCIE PODĽIEHA AUTORSKÉMU ZÁKONU. JEHO ŠÍRENIE A POSKYTOVANIE ĎALŠIM OSOBÁM BEZ VEDOMIA A SÚHLASU AUTORA JE ZAKÁZANÉ.

AUTOR NÁVRHU IHRISKA: AKAD.SOCH.JOZEF KLISKÝ	
ZODP.PROJEKTANT: ING. ARCH. ANDREA KLISKÁ	
VYPRACOVALA: ING. ARCH. ANDREA KLISKÁ	
INVESTOR: Mesto Krupina, Svätotrojčné námestie 4/4, 963 01 Krupina	ZÁKAZKA Č.:
LOKALITA STAVBY: obec Krupina, k.ú. Krupina, parc. reg. C č. 443/1	DÁTUM: 01/2022
STAVBA: VÝSTAVBA DETSKÝCH INKLUZÍVNYCH IHRÍSK	STUPEŇ: PROJEKT PRE SP
ČASŤ: HOJDAČKA HNIEZDO	FORMÁT: A3
OBSAH VÝKRESU: PÔDORYS, POHLAD	MIERKA: 1:25
	VÝKRES Č.: 006

REŤAZOVÉ HOJDAČKY PRE 4 DETI
PÔDORYS, POHĽADY M 1:50

POHĽAD ČELNÝ

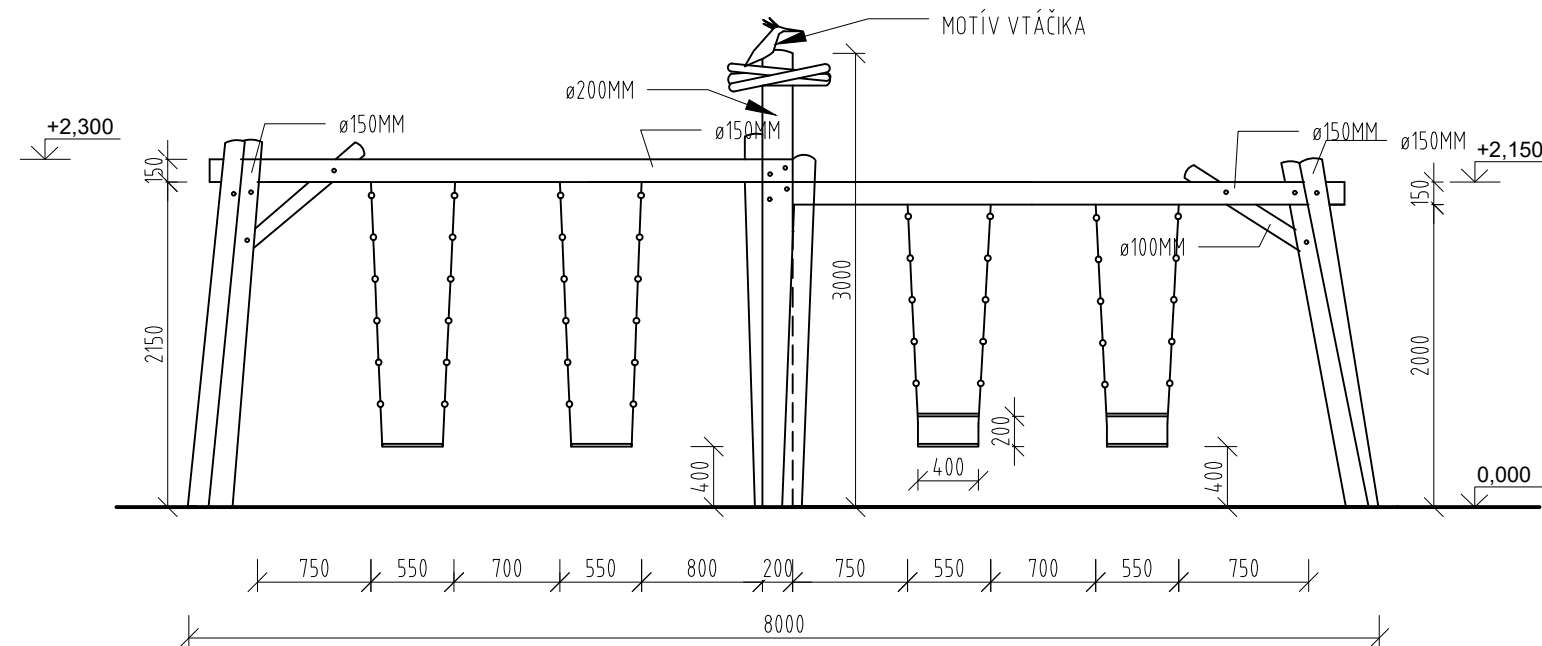

POHĽAD BOČNÝ

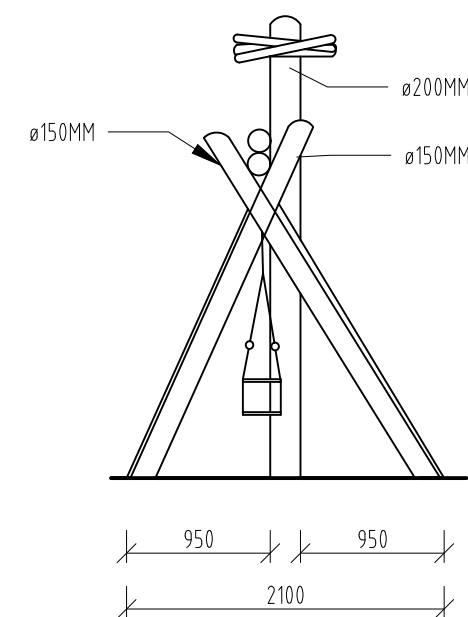

PÔDORYS

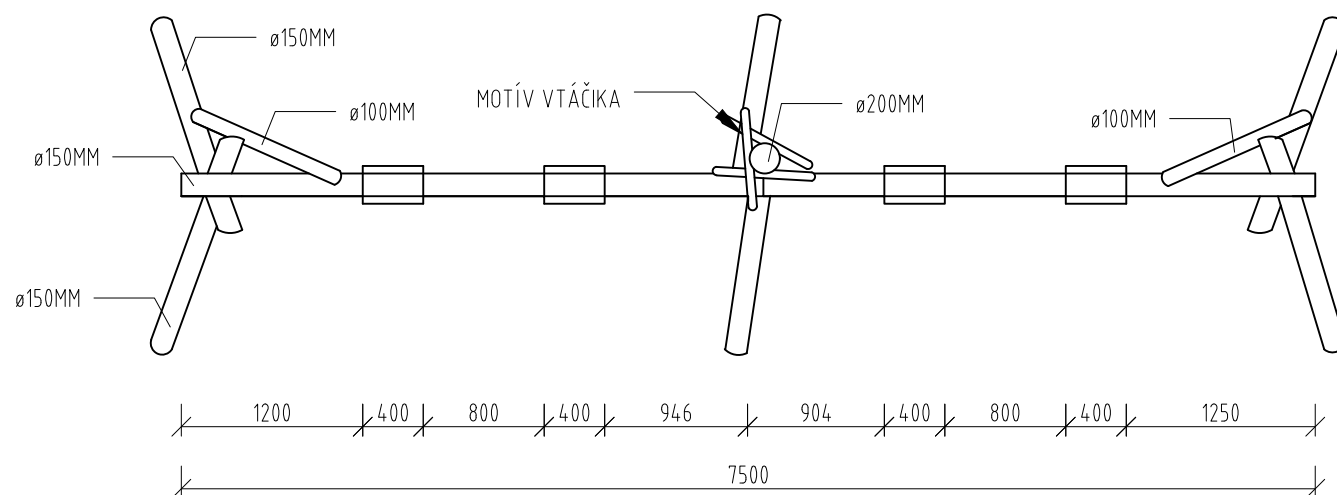

MATERIÁL:
AGÁTOVÉ DREVO
SPOJOVACÍ MATERIÁL NEREZOVÝ
NEREZOVÉ REŤAZE, NEREZOVÝ SPOJOVACÍ MATERIÁL, KLBY
SEDÁKY SÚ CERTIFIKOVANÉ PRVKY
2x BABY SEDÁK, 2x ROVNÝ SEDÁK

POZNÁMKY:
POVRCHOVÁ ÚPRAVA BRÚSENÉ A ODBELENÉ DREVO
2x LAZÚROVÝ NÁTER
ČASTI OSADENÉ V BETÓNE SÚ PENETROVANÉ
DOPADOVÁ PLOCHA: ŠTRK FR 4-8mm 8 x 8 m
OBSAH VÝKRESOVEJ DOKUMENTÁCIE PODLIEHA AUTORSKÉMU ZÁKONU. JEHO ŠÍRENIE A POSKYTOVANIE ĎALŠÍM OSOBÁM BEZ VEDOMIA A SÚHLASU AUTORA JE ZAKÁZANÉ.

AUTOR NÁVRHU IHRISKA: AKAD.SOCH.JOZEF KLISKÝ	
ZODP.PROJEKTANT: ING. ARCH. ANDREA KLISKÁ	
VYPRACOVALA: ING. ARCH. ANDREA KLISKÁ	
INVESTOR: Mesto Krupina, Svätotrojčné námestie 4/4, 963 01 Krupina	ZÁKAZKA Č.:
LOKALITA STAVBY: obec Krupina, k.ú. Krupina, parc. reg. C č. 443/1	DÁTUM: 01/2022
STAVBA: VÝSTAVBA DETSKÝCH INKLUZÍVNYCH IHRÍSK	STUPEŇ: PROJEKT PRE SP
ČASŤ: REŤAZOVÉ HOJDAČKY PRE 4 DETI	FORMÁT: A3
OBSAH VÝKRESU: PÔDORYS, POHĽAD	MIERKA: 1:50
	VÝKRES Č.: 007

FITDRÁHA
PÔDORYS M 1:50

LEGENDA

1. Kladina
2. Rúčkovanie
3. Lanový prechod Spojené laná s oceľ. jadrom Ø16mm
4. Pníky na preskok
5. Lanový pohyblivý prechod s oceľ. jadrom Ø16mm
6. Liany s oceľ. jadrom Ø16mm
7. Lanový mostík s 3 lanami, s oceľ. jadrom Ø16mm
8. Lanový prechod Dve laná s oceľ. jadrom Ø16mm
9. Podesta +50cm

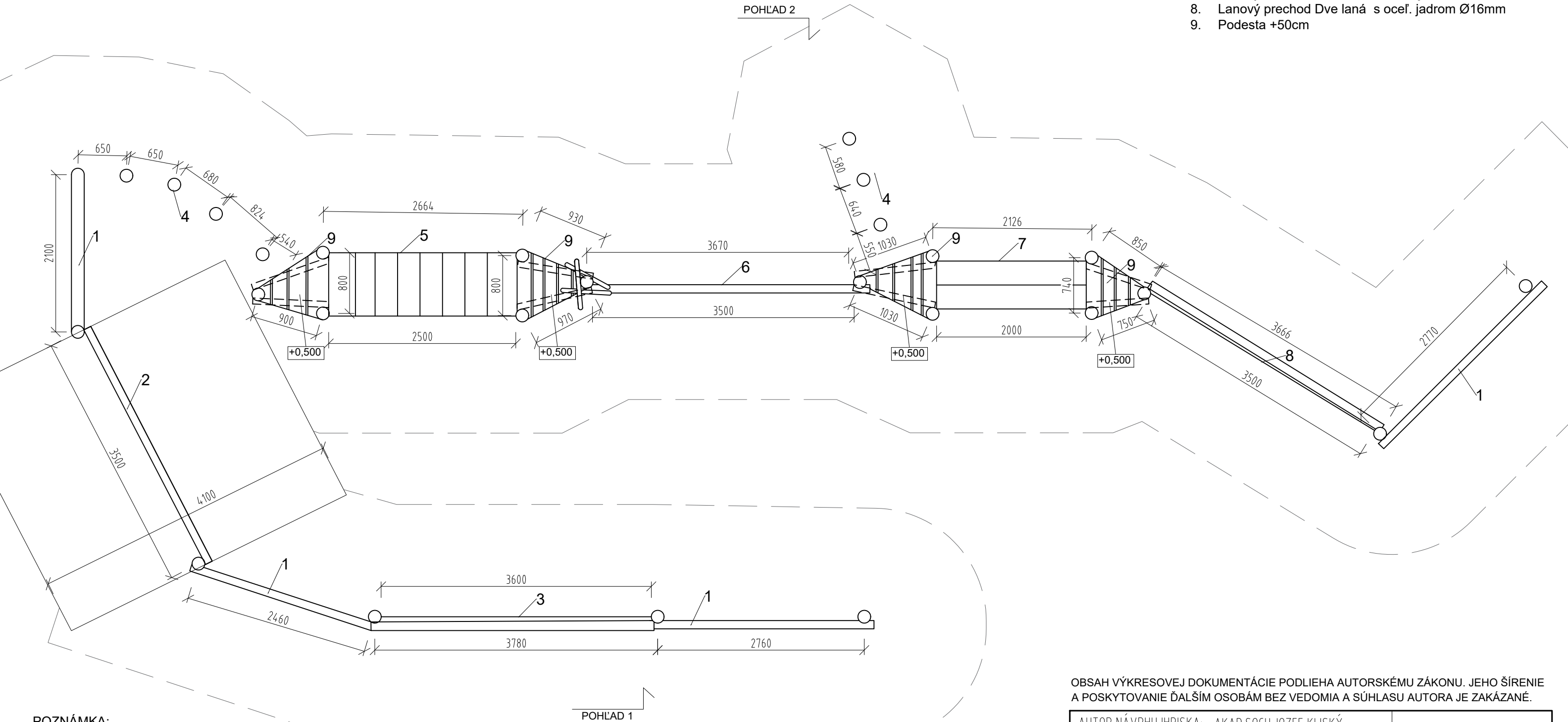

POZNÁMKA:
MATERIÁL: AGÁTOVÉ DREVO SPÁJANÉ TESÁRSKÝMI SPOJMI
KONŠTRUKCIA AG. GULATINA Ø 12-20CM
HRANOLY POD PALUBAMI 8X10CM
PODESTY, FOŠNE 4X17CM
SPOJOVACÍ MATERIÁL ZAPUSTENÝ DO OTVORU, NEREZ.
DREV. KONŠT. SPÁJANÉ MIN. 2 KS SKRUTIEK NA KAŽDEJ STRANE GULATINY/HRANOLU
LANÁ HERCULES S OCEĽOVÝM JADROM 16mm
KOTVENIE PODĽA VÝKRESU ZÁKLADOV

OBSAH VÝKRESOVEJ DOKUMENTÁCIE PODLIEHA AUTORSKÉMU ZÁKONU. JEHO ŠÍRENIE A POSKYTOVANIE ĎALŠIM OSOĎAM BEZ VEDOMIA A SÚHLASU AUTORA JE ZAKÁZANÉ.

AUTOR NÁVRHU IHRISKA: AKAD.SOCH.JOZEF KLISKÝ	
ZODP.PROJEKTANT: ING. ARCH. ANDREA KLISKÁ	
VYPRACOVALA: ING. ARCH. ANDREA KLISKÁ	
INVESTOR: Mesto Krupina, Svätotrojické námestie 4/4, 963 01 Krupina	ZÁKAZKA Č.:
LOKALITA STAVBY: obec Krupina, k.ú. Krupina, parc. reg. C č. 443/1	DÁTUM: 01/2022
STAVBA: VÝSTAVBA DETSKÝCH INKLUZÍVNYCH IHRÍSK	STUPEŇ: PROJEKT PRE SP
ČASŤ: FITDRÁHA	FORMÁT: A3
OBSAH VÝKRESU: PÔDORYS	MIERKA: 1:50
	VÝKRES Č.: 008

PIESKOVISKO ČLN
PÔDORYS, POHLADY M 1:25

PÔDORYS

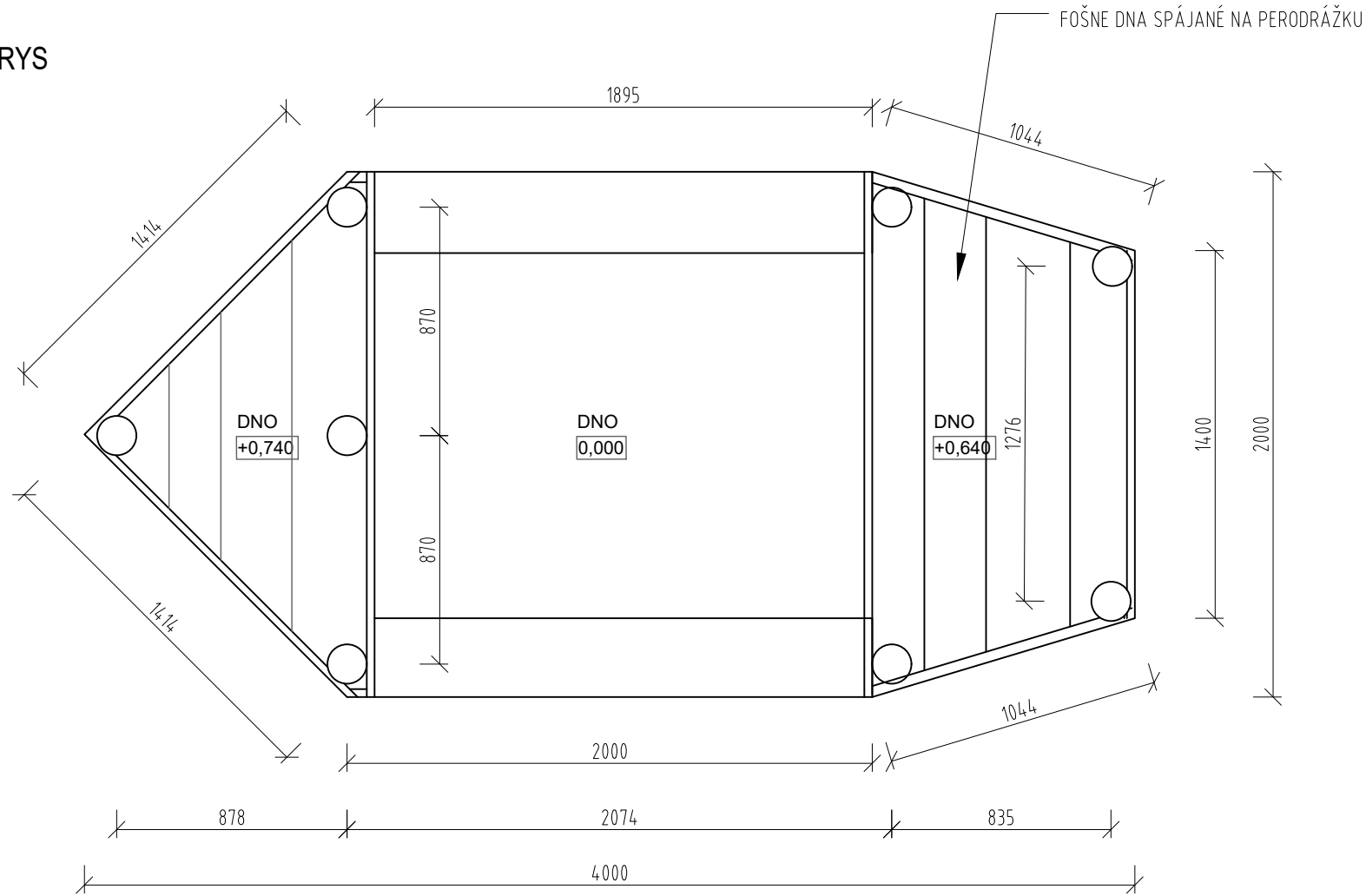

POHLAD BOČNÝ

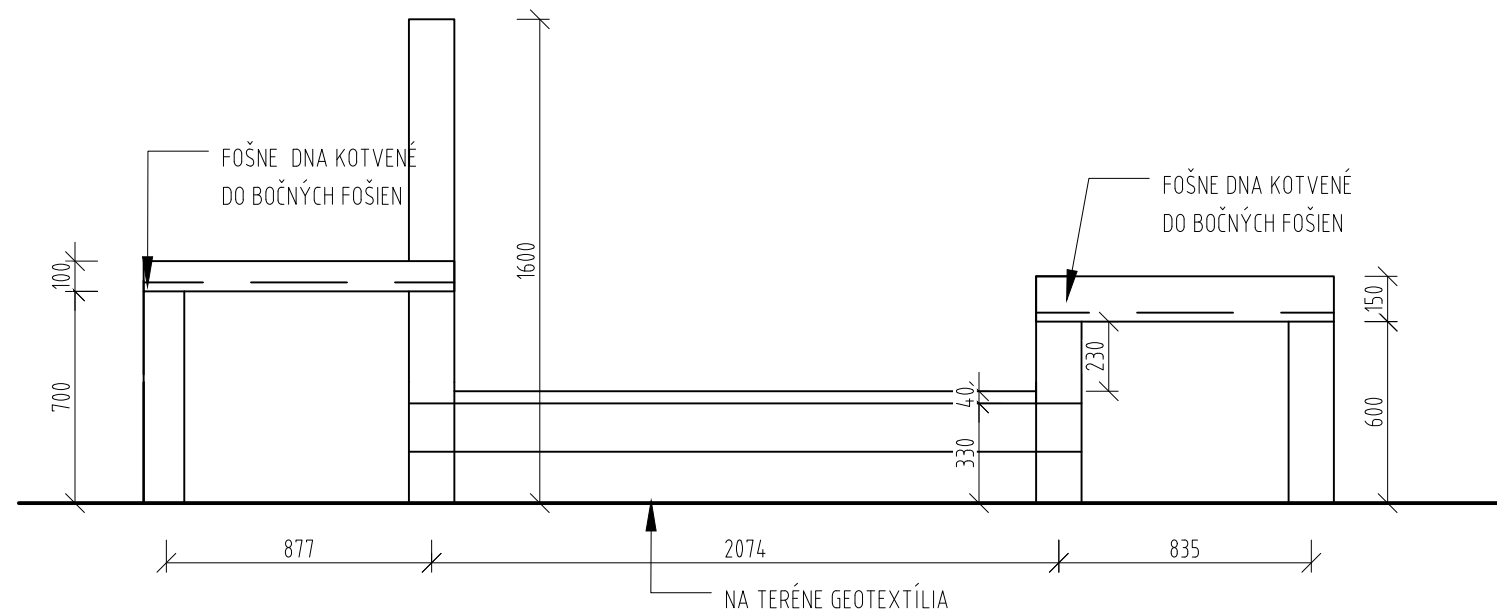

MATERIÁL:
AGÁTOVÉ DREVO
SPOJOVACÍ MATERIÁL NEREZOVÝ
GEOTEXTÍLIA, ODDELUJÚCA TERÉN A PIESOK

POZNÁMKY:
POVRCHOVÁ ÚPRAVA BRÚSENÉ A ODBELLENÉ DREVO
2X LAZÚROVÝ NÁTER
ČASTI OSADENÉ V BETÓNE SÚ PENETROVANÉ

ZÁMKOVÁ DLAŽBA
VZOROVÝ REZ M 1:10

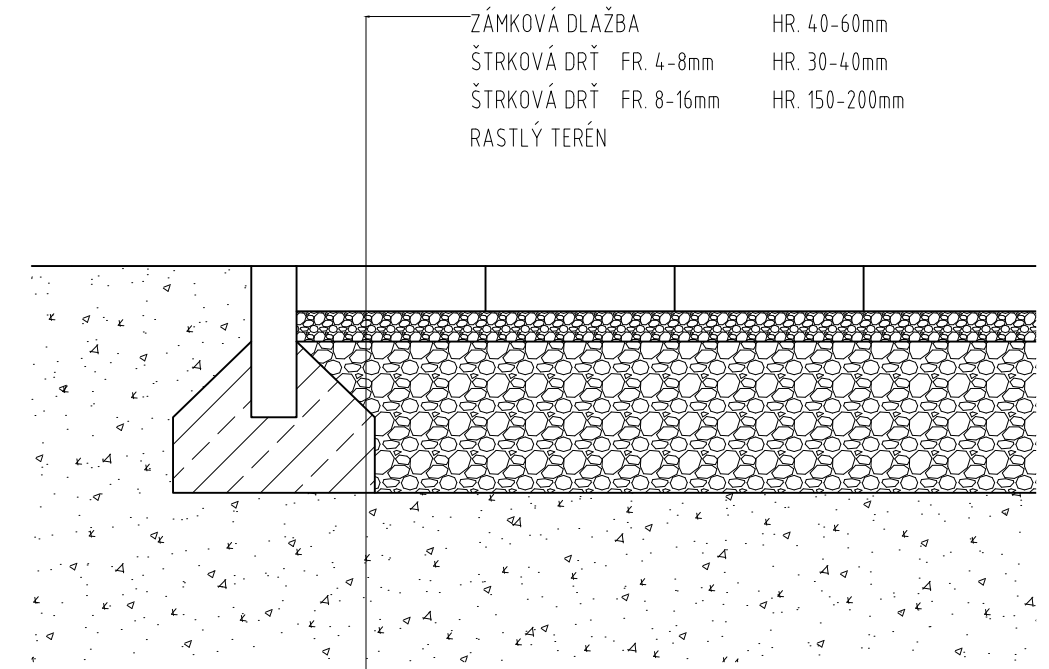

SKLADBA A REALIZÁCIA SPEVNENÝCH PLÔCH PODĽA POKYNOV ODBOR. DODÁVATEĽA.

OBSAH VÝKRESOVEJ DOKUMENTÁCIE PODLIEHA AUTORSKÉMU ZÁKONU. JEHO ŠÍRENIE A POSKYTOVANIE ĎALŠÍM OSOBÁM BEZ VEDOMIA A SÚHLASU AUTORA JE ZAKÁZANÉ.

AUTOR NÁVRHU IHRISKA: AKAD.SOCH.JOZEF KLISKÝ	
ZODP.PROJEKTANT: ING. ARCH. ANDREA KLISKÁ	
VYPRACOVALA: ING. ARCH. ANDREA KLISKÁ	
INVESTOR: Mesto Krupina, Svätotrojické námestie 4/4,	ZÁKAZKA Č.:
963 01 Krupina	DÁTUM: 01/2022
LOKALITA STAVBY: obec Krupina, k.ú. Krupina, parc. reg. C č. 443/1	STUPEŇ: PROJEKT PRE SP
STAVBA: VÝSTAVBA DETSKÝCH INKLUZÍVNYCH IHRÍSK	FORMÁT: A3
ČASŤ: PIESKOVISKO ČLN	MIERKA: 1:25
OBSAH VÝKRESU: PÔDORYS, POHLAD	VÝKRES Č.: 010

NINA
PÔDORYS M 1:75

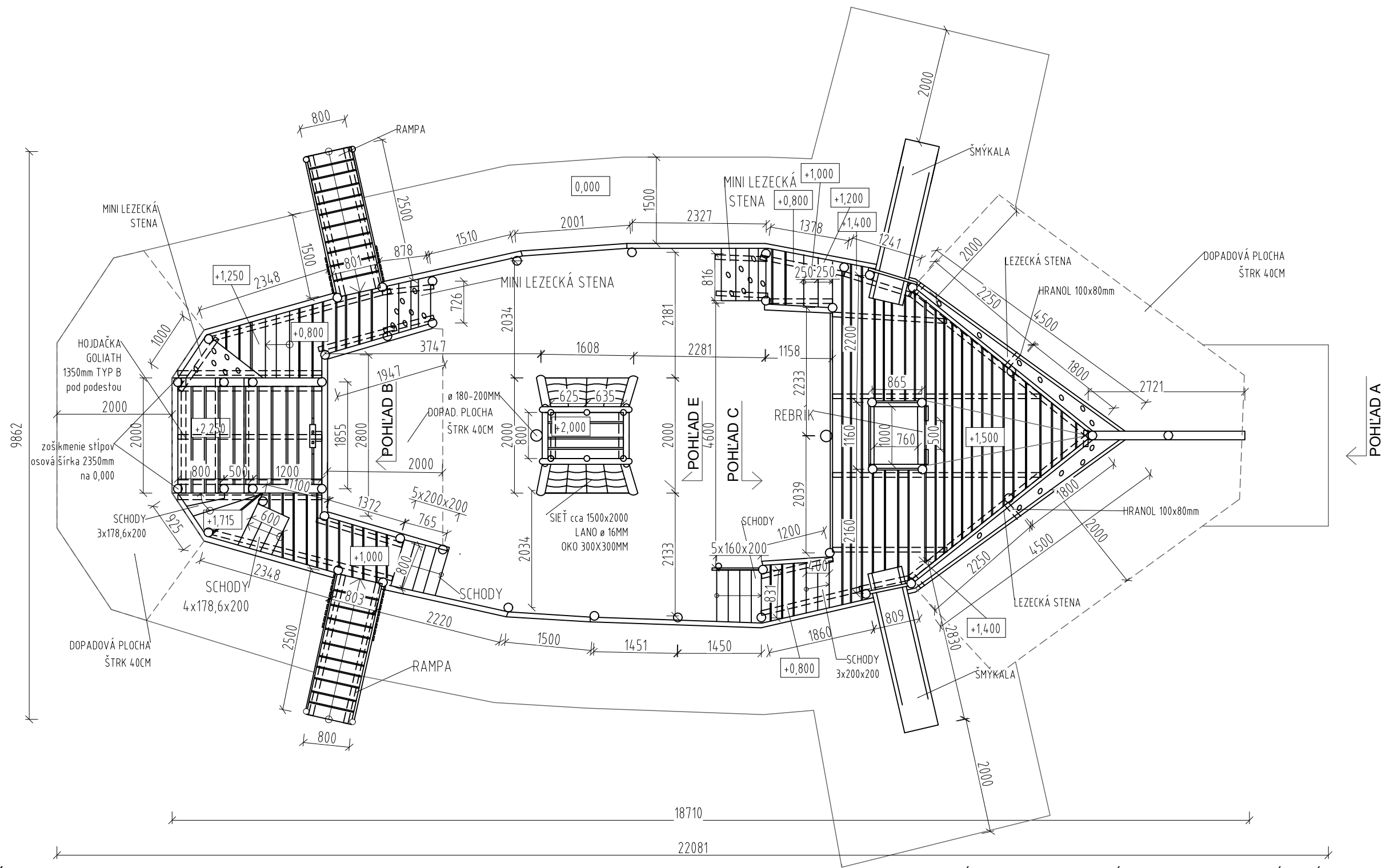

POZNÁMKA:
 MATERIÁL: AGÁTOVÉ DREVO SPÁJANÉ TES. SPOJMI
 KONŠTRUKCIA AG. GULATINA Ø 12-20CM
 HRANOLY POD PALUBAMI 8X10CM
 PODESTY, RAMPA FOŠNE 4X17CM
 SPOJOVACÍ MAT. ZAPUST. DO OTVORU, NEREZOVÝ
 ŠMÝKALA LAMINÁTOVÁ VL316CM
 KOTVENIE PODĽA VÝKRESU ZÁKLADOV
 ÚPRAVA: 2XLAZÚROVÝ NÁTER,
 ČASTI V BETÓNE SÚ PENETROVANÉ
 ZÁVAZNÉ SÚ KÓTY V PÔDORYSE

DOPADOVÁ PLOCHA ŠTRK FR. 4-8mm VYZNAČENÁ V PÔDORYSE

OBSAH VÝKRESOVEJ DOKUMENTÁCIE PODLIEHA AUTORSKÉMU ZÁKONU. JEHO ŠÍRENIE A POSKYTOVANIE ĎALŠÍM OSOĎAM BEZ VEDOMIA A SÚHLASU AUTORA JE ZAKÁZANÉ.

AUTOR NÁVRHU IHRISKA: AKAD.SOCH.JOZEF KLISKÝ	
ZODP.PROJEKTANT: ING. ARCH. ANDREA KLISKÁ	
VYPRACOVALA: ING. ARCH. ANDREA KLISKÁ	
INVESTOR: Mesto Krupina, Svätotrojické námestie 4/4,	ZÁKAZKA Č.:
963 01 Krupina	DÁTUM: 01/2022
LOKALITA STAVBY: obec Krupina, k.ú. Krupina, parc. reg. C č. 443/1	STUPEŇ: PROJEKT PRE SP
STAVBA: VÝSTAVBA DETSKÝCH INKLUZÍVNYCH IHRÍSK	FORMÁT: A3
ČASŤ: NINA	MIERKA: 1:75
OBSAH VÝKRESU: PÔDORYS	VÝKRES Č.: 011

NINA
POHLADY M 1:75

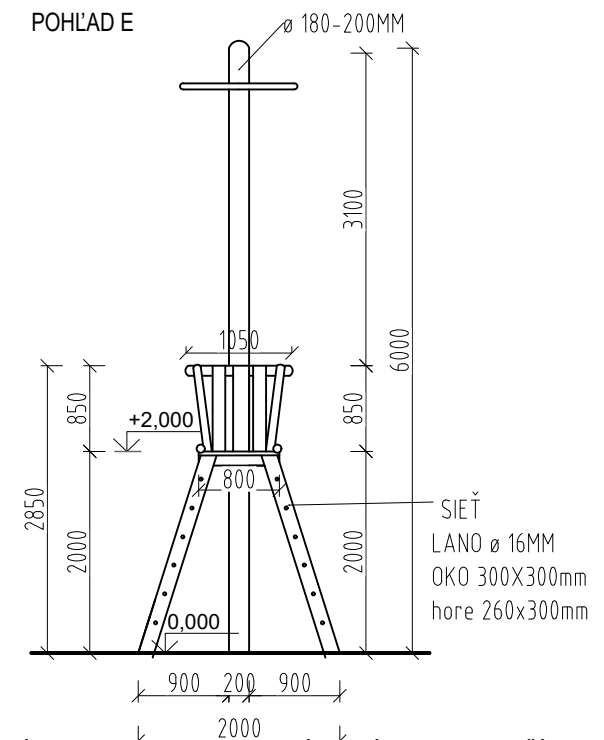
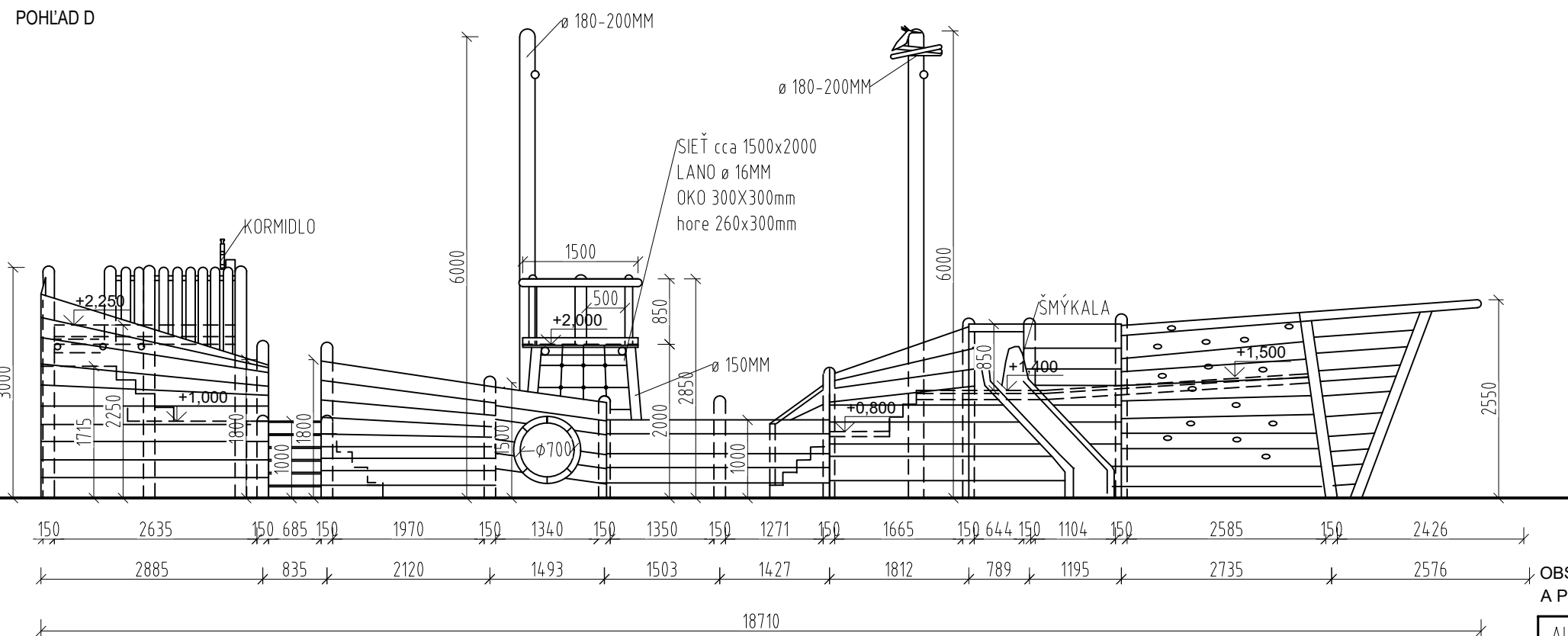
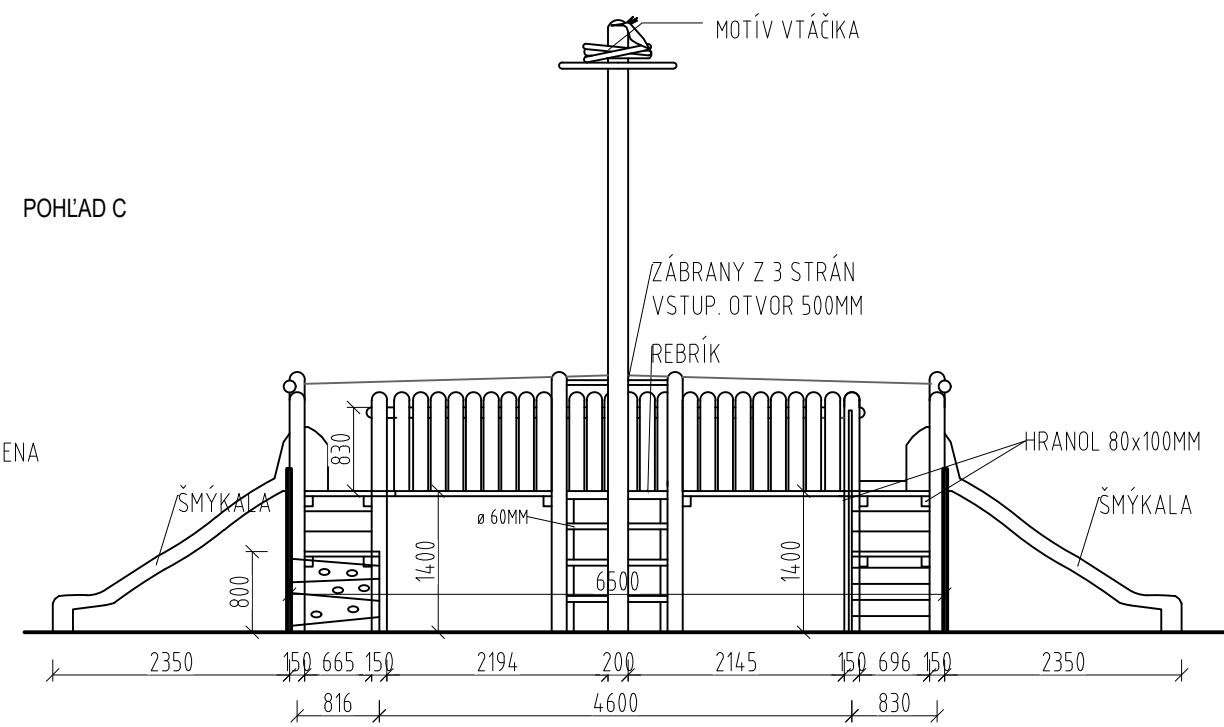
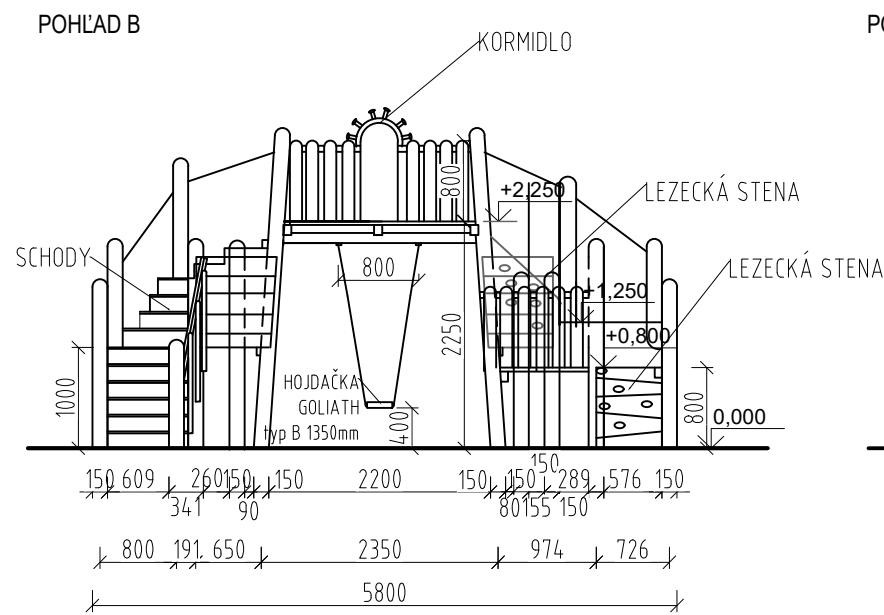
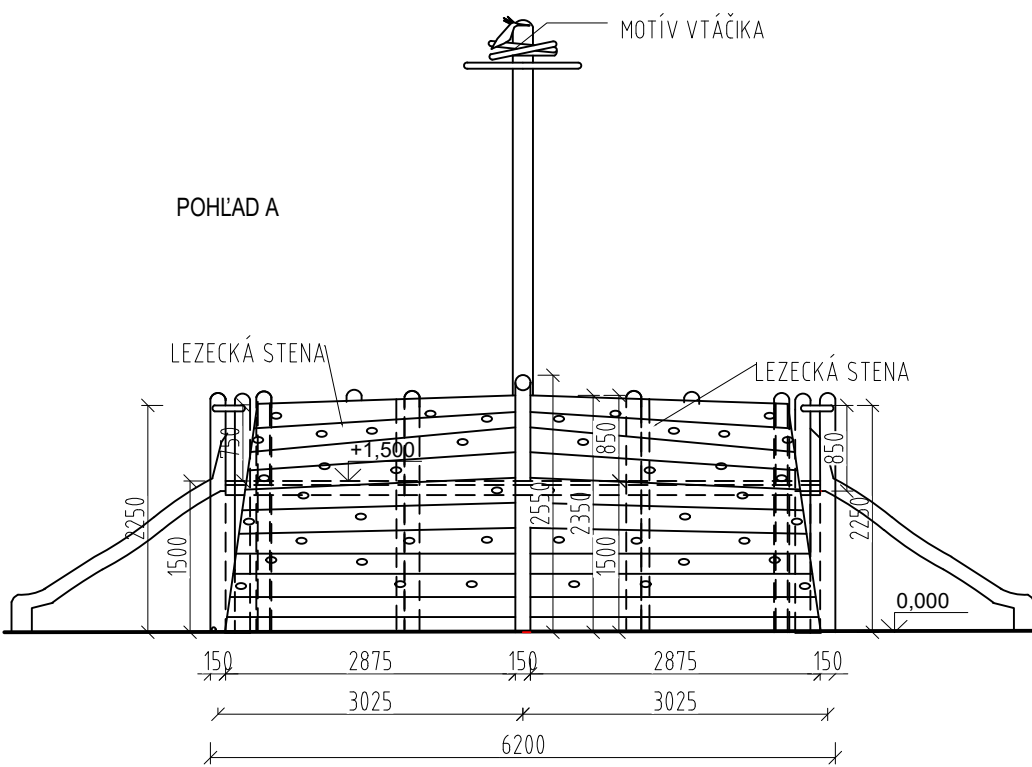

OBSAH VÝKRESOVEJ DOKUMENTÁCIE PODĹEHA AUTORSKÉMU ZÁKONU. JEHO ŠÍRENIE A POSKYTOVANIE ĎALŠIM OSOBÁM BEZ VEDOMIA A SÚHLASU AUTORA JE ZAKÁZANÉ.

POZNÁMKA:
MATERIÁL: AGÁTOVÉ DREVO SPÁJANÉ TES. SPOJMI
KONŠTRUKCIA AG. GULATINA Ø 12-17CM
HRANOLY POD PALUBAMI 8X10CM
PODESTY, RAMPA FOŠNE 4X17CM
SPOJOVACÍ MAT. ZAPUST. DO OTVORU, NEREZOVÝ

ŠMÝKALA LAMINÁTOVÁ 316CM
KOTVENIE PODĽA VÝKRESU ZÁKLADOV
ÚPRAVA: 2XLAZÚROVÝ NÁTER, ČASTI V BETÓNE SÚ PENETROVANÉ
ZÁVAZNÉ SÚ KÓTY V PŔODORYSE

AUTOR NÁVRHU IHRISKA: AKAD.SOCH.JOZEF KLISKÝ	
ZODP.PROJEKTANT: ING. ARCH. ANDREA KLISKÁ	
VYPRACOVALA: ING. ARCH. ANDREA KLISKÁ	
INVESTOR: Mesto Krupina, Svätotrojičné námestie 4/4,	ZÁKAZKA Č.:
963 01 Krupina	DÁTUM: 01/2022
LOKALITA STAVBY: obec Krupina, k.ú. Krupina, parc. reg. C č. 443/1	STUPEŇ: PROJEKT PRE SP
STAVBA: VÝSTAVBA DETSKÝCH INKLUZÍVNYCH IHRÍSK	FORMÁT: A3
ČASŤ: NINA	MIERKA: 1:75
OBSAH VÝKRESU: POHLADY	VÝKRES Č.: 012

KOLOTOČ, REF. PRODUKT TYP 2 A4067
PÔDORYS, POHLAD M 1:25

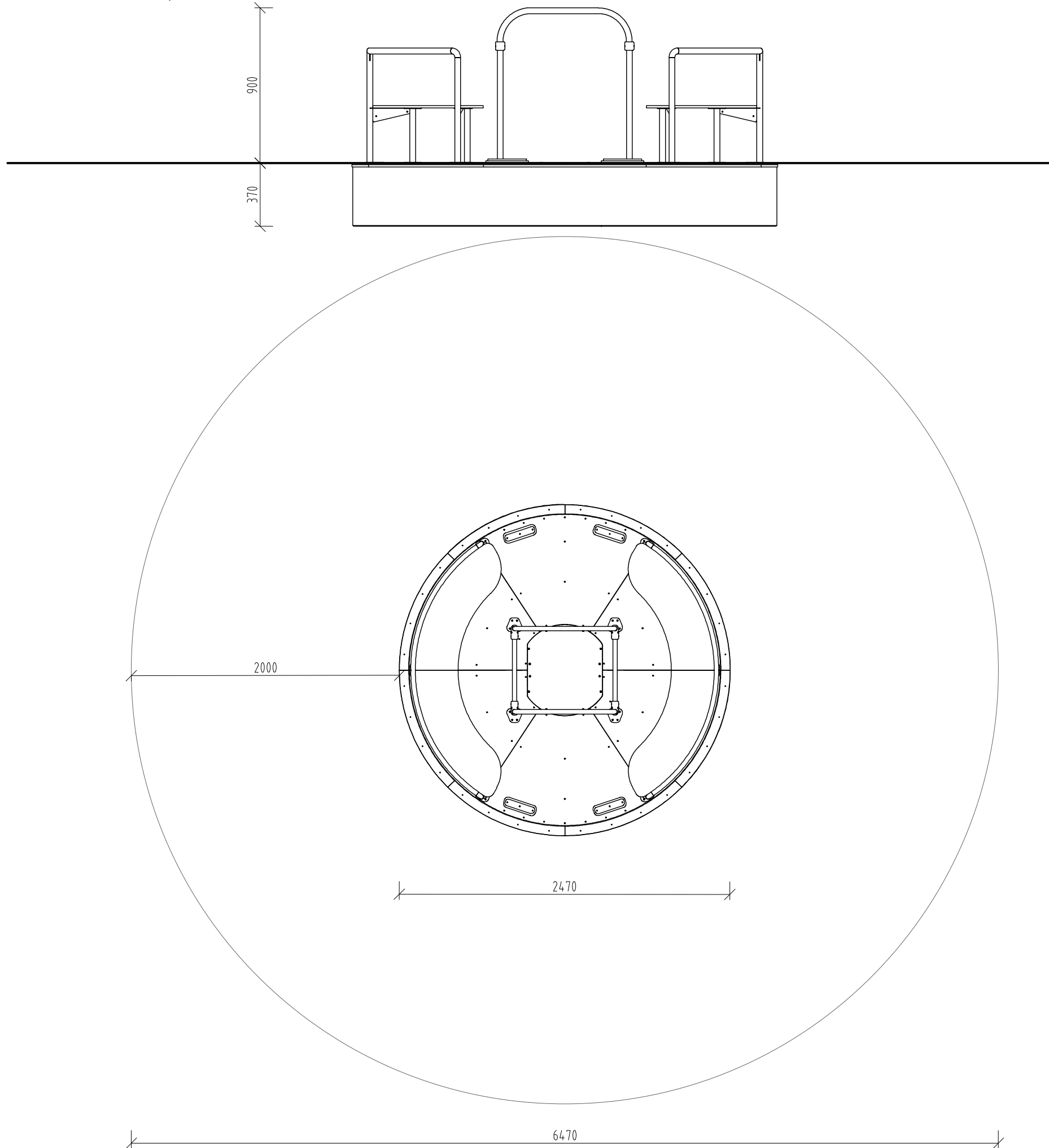

KOTVENIE
REZ M 1:10

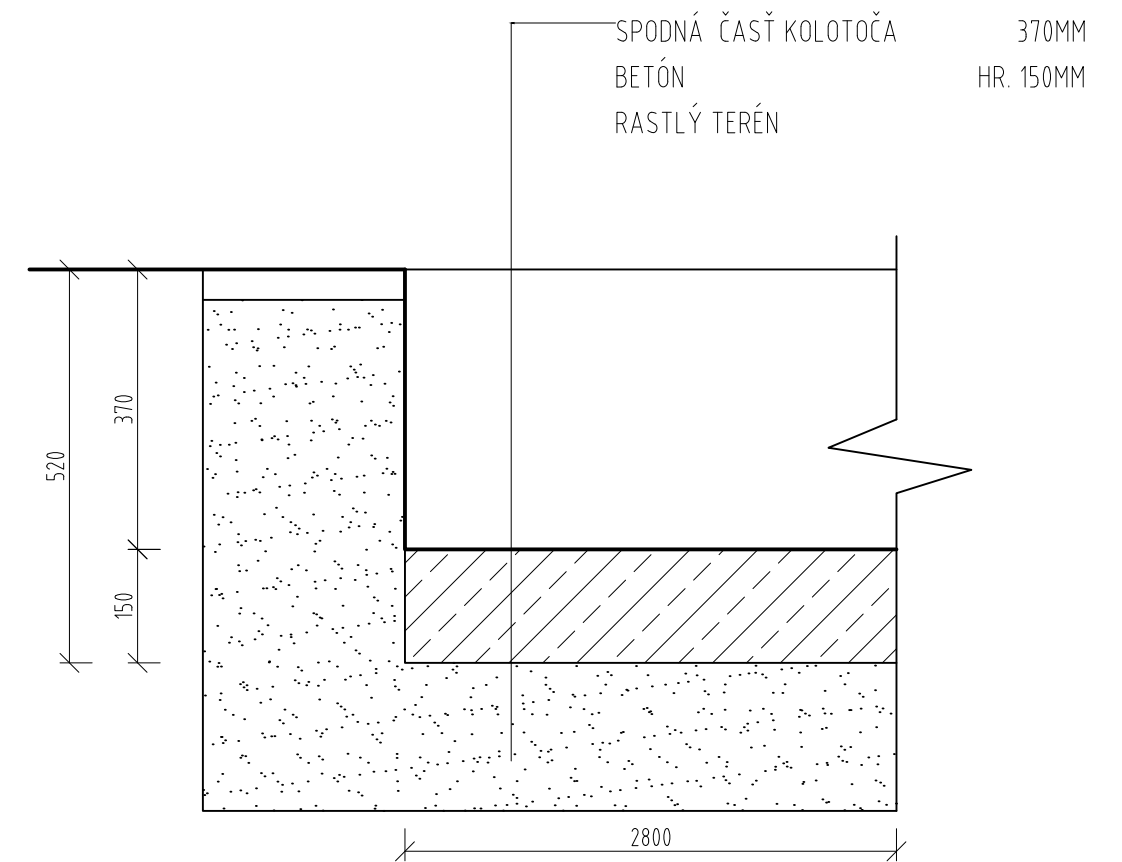

MATERIÁL:
KOVOVÉ ČASTI Z NEREZOVEJ OCELE, UV STABILNÉ HPL PLASTY,
VODUVZDORNÉ PROTIŠMYKOVÉ DOSKY (HPL)

POZNÁMKY:
ROZMERY ZARIADENIA: 247 X 247 X 90 CM
MINIMÁLNA BEZPEČNOSTNÁ PLOCHA: 647 X 647 CM

VÝŠKA PÁDU (HIC): 90 CM
OBSAH VÝKRESOVEJ DOKUMENTÁCIE PODLIEHA AUTORSKÉMU ZÁKONU. JEHO ŠÍRENIE
A POSKYTOVANIE ĎALŠÍM OSOBÁM BEZ VEDOMIA A SÚHLASU AUTORA JE ZAKÁZANÉ.

AUTOR NÁVRHU IHRISKA: AKAD.SOCH.JOZEF KLISKÝ	
ZODP.PROJEKTANT: ING. ARCH. ANDREA KLISKÁ	
VYPRACOVALA: ING. ARCH. ANDREA KLISKÁ	
INVESTOR: Mesto Krupina, Svätotrojické námestie 4/4, 963 01 Krupina	ZÁKAZKA Č.:
LOKALITA STAVBY: obec Krupina, k.ú. Krupina, parc. reg. C č. 443/1	DÁTUM: 01/2022
STAVBA: VÝSTAVBA DETSKÝCH INKLUZÍVNYCH IHRÍSK	STUPEŇ: PROJEKT PRE SP
ČASŤ: KOLOTOČ	FORMÁT: A3
OBSAH VÝKRESU: PÔDORYS, POHLAD	MIERKA: 1:25
	VÝKRES Č.: 013

OSADENIE KONŠTRUKCIÍ
M 1:10

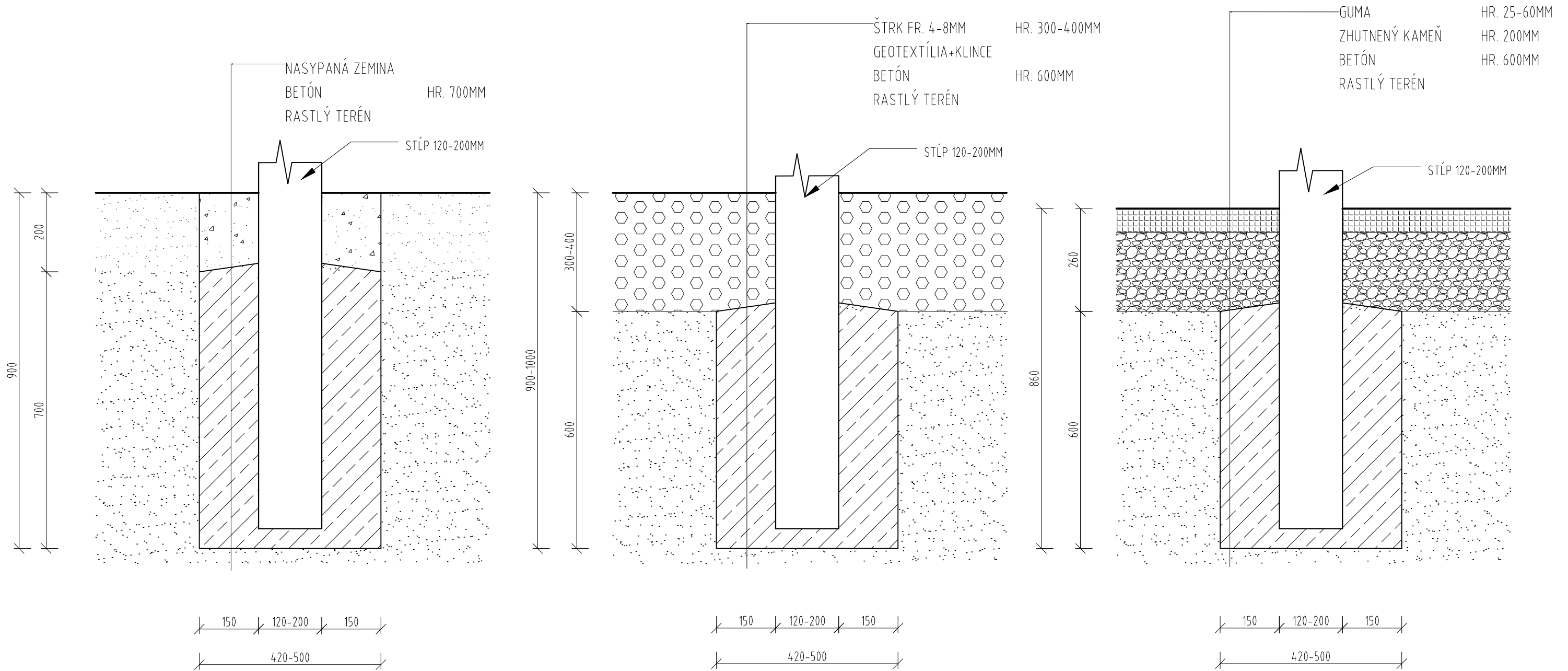

ALTÁNOK (ALT. SO ZÁMKOVOU DLAŽBOU)
PIESKOVISKO ČLN (ALT.SO ZÁMKOVOU DLAŽBOU)
INFOTABUĽA
LAVIČKA
FITDRÁHA

REŤAZOVÉ HOJDAČKY
FITDRÁHA
NINA

HOJDAČKA HNIEZDO
KOLOTOČ

DRUH DOPADOVEJ PLOCHY PODĽA POŽIADAVIEK STAVEBNÍKA.
POČAS REALIZÁCIE JE POTREBNÉ POSTUPOVAŤ PODĽA POKYNOV
REALIZÁTORA/DODÁVATEĽA, V SÚLADE S NORMAMI STN 1176 1-11 A STN 1177.

OBSAH VÝKRESOVEJ DOKUMENTÁCIE PODLIEHA AUTORSKÉMU ZÁKONU. JEHO ŠÍRENIE
A POSKYTOVANIE ĎALŠÍM OSOBÁM BEZ VEDOMIA A SÚHLASU AUTORA JE ZAKÁZANÉ.

AUTOR NÁVRHU IHRISKA: AKAD.SOCH.JOZEF KLISKÝ	
ZODP.PROJEKTANT: ING. ARCH. ANDREA KLISKÁ	
VYPRACOVALA: ING. ARCH. ANDREA KLISKÁ	
INVESTOR: Mesto Krupina, Svätotrojické námestie 4/4, 963 01 Krupina	ZÁKAZKA Č.:
LOKALITA STAVBY: obec Krupina, k.ú. Krupina, parc. reg. C č. 443/1	DÁTUM: 01/2022
STAVBA: VÝSTAVBA DETSKÝCH INKLUZÍVNYCH IHRÍSK	STUPEŇ: PROJEKT PRE SP
ČASŤ: OSADENIE KONŠTRUKCIÍ	FORMÁT: A3
OBSAH VÝKRESU: REZ	MIERKA: 1:10
	VÝKRES Č.: 014

ZOBRAZENIE PRVKOV

VŠETKY PRVKY DETSKÉHO IHRISKA MUSIA BYŤ V SÚLADE S STN 1176-1 až STN 1176-11.



ALTÁNOK

nosná konštrukcia: agátové stĺpy
konštrukcia strechy: rezivo z mäkkého dreva
povrch. úprava: 2x lazúrový náter
krytina: asfaltový šindel



LAVIČKA S OPERADLOM

konštrukcia: agátové drevo
povrch. úprava: 2x lazúrový náter



INFOTABUĽA

konštrukcia: agátové drevo
povrch. úprava: 2x lazúrový náter

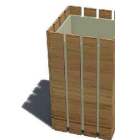

ODPADKOVÝ KÔŠ

konštrukcia: agátové drevo
povrch. úprava: 2x lazúrový náter
vyberateľná nádoba na odpad

OBSAH VÝKRESOVEJ DOKUMENTÁCIE PODLIEHA AUTORSKÉMU ZÁKONU. JEHO ŠÍRENIE A POSKYTOVANIE ĎALŠÍM OSOBÁM BEZ VEDOMIA A SÚHLASU AUTORA JE ZAKÁZANÉ.

AUTOR NÁVRHU IHRISKA: AKAD.SOCH.JOZEF KLISKÝ	
ZODP.PROJEKTANT: ING. ARCH. ANDREA KLISKÁ	
VYPRACOVALA: ING. ARCH. ANDREA KLISKÁ	
INVESTOR: Mesto Krupina, Svätotrojické námestie 4/4, 963 01 Krupina	ZÁKAZKA Č.:
LOKALITA STAVBY: obec Krupina, k.ú. Krupina, parc. reg. C č. 443/1	DÁTUM: 01/2022
STAVBA: VÝSTAVBA DETSKÝCH INKLUZÍVNYCH IHRÍSK	STUPEŇ: PROJEKT PRE SP
ČASŤ:	FORMÁT: A3
OBSAH VÝKRESU: ZOBRAZENIE PRVKOV	MIERKA: -
	VÝKRES Č.: 015

ZOBRAZENIE PRVKOV

VŠETKY PRVKY DETSKÉHO IHRISKA MUSIA BYŤ V SÚLADE S STN 1176-1 až STN 1176-11.

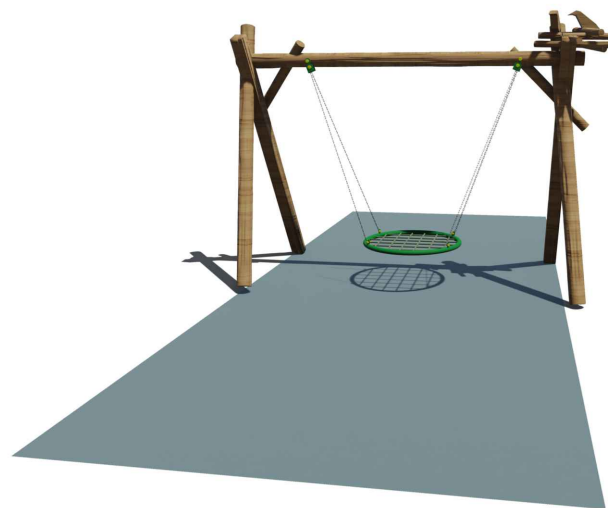

HOJDAČKA HNIEZDO

konštrukcia: agátové drevo
povrch. úprava: 2x lazúrový náter vhodný
na detské ihriská
na stípe stvárnenie hniezda a vtáčika
dopadová plocha: guma
hojdačka: certifikovaný prvok
inkluzívny prvok

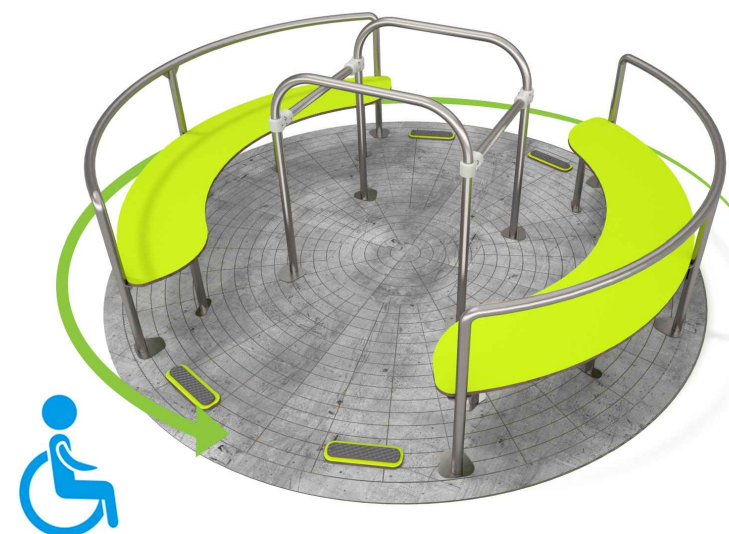

KOLOTOČ

konštrukcia: nerez, oceľ
dopadová plocha: guma
certifikovaný prvok

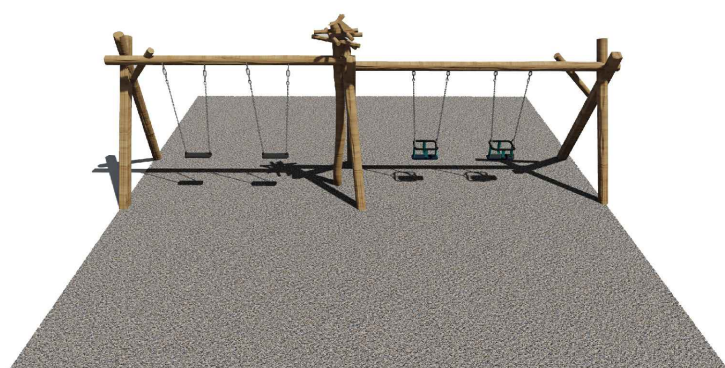

REŤAZOVÉ HOJDAČKY PRE 4 DETI

konštrukcia: agátové drevo
povrch. úprava: 2x lazúrový náter vhodný
na detské ihriská
na stredovom stípe stvárnenie hniezda a vtáčika
dopadová plocha: štrk
hojdačky: certifikované prvky

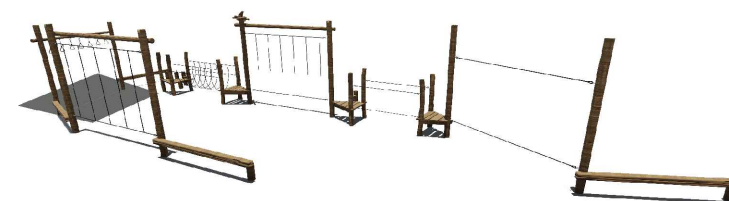

FITDRÁHA

konštrukcia: agátové drevo
povrch. úprava: 2x lazúrový náter
vhodný na detské ihriská
na jednom z vyšších stíпов stvárnenie
hniezda a vtáčika
dopadová plocha: štrk
laná: s oceľovým jadrom 16mm

OBSAH VÝKRESOVEJ DOKUMENTÁCIE PODLIEHA AUTORSKÉMU ZÁKONU. JEHO ŠÍRENIE A POSKYTOVANIE ĎALŠÍM OSOBÁM BEZ VEDOMIA A SÚHLASU AUTORA JE ZAKÁZANÉ.

AUTOR NÁVRHU IHRISKA: AKAD.SOCH.JOZEF KLISKÝ	
ZODP.PROJEKTANT: ING. ARCH. ANDREA KLISKÁ	
VYPRACOVALA: ING. ARCH. ANDREA KLISKÁ	
INVESTOR: Mesto Krupina, Svätotrojické námestie 4/4, 963 01 Krupina	ZÁKAZKA Č.:
LOKALITA STAVBY: obec Krupina, k.ú. Krupina, parc. reg. C č. 443/1	DÁTUM: 01/2022
STAVBA: VÝSTAVBA DETSKÝCH INKLUZÍVNYCH IHRÍSK	STUPEŇ: PROJEKT PRE SP
ČASŤ:	FORMÁT: A3
OBSAH VÝKRESU: ZOBRAZENIE PRVKOV	MIERKA: -
	VÝKRES Č.: 016

ZOBRAZENIE PRVKOV

VŠETKY PRVKY DETSKÉHO IHRISKA MUSIA BYŤ V SÚLADE S STN 1176-1 až STN 1176-11.



PIESKOVISKO ČLN

konštrukcia: agátové drevo
povrch. úprava: 2x lazúrový náter vhodný
na detské ihriská

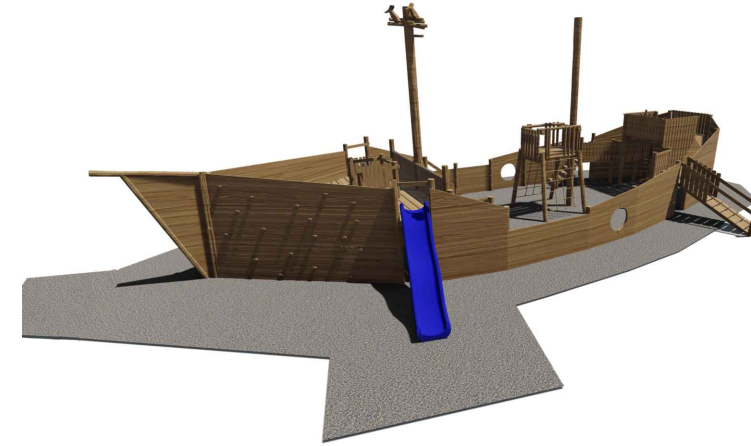

LOŤ NINA

konštrukcia: agátové drevo
povrch. úprava: 2x lazúrový náter
vhodný na detské ihriská
v spodných častiach obvodových stien
možné farebné stvárnenie vln
na stredovom stípe stvárnenie
hniezda a vtáčika
dopadová plocha štrk
šmýkala: laminátová
laná: s oceľovým jadrom 16mm

OBSAH VÝKRESOVEJ DOKUMENTÁCIE PODLIEHA AUTORSKÉMU ZÁKONU. JEHO ŠÍRENIE A POSKYTOVANIE ĎALŠÍM OSOBÁM BEZ VEDOMIA A SÚHLASU AUTORA JE ZAKÁZANÉ.

AUTOR NÁVRHU IHRISKA: AKAD.SOCH.JOZEF KLISKÝ	
ZODP.PROJEKTANT: ING. ARCH. ANDREA KLISKÁ	
VYPRACOVALA: ING. ARCH. ANDREA KLISKÁ	
INVESTOR: Mesto Krupina, Svätotrojčné námestie 4/4, 963 01 Krupina	ZÁKAZKA Č.:
LOKALITA STAVBY: obec Krupina, k.ú. Krupina, parc. reg. C č. 443/1	DÁTUM: 01/2022
STAVBA: VÝSTAVBA DETSKÝCH INKLUZÍVNYCH IHRÍSK	STUPEŇ: PROJEKT PRE SP
ČASŤ:	FORMÁT: A3
OBSAH VÝKRESU: ZOBRAZENIE PRVKOV	MIERKA: -
	VÝKRES Č.: 017

Variant č.1		Realizácia projektu v plnom rozsahu			
Názov	Počet ks z PD	Jednotková cena bez DPH	Jednotková cena s DPH	Celková cena dodávateľa	Benchmark 1 ks prvku podľa MPSVaR SR
Nína	1.00	26,057.84	31,269.41	31,269.41	25,000.00
Altán	1.00	7,094.00	8,512.80	8,512.80	8,000.00
Hniezdo + kolotoč (povinné)	1.00	8,961.60	10,753.92	10,753.92	7,000.00
Reťazová hojdačka	1.00	2,387.00	2,864.40	2,864.40	3,000.00
Fitdráha	1.00	6,819.00	8,182.80	8,182.80	7,000.00
Pieskovisko (povinné)	1.00	1,588.80	1,906.56	1,906.56	1,500.00
Lavička	15.00	255.00	306.00	4,590.00	3,750.00
Infotabuľa	1.00	306.78	368.14	368.14	250.00
Smetiak	7.00	250.10	300.12	2,100.84	1,750.00
Záhradná architektúra (dopadové plochy a terénne úpravy)	1.00	41,646.07	49,975.28	49,975.28	-
Pešie komunikácie a chodníky	1.00	7,709.25	9,251.10	9,251.10	-
Cena dodávateľa			123,690.53	129,775.25	

Výška dotácie (maximálna)	48,000.00	37%
Spolufinancovanie Mesta	81,775.25	63%

Variant č.2		Zníženie počtu lavičiek a smetných košov, vypustenie altánku a spevnených plôch			
Názov	Počet ks upravený	Jednotková cena bez DPH	Jednotková cena s DPH	Celková cena dodávateľa	Benchmark na prvky podľa MPSVaR SR
Nina	1.00	26,057.84	31,269.41	31,269.41	25,000.00
Altán	-	7,094.00	-	-	-
Hniezdo + kolotoč (povinné)	1.00	8,961.60	10,753.92	10,753.92	7,000.00
Reťazová hojdačka	1.00	2,387.00	2,864.40	2,864.40	2,864.40
Fitdráha	1.00	6,819.00	8,182.80	8,182.80	7,000.00
Pieskovisko (povinné)	1.00	1,588.80	1,906.56	1,906.56	1,500.00
Lavička	5.00	255.00	306.00	1,530.00	1,250.00
Infotabuľa	1.00	306.78	368.14	368.14	250.00
Smetiak	3.00	250.10	300.12	900.36	750.00
Záhradná architektúra (dopadové plochy a terénne úpravy)	1.00	41,646.07	49,975.28	49,975.28	0
Cena dodávateľa			105,926.63	107,750.86	45,614.40

Výška dotácie	45,614.40	42%
Spolufinancovanie Mesta	62,136.46	58%

Zníženie počtu lavičiek a smetných košov, vypustenie altánku, reťazovej hojdačky, fitdráhy a spevnených plôch					
Variant č.3					
Názov	Počet ks upravený	Jednotková cena bez DPH	Jednotková cena s DPH	Celková cena dodávateľa	Benchmark na prvky podľa MPSVaR SR
Nina	1.00	26,057.84	31,269.41	31,269.41	25,000.00
Altán	-	7,094.00	-	-	-
Hniezdo + kolotoč (povinné)	1.00	8,961.60	10,753.92	10,753.92	7,000.00
Reťazová hojdačka	-	2,387.00	-	-	-
Fitdráha	-	6,819.00	-	-	-
Pieskovisko (povinné)	1.00	1,588.80	1,906.56	1,906.56	1,500.00
Lavička	5.00	255.00	306.00	1,530.00	1,250.00
Infotabuľa	1.00	306.78	368.14	368.14	250.00
Smetiak	3.00	250.10	300.12	900.36	750.00
Záhradná architektúra (dopadové plochy a terénne úpravy)	1.00	41,646.07	49,975.28	49,975.28	0
Cena dodávateľa			94,879.43	96,703.67	35,750.00

Výška dotácie	35,750.00	37%
Spolufinancovanie Mesta	60,953.67	63%

Variant č.4 Zníženie počtu lavičiek a smetných košov, vypustenie altánku, fitdráhy a spevnených plôch					
Názov	Počet ks upravený	Jednotková cena bez DPH	Jednotková cena s DPH	Celková cena dodávateľa	Benchmark na prvky podľa MPSVaR SR
Nina	1.00	26,057.84	31,269.41	31,269.41	25,000.00
Altán	-	7,094.00	-	-	-
Hniezdo + kolotoč (povinné)	1.00	8,961.60	10,753.92	10,753.92	7,000.00
Reťazová hojdačka	1.00	2,387.00	2,864.40	2,864.40	2,864.40
Fitdráha	-	6,819.00	-	-	-
Pieskovisko (povinné)	1.00	1,588.80	1,906.56	1,906.56	1,500.00
Lavička	5.00	255.00	306.00	1,530.00	1,250.00
Infotabuľa	1.00	306.78	368.14	368.14	250.00
Smetiak	3.00	250.10	300.12	900.36	750.00
Záhradná architektúra (dopadové plochy a terénne úpravy)	1.00	41,646.07	49,975.28	49,975.28	0
Cena dodávateľa			97,743.83	99,568.07	38,614.40

Výška dotácie	38,614.40	39%
Spolufinancovanie Mesta	60,953.67	61%

Ing. Ivana Korčoková, Majerský rad 652/58, 963 01 Krupina, tel.: 0911 951 478,
mail:ivana.korcokova@gmail.com

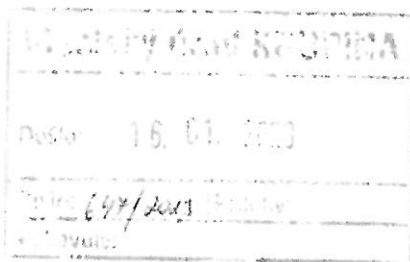

Mestský úrad Krupina
Komisia pre školstvo, mládež,
kultúru, šport a verejný poriadok
Svätotrojičné námestie 4/4
963 01 Krupina

Žiadosť o prerokovanie novej materskej školy pre Komisiu pre školstvo, mládež, kultúru,
šport a verejný poriadok

Mojim zámerom je založiť v meste Krupina súkromnú materskú školu, ktorá bude zameraná na cudzí jazyk. V budúcnosti viac cudzích jazykov vyučovaných v jednej triede. Požiadavka zo strany rodičov a riaditeľov základných škôl je v prvom rade anglický jazyk. Deti sa cudzí jazyk budú učiť hravou formou len v cudzom jazyku a postupne si jazyk osvoja bez násilného učenia podobne ako Helen Doron English v miestnom centre Mravenisko. Riaditelia oboch základných škôl mi prisľúbili, že v rámci svojich možností sa pokúsia zabezpečiť deťom, ktoré z tejto škôlky získajú jazykové základy, pokračovanie cudzieho jazyka od prvého ročníka aby vyučovanie nestratilo svoj význam prerušením štúdia jazyka.

Pridanou hodnotou škôlky bude, okrem samotného jazyka aj to, že sa deti budú pravidelne stretávať s kultúrou v krajinách hovoriacich cudzími jazykmi vyučujúcich v škôlke.

Lokalita škôlky je v tichej zastavanej časti mesta, kde bude rodinný dom preklasifikovaný na budovu MŠ. Podľa predbežnej územnoplánovacej informácie je možné v tejto lokalite zriadiť nízko kapacitné zariadenie takéhoto druhu. Maximálna kapacita škôlky je odhadovaná na 30 detí rozdelená do 3 tried po 10 detí, nie viac. Avšak celkový počet závisí od priestorového usporiadania po rekonštrukcii budovy podľa Vyhlášky SR o požiadavkách na zariadenia pre deti a mládež.

V Krupine, 16.1.2023

.....
Ivana Korčoková

Interný list

Komisia pre mládež kultúru a šport

Vec: Stanovisko k žiadosti

Dňa 16.01.2023 Ing. Ivana Korčoková, bytom Majerský rad 652/58, Krupina požiadala o prerokovanie žiadosti na zriadenie súkromnej materskej školy v priestore rodinného domu na ul. Sencovka v Krupine. Žiadateľka plánuje zriadiť súkromnú materskú školu so zameraním výučby cudzieho jazyka s plánovanou kapacitou 20 -30 detí v závislosti od vyjadrenia príslušných štátnych orgánov.

Predbežné nezáväznú stanovisko :

Súkromný zriaďovateľ musí požiadať o zaradenie do siete škôl v zmysle platnej legislatívy , a o vyjadrenie príslušných orgánov k danej činnosti. Žiadosť o zaradenie školy do siete predkladá zriaďovateľ MŠVVaŠ SR do 31.marca kalendárneho roka, ktorý predchádza roku, v ktorom má byť škola zriadená.

V zmysle zákona č.596/2003 Z.z. o štátnej správe v školstve a školskej samospráve obce sú povinné poskytovať zriaďovateľom súkromných škôl a školských zariadení finančné prostriedky v objeme 100% sumy, ktorá je obciam poskytovaná vo forme podielu dane z príjmov fyzických osôb určeného na základe prepočítaného počtu detí a žiakov súkromných škôl podľa nariadenia vlády SR o rozdeľovaní výnosu dane z príjmov územnej samospráve.

Názorný predpokladaný prepočet :

V prípade počtu detí 20- 30 a vychádzajúc s predpokladaného koeficientu na jedného žiaka v roku 2023 čo je 107,54 € by to predstavovalo poskytnutie finančných prostriedkov z rozpočtu mesta nasledovne :

Pri počte detí 20 x 27,3x 107,54 = 88 075 €

Pri počte detí 30x 27,3x107,54 = 58 716,84 €.

V prílohe prikladám analýzu demografického vývoja detí.

V Krupine dňa 30.1.2023

Ing. Adriana Žabková

Počty detí v príslušnom školskom roku z aktuálnej evidencie obyvateľov.						
Vek	Školský rok					
	2022/2023	2023/2024	2024/2025	2025/2026	2026/2027	
6-ročné (odložená ŠD)	15	15	15	15	15	20
5-ročné	89	85	79	100	100	76
4-ročné	85	79	100	100	76	74
3-ročné	79	100	76	74	50	50
Spolu	268	279	270	265	220	220
2-ročné	100	76	74	50	50	50

Školský rok 2022/2023

Aktuálny stav umiestnenia detí v materských školách

Kapacita MŠ (Malinovského +súkromná MŠ)	259+59=318	
	Umiestnené MŠ	Nezaradené MŠ
Deti s odloženou školskou dochádzkou	15	
5-ročné (2016/17) (predškolači)	89	
4-ročné (2017/18)	74	11
3-ročné (2018/19)	68	11
2-ročné (2019/20) *	19	81
Spolu z evidencie Krupina	265	103
Deti z iných obcí v MŠ Malinovského 34 + 19 Súkromná	53	
Spolu umiestnené	318	

* Deti dosiahnu vek 3 roky až po 1. septembri 2022

Vek detí je uvádzaný k 1. septembru príslušného roka (od 1. septembra do 31. augusta nasledujúceho roka)
4-ročné deti sú nezaradené z dôvodu, že rodičia neprejavili záujem o umiestnenie detí v MŠ.

Školský rok 2023/2024

Umiestňovanie doteraz nezaradených detí na voľné miesta po odchode detí do ZŠ

Odchod detí do ZŠ	114	
		Umiestnené MŠ
		Nezaradené MŠ
5-ročné (2017/18) (predškolači)	11	0
4-ročné (2018/19)	11	0
3-ročné (2019/20)	81	0
2-ročné (september - december 2020) *	11	13
2-ročné (január - august 2021)	0	52
Spolu z evidencie Krupina	114	65

Vek detí je uvádzaný k 1. septembru príslušného roka

* Deti desiahnu vek 3 roky až po 1. septembri 2023

V školskom roku 2023/2024 budú v materských školách umiestnené všetky deti, ktoré dovŕšia vek 3 roky do 31. augusta 2023.

Zostáva nezaradených 13 detí, ktoré dovŕšia vek 3 roky po 1. septembri až do decembra 2023.

Pri zaradení detí na uvoľnené miesta uvažujeme len s deťmi s trvalým pobytom v meste Krupina.

Školský rok 2024/2025

Umiestňovanie na voľné miesta po odchode detí do ZŠ

Odchod detí do ZŠ	85	
		Umiestnené MŠ
		Nezaradené MŠ
5-ročné (2018/19)	0	
4-ročné (2019/20)	0	0
3-ročné (2020/21)	65	0
2-ročné (september - december 2021) *	20	4
2-ročné (január - august 2022)	0	50
Spolu z evidencie Krupina	85	54

Vek detí je uvádzaný k 1. septembru príslušného roka

* Deti desiatnu vek 3 roky až po 1. septembri 2024

V školskom roku 2024/2025 budú v materských školách umiestnené všetky deti, ktoré dovŕšia vek 3 roky do 31. augusta 2024. Zostávajú nezaradené 4 deti, ktoré dovŕšia vek 3 roky po 1. septembri až do decembra 2024.

Pri zaradení detí na uvoľnené miesta uvažujeme len s deťmi s trvalým pobytom v meste Krupina.

Nominácie na ocenenie "Osobnosť športu 2022"				
P. č.	Navrhuje	Subjekt	Ocenenie 2022 - kategória športu	Dosiahnuté úspechy v r. 2022
1.	Atletický klub Krupina, o.z.	Šimon Troiak	beh	MSR dorastencov - 3. miesto, Majstrovstvá SsaZ v cezpoľnom behu 1. miesto, Majstrovstvá SsaAZ 2000m. 1. miesto
2.	Občiansky návrh - Marian Húževka	Marco Mohyla	športová strelba - disciplína TRAP	v r. 2020-2022 majster SR v juniorskej kategórii, člen juniorskej reprezentácie Slovenska
3.	Karate klub Krupina, o.z.	Boris Dado	karate	Majster SR r. 2022, víťaz Slovenského pohára, Víťaz medzinárodných turnajov v Maďarsku - HUGARIAN OPEN a BUDAPEŠŤ OPEN CUP
4.	Občiansky návrh - Mgr. Eva Zelmanová, PhD.	Mgr. Ľubomír Výboch	tréner karate	16 rokov trénuje karate, vďaka nemu má Krupina niekoľko medailistov z Majstrovstiev Slovenska, víťaz Slovenského pohára a reprezentantov SR. Rok 2022 bol najúspešnejším rokom v histórii klubu
5.	Volejbalový klub	Karin Daxnerová	volejbal	Kapitánka družstva mladších žiačok, ktoré sa v r. 2022 získali titul vicemajsteriek SR; dostala sa do reprezentácie SR
6.	ELITE Dance Studio	Hana Hybská	tanec a gymnastika	Krajské kolo Zvolen 1. miesto formácia DVK, 1. miesto skupina DVK, 2. miesto gymnastická skupina; Slovenský pohár - DANCE POWER Bratislava - 2. miesto DVK, 2. miesto DUO; Celoslovenská súťaž SHOWTIME DANCE Levice - 1. miesto DVK formácia, 1. miesto DVK skupina, 1. miesto formácia, 1. miesto duo, 2. miesto sólo; Slovenský pohár DEEP DANCE LEAGUE Martin - 3.miesto DVK skupina, 4. miesto duo; EUROPEAN FINALS Siófok, Balaton Hungary - 1. miesto sólo, 1. miesto DVK gymnastické solo a i.
7.		Laura Ukropová	tanec a gymnastika	Krajské kolo Zvolen 2. miesto gymnastická skupina; Slovenský pohár - DANCE POWER Bratislava - 2. miesto duo, 3. miesto skupina; Celoslovenská súťaž SHOWTIME DANCE Levice - 1. miesto sólo, 1. miesto duo, 1. miesto formácia, 1. miesto skupina; Slovenský pohár DEEP DANCE LEAGUE Martin - 1.miesto sólo LOCKIN STAR, 1. miesto JVK skupina, 1. miesto gymnastická formácia; EUROPEAN FINALS Siófok, Balaton Hungary - 1. miesto sólo, 1. miesto JVK skupina, 1. miesto gymnastická formácia, 2. miesto duo a i.
8.	poslanecký návrh	Mgr. Veronika Lašová	tréner atletika	trénerka atletiky, venuje sa 7 rokov mládeži v Atletickom klube Krupina ako trénerka po metodickej a technickej stránke, plánuje ročné tréningové cykly a súťaže. Počas jej činnosti sa podarilo jej zverencom získať spolu 15 medailí z Majstrovstiev Slovenska

Vypracovala: Očovská
v Krupine 3.2.2023

Cena Jána Amosa Komenského - nominácie 2023			
P. č.	Subjekt	Návrh na ocenenie	Zdôvodnenie
1.	Základná škola J.C. Hronského	Mgr. Eva Mitterová	dlhoročná záslužná pedagogická, výchovná a vzdelávacia činnosť, dosiahnuté mimoriadne úspechy v reprezentácii školy; od 1.9.1983 do r. 2000 pracovala na ZŠ z toho v rokoch 1991-1994 ako zástupkyňa riaditeľa školy
2.	Základná škola E.M.Šoltésovej	Anna Kováčová	Na II. ZŠ, terajšia ZŠ E.M. Šoltésovej pracovala od septembra 1986 a do roku 1996. Učila žiakov I. stupňa, ktorí počas jej pôsobenia získavali popredné umiestnenia na rôznych súťažiach
3.	Špeciálna základná škola	Bc. Ivana Nemčeková	v školstve pracuje od r. 1992; do SZŠ nastúpil av r. 2006 na pozíciu pedagogického asistenta; pomáha žiakom pri odstraňovaní bariér, ktoré sú späté so zdravotným postihnutím, najmä s deťmi s poruchami autistického spektra. V roku 2018 absolvovala kurz pre zavedenie multisenzorickej špeciálnopedagogickej metódy do vzdelávania žiakov špeciálnej ZŠ
4.	Stredná odborná škola obchodu a služieb	Ing. Ľubica Janotová	pracuje v škole od 2011 ako učiteľka odborných ekonomických predmetov. Učí ekonomické predmety, pracovné právo, pracovnú etiketu, regionálny národopis a podnikanie v malých podnikoch. Ocenenie za celoživotnú prácu v školstve pri príležitosti odchodu na dôchodok.
5.	Základná umelecká škola	Mgr. Katarína Franková	v ZUŠ pôsobí od r. 2004 ako triedna učiteľka výtvarného odboru; vychovala množstvo mladých umelcov, ktorí úspešne reprezentovali školu na regionálnych i celoslovenských súťažiach. Mnohí jej žiaci si vybrali výtvarné umenie ako životné povolanie a pokračovali v štúdiu na stredných a vysokých školách

Vypracovala: Očovská
Krupina 31.1.2023

Základná organizácia Slovenského zväzu chovateľov Honfianske Nemce - Krupina

Mestský úrad KRUPINA
Doňa: 10. 11. 2022
Číslo: 21596/2022 P.ú.ú.
Výhovoriť:

Mesto Krupina
Prímátor mesta
Ing. Radoslav Vazan
Svätotrojčenské námestie 464
96301 Krupina

Krupina, 15. 10. 2022

Žiadosť o povolenie uskutočniť chovateľskú výstavu.

ZO SZCH, Honfianske Nemce-Krupina, žiada Mestské zastupiteľstvo, o povolenie uskutočniť II. ročník chovateľskej výstavy, s hodnotením odbornou komisiou, v dňoch 11. - 16. 9. 2023, na futbalovom štadióne v Krupine

Zároveň chceme poprosiť, primátora mesta Krupina, p. Ing. Radoslava Vazana, o prebratie záštity, nad týmto podujatím.

Touto výstavou, chceme osloviť širokú verejnosť a hlavne mladých ľudí, aby pokračovali v tradícii chovu zvierat našich starých rodičov.

Za kladné vybavenie žiadosti, Vám vopred ďakujeme.

Valica Milica
tajomníčka
ZO SZCH, Honfianske Nemce - Krupina



Zmluva o poskytnutí vysielacieho času a súvisiacich služieb v káblovej televízii

uzavretá medzi zmluvnými stranami

1. Objednávateľ: Mesto Krupina
Svätotrojičné námestie 4/4
963 01 Krupina
zastúpený: Ing. Radoslav Vazan, primátor mesta
IČO: 00 320 056
DIČ: 2021152540
Bankové spojenie: VÚB, a.s., pobočka Krupina
č.ú.: 20020412/0200
SK 24 0200 0000 0000 2002 0412
Tel., fax 045/5550311, 045/55503325

a

2. Poskytovateľ: ATELIER TV s.r.o.
Sídlo: 963 01 Krupina, Svätotrojičné nám. 5
zastúpený: Ing. Vladimírom Lukáčom, konateľom
IČO: 44 180 101
DIČ: 2022656636
Bankové spojenie: IBAN: SK97 0200 0000 0024 5916 3056
Zapísaný v OR OS Banská Bystrica, oddiel Sro, vložka č. 15111/S

takto

Preambula

1. Objednávateľ je organizáciou, ktorá je verejným obstarávateľom podľa § 7 ods. 1 písm. b) zákona č. 343/2015 Z.z. o verejnom obstarávaní a o zmene a doplnení niektorých zákonov v znení neskorších predpisov (ďalej len „zákon o verejnom obstarávaní“). Jeho záujmom je pravidelné odvysielanie aktuálnych informácií o dianí v meste Krupina, o aktivitách objednávateľa, rôznych spoločenských, športových a kultúrnych podujatiach konaných na území mesta Krupina a krupinského regiónu.
2. Na predmet plnenia uvedený v článku I. tejto zmluvy, t.j. na civilnú zákazku na vysielací čas sa zákon o verejnom obstarávaní nevzťahuje. Napriek uvedenému objednávateľ vykonal prieskum trhu za účelom stanovenia predpokladanej hodnoty zákazky s nízkou hodnotou podľa § 117 zákona č. 343/2015 Zb. o verejnom obstarávaní v platnom znení.
3. Poskytovateľ vyhlasuje, že je obchodnou spoločnosťou, založenou podľa Obchodného zákonníka, je právnickou osobou zapísanou v príslušnom obchodnom registri, odborne, technicky a personálne spôsobilý poskytovať dojednaný predmet zmluvy.
4. Poskytovateľ je vlastníkom licencie TD/233/2020, ktorá je poskytovateľom v overenej fotokópii pripojená k tejto zmluve a tvorí prílohu č. 1. tejto zmluvy.

Čl. I. Predmet zmluvy

1. Poskytovateľ sa zaväzuje poskytnúť objednávateľovi mediálny priestor – vysielací čas v rámci televízneho vysielania televíznej stanice KTV formou osobitných relácií zameraných na prezentáciu jednotlivých aktivít a činnosti objednávateľa, činností a podujatí organizovaných objednávateľom, organizáciami v jeho zriaďovateľskej pôsobnosti, v spoločnostiach so 100 % majetkovou účasťou mesta, spravodajstva mesta a regiónu a významných výsledkov činnosti z vybraných oblastí, ktoré sú dôležité pre širokú verejnosť.

Hlavným účelom tejto zmluvy je teda informovanie o verejnom dianí v meste Krupina najmä z pohľadu aktivít mesta, jeho organizácií a spoločností v jeho pôsobnosti, avšak aj ďalších tretích právnických alebo fyzických osôb, ktoré vyvíjajú svoje aktivity v meste Krupina aj v prospech všetkých spoluobčanov alebo ktoré reprezentujú hodnoty alebo vykonávajú činnosti, ktorých rozvoj, tvorba alebo udržanie patrí do pôsobnosti Mesta Krupina.

2. Predmetom tejto zmluvy je záväzok poskytovateľa poskytnúť pre objednávateľa vysielací čas vo vysielaní televíznej programovej služby v rámci televízneho vysielania káblovej televíznej stanice poskytovateľa, vysielajúcej na území mesta Krupina za úhradu.

Obsahom služby dojednanej touto zmluvou je aj spracovanie, výroba a odvysielanie jednotlivých relácií podľa vysielacieho plánu vypracovaného poskytovateľom a vopred odsúhlaseného objednávateľom, rozpracovaného do mesačných cyklov. Presné určenie času, spôsobu a rozsahu vysielania dojednaného touto zmluvou, dojednávajú zmluvné strany touto zmluvou a ďalej priebežne, v súlade s nižšie uvedenými ustanoveniami tejto zmluvy.

3. Výrobu a spracovanie jednotlivých programových relácií zabezpečuje poskytovateľ.
4. Objednávateľ pre potreby plnenia tejto zmluvy, najmä zabezpečenie potrebnej súčinnosti poskytovateľovi zriadi uznesením MsZ redakčnú radu (čl. V. tejto zmluvy) a schváli jej štatút. Pokiaľ nebude uznesením MsZ zriadená redakčná rada súčinnosť a preberanie plnenia poskytovateľovi poskytuje za objednávateľa štatutárny zástupca objednávateľa, resp. ním poverený zamestnanec mesta.
5. Redakčnú zodpovednosť za obsah relácie alebo príspevku nesie poskytovateľ.
6. Poskytovateľ je povinný informovať vyvážene a objektívne.
7. Špecifikácia poskytovaného mediálneho priestoru je nasledovná:

- a) odvysielanie relácií spravodajského charakteru (publicistický magazín), ktoré budú odvysielané ako premiéra pravidelne každý utorok v priebehu kalendárneho roka.

Vysielanie a zhotovenie relácie zabezpečí poskytovateľ v súlade so zákonom č. 308/2000 Z. z. o vysielaní a retransmisii a o zmene zákona č. 195/2000 Z. z. o telekomunikáciách v platnom znení podľa scenára poskytovateľa v rozsahu minimálne 30 min. v čase o 18:00 hod. v počte 44 relácií ročne. Počet príspevkov na jednu reláciu je poskytovateľ povinný odvysielat' v počte minimálne 7 príspevkov, ak sa zmluvné strany vopred nedohodnú inak. **Poskytovateľ zhotoví reláciu spravodajského charakteru (publicistický magazín) z podujatí, ktoré sa konajú chronologicky a podľa časovej nadväznosti.**

Publicistický magazín v dĺžke 30 minút musí obsahovať: Uvádzaciu, deliacu a záverečnú znelku, príhovor moderátora k príspevkom, samotné príspevky, ich obsah a rozsah môže navrhovať aj redakčná rada. Príspevky musia byť uverejňované chronologicky podľa časovej nadväznosti s výnimkou mimoriadnych udalostí. Uprednostnenie príspevkov mimo časovej nadväznosti je možné po schválení redakčnou radou.

- b) zhotovenie monotematických relácií v počte 4 ročne, ktorých obsah, zameranie a tému dohodne poskytovateľ s objednávateľom vopred. Objednávateľ berie na vedomie skutočnosť, že monotematické relácie budú odvysielané po relácií spravodajského charakteru. Takto dohodnuté monotematické relácie budú v rozsahu 60 minút, alternatívne má možnosť poskytovateľ jednu monotematickú reláciu rozdeliť na 2 x po 30 minút po odvysielaní relácie spravodajského charakteru v priebehu jedného týždňa príslušného kalendárneho roka po odsúhlasení redakčnou radou,
- c) na záver každej relácie bude odvysielaná upútavka na podujatia, ktoré sa budú konať v meste alebo regióne v nasledujúci týždeň o ktorých má poskytovateľ vedomosť, resp. o ktorých bol poskytovateľ informovaný v dostatočnom predstihu objednávateľom.
- d) repríza televíznych relácií podľa písm. a) a b), t.j. reláciu spravodajského charakteru a monotematickú reláciu je povinný poskytovateľ odvysielat' v dvojhodinovej slučke 12-krát denne v týždni,
- e) odvysielanie textových oznamov pre objednávateľa Mesto Krupina (videotext), vrátane informácie o príspevkoch predložených redakčnou radou, ktoré sa budú vysielat' v danom týždni. Oznamy mesta na videotexte o relácii, ktorá sa bude reprízovať po spravodajskom bloku celý týždeň je poskytovateľ povinný aktualizovať vždy v pondelok pred vysielaním novej spravodajskej relácie. Objednávateľ sa zároveň zaväzuje, že textové oznamy dodá v elektronickej podobe. Mestské oznamy nesmú presiahnuť 10 strán za 24 hodín,
- f) poskytovateľ je povinný najneskôr v nasledujúci deň po odvysielaní premiéry relácie spravodajského charakteru a monotematickej relácie ich uverejniť na internete: kanál youtube.com, a to ako v celku, tak aj po jednotlivých príspevkoch relácií,
- g) súčasťou zákazky je aj odvysielanie uvedeného obsahu v káblových rozvodoch operátorov vysielajúcich v meste Krupina, (Slovanet a.s., Detronics s.r.o.)
- h) súčasťou zákazky je aj umiestnenie obsahu relácií uvedených pod písm. a), b) na verejne prístupnú webovú stránku Mesta Krupina: www.krupina.sk, poskytovateľ si svoju povinnosť splní odovzdaním materiálu technickému administrátorovi webovej stránky mesta,
- i) všetky vyrobené programy na základe tejto zmluvy budú po odvysielaní bezplatne odovzdané na DVD nosičoch poskytovateľom objednávateľovi a zároveň budú programy uverejnené technickým administrátorom v archíve (cloud) na webovej stránke mesta a to najneskôr do 30 dní po odvysielaní ich repríz v zmysle tejto zmluvy.
8. Poskytovateľ je povinný po každom zasadnutí MsZ vyzvať primátora, poslancov, členov komisií na stručný výstup do pripravovaných relácií.
9. Zmena počtu a druhu vykázaných relácií je vyhradená a to po odsúhlasení redakčnou radou.
10. Objednávateľ je oprávnený zmluvnému poskytovateľovi obstarávanej služby uložiť sankciu za nedodržanie podmienok zmluvy a redakčnou radou odsúhlasenej programovej štruktúry, ktorá bude objednávateľom vyšpecifikovaná v zmluve o poskytnutí služby.

Čl. II.

Podmienky plnenia predmetu zmluvy

1. Relácia spravodajského charakteru bude mať spravidla nasledovnú skladbu:
- a) správy

- b) oboznámenie občanov s činnosťou MsÚ, organizácií zriadených a spoločností založených Mestom Krupina, oznamy MsÚ,
- c) šport a kultúra v meste Krupina,
- d) správy z mesta a regiónu,
- e) kultúra a športové spravodajstvo regiónu,
- f) informácia o pripravovaných kultúrnych, spoločenských a športových podujatiach na najbližší nasledujúci týždeň v meste Krupina a v krupinskom regióne,
- g) podľa aktuálnosti a záujmu interpelácie a príspevky občanov k danej téme, prípadne k problémom v meste.

aa) V spravodajskej relácii bude po každom zasadnutí mestského zastupiteľstva vyčlenený podstatný priestor na priblíženie programu a záverov, ktoré boli na zasadnutí prijaté. Podklady pre túto reláciu bude poskytovateľ získavať rozhovormi s členmi návrhovej komisie, s poslancami, resp. poslancom, ktorému je prejednávaná problematika najbližšia, alebo s kompetentným pracovníkom Mestského úradu. Poskytovateľ sa zároveň zaväzuje, že umožní povereným poslancom MsZ stručné výstupy formou odpovedí na položené otázky k preberaným témam na zasadnutí MsZ (výstup bude odovysielaný v najbližšej spravodajskej relácii).

bb) V prípade, že obsahom tematickej relácie budú priame prenosy mestského zastupiteľstva a občania budú jej prostredníctvom dostatočne oboznámení s obsahom zasadnutia a prijatými závermi, poskytovateľ nie je viazaný ustanovením písm. a).

cc) Prípadnú aktualizáciu témy navrhne objednávateľ najmenej 10 dní pred dňom, kedy bude relácia odovysielaná. Odôvodnenú zmenu môže navrhnúť i poskytovateľ za predpokladu, že bude dodržaný čas 10 dní pred odovysielaním relácie.

dd) Mimoriadnu požiadavku na výrobu, spracovanie a odovysielanie textového oznamu formou videotextu v zmysle čl. I. ods. 7 písm. e) tejto zmluvy doručí objednávateľ poskytovateľovi 1 deň pred dňom, v ktorom má byť odovysielaná, pri oznamoch spojených s videozáznamom 3 dni pred dňom odovysielania.

2. Poskytovateľ sa zaväzuje, že reklamné spoty a komerčné prezentácie firiem neodvysiela počas trvania spravodajskej alebo monotematickej relácie.
3. Objednávateľ je oprávnený podať písomnú námietku po odovysielaní spravodajskej alebo monotematickej relácie, a to do 3 dní po odovysielaní relácie a v prípade opodstatnenej námietky je poskytovateľ služby povinný odovyselať príslušnú opravu.
4. Zistené nedostatky vo vysielaní rieši neodkladne poskytovateľ s objednávateľom.
5. Odovzdanie a prevzatie dohodnutého plnenia podľa tejto zmluvy zmluvné strany uskutočnia mesačne pozadu, vždy do 5. dňa nasledujúceho mesiaca, za ktorý sa odovzdanie a prevzatie plnenia realizuje, vrátane dokumentácie preukazujúcej odovysielanie relácií podľa podmienok zmluvy.
6. V prípade, ak plnenie zmluvy poskytovateľom nezodpovedá podmienkam dohodnutým v zmluve, objednávateľ je oprávnený takéto plnenie odmietnuť a postupovať podľa článku VI. ods. 3 a čl. VII. tejto zmluvy. Dôvod odmietnutia prevzatia plnenia uvedie objednávateľ v zápise o prevzatí služby. V prípade, že objednávateľ prevezme poskytnuté plnenie, bez námietok a označených väd, má sa za to, že odovysielané relácie boli odovysielané v súlade s ustanoveniami tejto zmluvy.

7. Podpísanie zápisu o dodaní a prevzatí relácií oboma zmluvnými stranami bez vyznačených väd a námietok bude znamenať, že povinnosť poskytovateľa dodať predmet diela za dané obdobie bola splnená riadne a včas.
8. Vysielačný program relácie a počet relácií je poskytovateľ povinný vopred odsúhlasiť s objednávateľom a redakčnou radou a rovnomerne rozložiť.
9. Poskytovateľ vysielačieho času a súvisiacich služieb je povinný zabezpečiť zvyšovanie kvality a odbornosti jednotlivých relácií v nadväznosti na súčasné možnosti a trendy pri tvorbe a následnom odvysielaní audiovizuálnych programov.

Čl. III. Cena za vysielačie čas

1. Jednotková cena za reláciu sa dojednáva vo výške 853,00 €/1 relácia.
2. Za celý predmet plnenia v roku 2023 cena predstavuje 40 944,00 €, slovom, štyridsaťtisícdeväťstoštyridsaťštyri Eur. Repríza relácií, textové oznamy ako aj všetky ostatné povinnosti poskytovateľa dojednané touto zmluvou sú započítané v odmene za jednotkovú cenu vyššie uvedených relácií.
3. Vzhľadom na skutočnosť, že táto zmluva bude zmluvnými stranami uzavretá v priebehu roka 2023, od dohodnutej sumy touto zmluvou a dohodnutého počtu relácií je objednávateľ oprávnený jednostranne odpočítať počet relácií poskytnutých poskytovateľom v termíne od 1.1. 2023 do účinnosti tejto zmluvy a zároveň znížiť dohodnutú cenu o zodpovedajúcu cenu odvysielaných relácií v zmysle samostatnej objednávky objednávateľa.
4. Poskytovateľ nie je platcom DPH.
5. **V prípade výpadku podielových daní je oprávnený objednávateľ po vzájomnej dohode dohodnutý počet relácií znížiť v sume rovnajúcej sa príslušnej výške výpadku z podielových daní.**
Dôvodom pre zvýšenie ceny diela dohodou strán je vznik potreby ďalšej služby nad dojednaný rozsah objednávateľa, vopred schválený MsZ.

Čl. IV. Platobné podmienky

1. Zmluvné strany sa dohodli, že odmena za predmet plnenia bude poskytovateľovi uhrádzaná mesačne, podľa odvysielaných relácií v príslušnom kalendárnom mesiaci, vždy do 25. dňa nasledujúceho mesiaca a to na základe predloženého daňového dokladu faktúry a zápisu o prevzatí odvysielaných relácií.
2. Poskytovateľ predloží objednávateľovi faktúru s náležitosťami daňového dokladu v súlade s touto zmluvou najneskôr do 10. dňa nasledujúceho mesiaca.

Čl. V. Redakčná rada

1. Redakčná rada (ďalej RR) plní úlohu sprostredkovateľa medzi objednávateľom a poskytovateľom a mesačne preberá plnenie za objednávateľa od poskytovateľa.
2. Úlohou RR je spolupracovať s poskytovateľom pri tvorbe vysielačieho plánu, resp. jednotlivých relácií. Napomáha zatriktívniť vysielačie a dohliada nad dodržiavaním jednotlivých bodov tejto zmluvy.

3. Zloženie RR volí uznesením MsZ.
4. RR sa stretáva spravidla 1-krát mesačne, v prípade potreby podľa dohody a poskytovateľ je povinný sa zasadnutia zúčastniť. Ak RR nezasadne, poskytovateľ zostaví spravodajskú reláciu podľa vlastného uváženia, v spolupráci so štatutárnym zástupcom objednávateľa.
5. O svojej činnosti informuje RR objednávateľa formou výstupu na MsZ raz za 3 mesiace. V prípade vážnejších problémov, či porušení jednotlivých bodov zmluvy o poskytovaní vysielacieho času je povinná tak urobiť na najbližšom MsZ.
6. Štatút RR schvaľuje MsZ.

Čl. VI. Doba platnosti zmluvy

1. Táto zmluva sa uzatvára od 1.3. 2023 na dobu určitú, t.j. do 31.12.2023, pričom dohodnutá cena a počet relácií sa dojednáva v rozsahu na celý rok 2023 t.j. vrátane odvysielaných relácií a ich započítaním aj čo do dohodnutej ceny relácií poskytnutých v danom roku od 1.1. 2023 do účinnosti tejto zmluvy.
2. Zmluvné strany môžu zmluvu pred uplynutím doby na ktorú sa uzatvára, zrušiť aj vzájomnou dohodou.
3. Zmluvné strany dojednávajú možnosť odstúpenia od tejto zmluvy a to v prípade jej podstatného porušenia. Za podstatné porušenie zmluvnej strany považujú:
 - Omeškanie poskytovateľa s plnením služby objednávateľovi podľa čl. I. a II. tejto zmluvy o viac ako 15 dní,
 - neplnenie povinností poskytovateľom v zmysle čl. I. a II. tejto zmluvy, najmä nedodržanie skladby relácie, rozsahu, témy a času odvysielaných jednotlivých relácií,
 - omeškanie objednávateľa s platením ceny o viac ako 15 dní.
4. Oznámenie o odstúpení musí byť druhej zmluvnej strane doručené písomne a je účinné okamihom jeho doručenia druhej zmluvnej strane.
5. Táto zmluva sa ruší, resp. zaniká dňom predchádzajúcim vyhláseniu konkurzu na poskytovateľa služby, dňom vstupu do likvidácie poskytovateľa, dňom zrušenia licencie.

Čl. VII. Sankcie

1. Za porušenie a nedodržanie dohodnutých zmluvných podmienok a redakčnou radou odsúhlasenej programovej štruktúry, vrátane nedodržania dohodnutých lehôt a to za každé porušenie jednotlivo, je objednávateľ oprávnený uložiť poskytovateľovi zmluvnú pokutu, ktorú zmluvné strany dojednávajú vo výške 0,05 % z ceny plnenia za príslušný kalendárny mesiac, kedy k porušeniu zmluvnej povinnosti došlo. Nedodržanie zmluvných povinností poskytovateľovi vysielacieho času s nárokom na zmluvnú pokutu oznamuje redakčná rada.
2. Zmluvná pokuta je splatná v lehote 15 dní odo dňa doručenia výzvy na jej úhradu.
3. Zaplatením dojednanej zmluvnej pokuty nie je dotknuté právo objednávateľa na náhradu škody spôsobenej neplnením zmluvnej povinnosti poskytovateľom.

Čl. VIII. Záverečné ustanovenia

1. Zmeny alebo doplnky zmluvy možno vyhotoviť len na základe vzájomnej dohody zmluvných strán a to písomným dodatkom podpísaným obidvoma zmluvnými stranami.
2. Zmluva bola vypracovaná v troch vyhotoveniach, ktoré majú povahu originálu, pričom jedno vyhotovenie obdrží poskytovateľ a dve objednávateľ.
3. Táto zmluva je platná dňom jej podpísania zmluvnými stranami a účinná dňom nasledujúcim po dni jej zverejnia v zmysle platnej legislatívy.
4. Zmluvné strany prehlasujú, že túto zmluvu uzatvorili slobodne a vážne, že ju neuzavreli v tiesni a ani v prípade nevýhodných podmienok a na znak súhlasu ju vlastnoručne podpísali.

V Krupine dňa 2023.

za objednávateľa:
primátor mesta Krupina

za poskytovateľa:
Ing. Vladimír Lukáč, konateľ s.r.o.



NÁVRH UZNESENIA

na schválenie

Mestskému zastupiteľstvu

Vypracovala a predkladá:	Ing. Žaneta Maliniaková vedúca oddelenia správy majetku mesta
Prerokované na Komisii rozvoja mesta: Prerokované na Mestskej rade: K prerokovaniu na Mestskom zastupiteľstve:	7.2.2023 15.2.2023 22.2.2023

Mestská rada odporúča predložiť návrhy nakladania s majetkom Mesta Krupina a návrhy uznesení na schválenie MsZ:

1.) *Schválený zámer Uznesením č. 41/2022-MsZ zo dňa 28.2.2022 na zriadenie vecného bremena, na priznanie vecného práva umiestnenia elektroenergetického zariadenia, ako súčasť stavby „P1396 – Krupina – asanácia mosta – preložka 2x NN vedenia“, vrátane ochranného pásma, v prospech spoločnosti Stredoslovenská distribučná, a.s., Pri Rajčianke 2927/8, 010 47 Žilina, bol zverejnený na úradnej tabuli a internetovej stránke mesta dňa 17.3.2022.*

Následne na základe schváleného zámeru a porealizačného zamerania stavby predkladám návrh uznesenia k zriadeniu vecného bremena.

Uznesenie č./2023-MsZ

Mestské zastupiteľstvo v Krupine
schvaľuje

zriadenie vecného bremena, na priznanie vecného práva umiestnenia elektroenergetického zariadenia, ako súčasť stavby „P1396 – Krupina – asanácia mosta – preložka 2x NN vedenia“ SW kód: P1396, vrátane ochranného pásma, na pozemkoch vo vlastníctve Mesta Krupina, k.ú. Krupina, okres Krupina, vedené na LV č. 2952, 4578, 683, menovite na

- parcele KN-C č. 266/1 o výmere 6685 m², zastav. plocha a nádvorie, v diele 1 o výmere 40 m²,
- parcele KN-E č. 9600/3 o výmere 287 m², ostatná plocha, v diele 3 o výmere 6 m²,
- parcele KN-C č. 301/38 o výmere 2043 m², zastav. plocha a nádvorie, v diele 4 o výmere 7 m²,
- parcele KN-C č. 301/42 o výmere 4333 m², zastav. plocha a nádvorie, v diele 5 o výmere 14 m²,
- parcele KN-C č. 301/39 o výmere 990 m², zastav. plocha a nádvorie, v diele 6 o výmere 35 m²,

v celkovom rozsahu 102 m² vyznačenom geometrickým plánom č. 36639231-115/22, vypracovaným zhotoviteľom G.P.S. Zvolen, spol. s.r.o., Ing. Matúšom Murínom, V.P. Tótha 17, 960 01 Zvolen, IČO 36 369 231, úradne overeným dňa 20.9.2022 pod č. 305/2022,

a to v prospech spoločnosti **Stredoslovenská distribučná, a.s., Pri Rajčianke 2927/8, 010 47 Žilina, IČO: 36 442 151**, obsahom vecného bremena bude povinnosť Mesta Krupina, ako vlastníka pozemkov:

- strpieť na dotknutých pozemkoch na parcelách KN C č. 266/1, 301/38, 301/42, 301/39, KN E č. 9600/3 vedených na LV č. 2952, 693, 4578, uloženie NN podzemných distribučných rozvodov a k nim s prislúchajúcim ochranným pásmom v celkovom rozsahu 102 m² vyznačenom v geometrickom pláne č. 36639231-115/22,
- umožniť v nevyhnutnej miere vstup na dotknutý pozemok za účelom prevádzky – vykonávanie povolenej činnosti a prístup k nemu v zmysle zákona č. 251/2012 Z.z. o energetike,
- vecné bremeno sa zriaďuje „in rem“, prechádza s vlastníctvom nehnuteľností na nadobúdateľa,
- vecné bremeno sa zriaďuje na časovo neobmedzenú dobu
- vecné bremeno sa zriaďuje bez odplaty

2.) *Schválený zámer predaja pozemku v prospech Cyrila Ďuricu a manželky Marty rod. Lasabovej, bytom Hollý Vrch 1388, Krupina bol zverejnený na úradnej tabuli a internetovej stránke mesta dňa 2.6.2022.*

Následne na základe schváleného zámeru predkladám návrh uznesenia na predaj pozemku ako prípad hodný osobitného zreteľa. K samotnému schváleniu predaja pozemku je potrebných 8 hlasov.

Uznesenie č./2023-MsZ

Mestské zastupiteľstvo v Krupine
schvaľuje

a) za prebytočný majetok Mesta Krupina, pozemok zameraný do novovytvorenej parcely registra C č. 2458/8 o výmere 430 m², druh trvalo trávnatý porast a do novovytvorenej parcely registra C č. 2377/2 o výmere 10 m², druh ostatná plocha, ktoré sú odčlenené geometrickým plánom č. 48 290 289-99/2022 z parcely registra E č. 4006/30 o výmere 430 m², druh lesný pozemok a v registri C vedený ako trvalo trávnatý porast, zapísaná na LV č. 4578, a z parcely registra C č. 2377 o výmere 2848 m², druh lesný pozemok, zapísaná na LV č. 2383, nachádzajúce sa v k.ú. Krupina, okres Krupina,

b) prevod majetku predajom ako prípad hodný osobitného zreteľa v súlade s § 9a ods. 8 písm. e) zákona č. 138/1991 Zb. o majetku obcí v znení neskorších predpisov, menovite pozemok vo vlastníctve Mesta Krupina, k.ú. Krupina, okres Krupina, vedený na LV č. 4578 a 2383, zameraný geometrickým plánom č. 48 290 289-99/2022 vyhotoveným geodetom Miroslavou Lauroškovou GeoPlanML, Majerský rad 643/44, Krupina, IČO 48 290 289, overeným dňa 25.10.2022 pod č. 359/2022, do novovytvorenej parcely registra C č. 2458/8 o výmere 430 m², druh trvalo trávnatý porast, a do novovytvorenej parcely registra C č. 2377/2 o výmere 10 m², druh ostatná plocha, v prospech Cyrila Ďuricu, rod. Ďurica a manželky Marty rod. Lasabová, bytom Holý Vrch 1388, Krupina, do bezpodielového spoluvlastníctva manželov v 1/1 k celku, vo výške kúpnej ceny 3,- Eur/m².

Kúpna cena je stanovená ako obvyklá pri predajoch pozemkov v extraviláne a charaktere predávaného pozemku

Dôvod hodný osobitného zreteľa je skutočnosť, že odpredajom časti pozemku podľa prirodzenej hranice v teréne, ako bola časť pozemku užívaná aj v minulosti, sa pozemok funkčne prepojí s pozemkom vo vlastníctve kupujúcich, zároveň si Mesto Krupina usporiada pozemkové vlastníctvo a zosúladí sa skutkový stav so stavom právnym.

3.) *Schválený zámer prenájmu pozemku v prospech spoločnosti VEGO MARKETING s.r.o., Timravy 12, 974 01 Banská Bystrica bol zverejnený na úradnej tabuli a internetovej stránke mesta dňa 8.11.2022.*

Následne na základe schváleného zámeru predkladám návrh uznesenia na prenájom pozemku ako prípad hodný osobitného zreteľa. K samotnému schváleniu prenájmu pozemku je potrebných 8 hlasov.

Uznesenie č./2023-MsZ

Mestské zastupiteľstvo v Krupine
schvaľuje

prenájom pozemku ako prípad hodný osobitného zreteľa v súlade s § 9a ods. 9 písm. c) zákona č. 138/1991 Zb. o majetku obcí v znení neskorších predpisov, menovite

časť pozemku vo vlastníctve Mesta Krupina, k.ú. Krupina, okres Krupina,

- na parcele registra E č. 9605/1, ostatná plocha, LV č. 4578, na Pribinovej ulici, a
- na parcele registra C č. 208, zastavaná plocha a nádvorie, LV č. 2952, na ul. M. R. Štefánika, na ktorých sú postavené stĺpy (v minulosti využívané pre miestny rozhlas),

z dôvodu umiestnenia na tieto stĺpy 2 ks informačno-navigačných tabúľ o veľkosti 80 x 120 cm, t.j.: 0,96 m². Jedná sa o zabratie plochy spolu o výmere 1,92 m², v prospech spoločnosti VEGO MARKETING s.r.o., Timravy 12, 974 01 Banská Bystrica, na dobu neurčitú, vo výške nájomného 100,- Eur /rok/1 ks reklamného zariadenia, čo celkovo predstavuje výšku nájomného 200,- Eur/ rok.

Dôvod hodný osobitného zreteľa je skutočnosť, že pozemky na ktorých sú umiestnené stĺpy, doteraz žiadateľ dlhodobo užíval za účelom umiestnenia informačno-navigačných tabúľ na základe Nájomnej zmluvy č. 241312020, o prenájom pozemkov nikto iný neprejavil záujem. Umiestnením informačno-navigačných tabúľ dôjde k využitiu uvedených pozemkov aj so stĺpmi.

*4.) Návrh uznesenia na schválenie zámeru na predaj pozemku v prospech v prospech Moniky Navrátilovej, rod. Kissová, bytom Červená Hora 35/1600, Krupina
Návrh Komisie rozvoja mesta bol, aby sa dal vypracovať znalecký posudok pre informáciu v akej hodnote sú pozemky v danej lokalite, ktorý bude slúžiť v prípadoch ďalších odpredajov. Znalecký posudok môže slúžiť pre podklad cenovej mapy.*

Uznesenie č./2023-MsZ

Mestské zastupiteľstvo v Krupine

schvaľuje

- a) spôsob prevodu vlastníctva nehnuteľného majetku**, bližšie špecifikovaného v písm. b) tohto uznesenia, **ako prípad hodný osobitného zreteľa,**
- b) zámer prevodu majetku predajom ako prípad hodný osobitného zreteľa v súlade s §9a ods. 8 písm. e) zákona č. 138/1991 Zb. o majetku obcí v znení neskorších predpisov,** menovite

pozemok vo vlastníctve Mesta Krupina, k.ú. Krupina, okres Krupina, vedený na LV č. 2952, parcela registra C č. 4975/3 o výmere 8864 m², druh pozemku zastavaná plocha a nádvorie, ktorá bude zameraná geometrickým plánom do novovytvorenej parcely o výmere 733 m² v prospech Moniky Navrátilovej, rod. Kissová, bytom Červená Hora 35/1600, Krupina, do výlučného vlastníctva v 1/1 k celku, **vo výške kúpnej ceny 4,- Eur/m².**

Kúpna cena je stanovená ako obvyklá pri predajoch pozemkov v extraviláne mesta vzhľadom na polohu a charakter predávaného pozemku.

Dôvod hodný osobitného zreteľa je skutočnosť, že predávaný pozemok Mesto Krupina nevyužíva a ani nemá pre Mesto využiteľnosť. Jedná sa o pozemok, ktorý sa nachádza v tesnej blízkosti nehnuteľností vo vlastníctve kupujúcej. Odpredajom časti mestského pozemku dôjde k sceleniu a funkčnému prepojeniu s pozemkom vo vlastníctve kupujúcej, a tým k efektívnejšiemu využitiu pozemku.

5.) *Návrh uznesenia na schválenie predaja pozemku v prospech Petra Bavalu, rod. Bavala, bytom Malinovského 18, Krupina*

Uznesenie č./2023-MsZ

Mestské zastupiteľstvo v Krupine

schvaľuje

prevod majetku spôsobom predaja v súlade s § 9 a ods. 8 písm. b) zákona č. 138/1991 Zb.

o majetku obcí v znení neskorších predpisov, menovite

pozemok vo vlastníctve Mesta Krupina, k.ú. Krupina, okres Krupina, vedený na LV č. 2952, parcela registra C č. 4975/3 o výmere 8864 m², druh zastavaná plocha a nádvorie, ktorá bude zameraná geometrickým plánom do novovytvorenej parcely o výmere 175 m² v prospech Petra Bavalu, rod. Bavala, bytom Malinovského 18, Krupina, do výlučného vlastníctva v 1/1 k celku, **vo výške kúpnej ceny 4,- Eur/m².**

Kúpna cena je stanovená ako obvyklá pri predajoch pozemkov v extraviláne mesta vzhľadom na polohu a charakter predávaného pozemku.

Jedná sa o prevod príslušného pozemku, ktorý svojím umiestnením a využitím tvorí neoddeliteľný celok s nehnuteľnosťou vo vlastníctve nadobúdateľa. Odpredaj sa uskutoční formou kúpnej zmluvy.

6.) *Návrh uznesenia na základe prijatej žiadosti od Petra Bavalu, rod. Bavala, bytom Malinovského 18, Krupina, ktorou žiadateľ žiada o predaj časti mestského pozemku o výmere 1254 m², nachádzajúceho sa v lokalite Ficberg, Krupina. Členovia Komisie rozvoja mesta neodporúčajú schváliť predaj pozemku, nakoľko je porastený lesnými drevinami a plní funkciu lesa.*

Uznesenie č./2023-MsZ

Mestské zastupiteľstvo v Krupine

schvaľuje

prevod majetku spôsobom predaja v súlade zákona č. 138/1991 Zb. o majetku obcí v znení neskorších predpisov, menovite

pozemok vo vlastníctve Mesta Krupina, k.ú. Krupina, okres Krupina, vedený na LV č. 2952, parcela registra C č. 4975/3 o výmere 8864 m², druh zastavaná plocha a nádvorie, ktorá bude zameraná geometrickým plánom do novovytvorenej parcely o výmere 1254 m² v prospech Petra Bavalu, rod. Bavala, bytom Malinovského 18, Krupina.

Dôvodová správa:

Jedná sa o pozemok porastený lesnými drevinami a plní funkciu lesa, a ktorý svojím umiestnením a využitím tvorí samostatný celok pozemku.

7.) *Návrh uznesenia na schválenie zámeru na prevod pozemkov zámenou medzi Mestom Krupina a Emíliou Bočkayovou , rod. Vreštiaková, bytom Majerský rad 58, Krupina.*

Uznesenie č./2023-MsZ

Mestské zastupiteľstvo v Krupine

schvaľuje

a) spôsob prevodu vlastníctva nehnuteľného majetku, bližšie špecifikovaného v písm. b) tohto uznesenia, **ako prípad hodný osobitného zreteľa**,

b) zámer prevodu majetku zámenou pozemkov ako prípad hodný osobitného zreteľa v súlade s § 9a ods. 8 písm. e) zákona č. 138/1991 Zb. o majetku obcí v znení neskorších predpisov, menovite

pozemok vo výlučnom vlastníctve Mesta Krupina, k.ú. Krupina, okres Krupina, vedený na LV č. 4578, nachádzajúci sa na parcele registra E č. 3008 o výmere 288 m², druh orná pôda, ktorý bude zameraný geometrickým plánom do novovytvorenej parcely **o výmere cca 161 m²**, sa zamieňa v prospech **Emílie Bočkayovej , rod. Vreštiaková**, bytom Majerský rad 58, Krupina, do výlučného vlastníctva v 1/1-ine k celku,

a to za pozemok vo výlučnom vlastníctve Emílie Bočkayovej, rod. Vreštiaková, bytom Majerský rad 58, Krupina, nachádzajúci sa v k.ú. Krupina, okres Krupina, na parcele registra E č. 3006/1 o výmere 474 m², druh orná pôda, LV č. 5171, ktorý bude zameraný geometrickým plánom do novovytvorenej parcely **o výmere cca 229 m²**, sa zamieňa **v prospech Mesta Krupina**.

Presná výmera zamieňaných pozemkov bude uvedená až po zameraní geometrickým plánom do novovytvorených parciel.

Pozemky sa zamieňajú bez finančného vyrovnania, vzhľadom na rozdiel výmery pozemkov a vzhľadom na ich umiestnenie.

Dôvod hodný osobitného zreteľa je skutočnosť, že sa jedná o pozemok pre Mesto Krupina nevyužiteľný a neupotrebitelný a zámenou pozemkov sa vzájomne usporiada pozemkové vlastníctvo a zosúladí sa skutkový stav so stavom právnym.

8.) *Návrh uznesenia na schválenie prevodu pozemku spôsobom predaja v prospech Jozefa Krajčího, rod. Krajčí, a manž. Oľgy, rod. Boďová, bytom Zvolenská cesta 371/31, Krupina.*

Uznesenie č./2023-MsZ

Mestské zastupiteľstvo v Krupine

schvaľuje

prevod majetku spôsobom predaja v súlade s § 9a ods. 8 písm. b) zákona č. 138/1991 Zb. o majetku obcí v znení neskorších predpisov, menovite

pozemok vo vlastníctve Mesta Krupina, k.ú. Krupina, okres Krupina, vedený na LV č. 4578, parcela registra E č. 9607/4 o výmere 24 451 m², druh ostatná plocha, ktorá bude zameraná geometrickým plánom do novovytvorenej parcely **o výmere 41 m²**, v prospech Jozefa Krajčího, rod. Krajčí, a manž. Oľgy, rod. Boďová, bytom Zvolenská cesta 371/31, Krupina, do BSM v 1/1 k celku, **vo výške kúpnej ceny 13,- Eur/m²**.

Novovytvorená parcela bude zameraná nie podľa existujúceho oplotenia, ale s dodržaním línie podľa ostatných susedných parciel.

Kúpna cena je stanovená ako obvyklá pri predajoch pozemkov v intraviláne mesta vzhľadom na polohu a charakter predávaného pozemku.

Jedná sa o prevod zastavaného pozemku stavbou vrátane príľahlej plochy, ktorá svojím umiestnením a využitím tvorí neoddeliteľný celok s nehnuteľnosťou vo vlastníctve nadobúdateľov. Odpredaj sa uskutoční formou kúpnej zmluvy.

9.) *Návrh uznesenia na schválenie zámeru na prevod pozemkov zámenou medzi Mestom Krupina a spoločnosťou LARO, v.o.s., v zastúpení Petrom Lapinom, Priemyselná 2738, Krupina, IČO 31577954.*

Uznesenie č./2023-MsZ

Mestské zastupiteľstvo v Krupine

schvaľuje

- a) **spôsob prevodu vlastníctva nehnuteľného majetku**, bližšie špecifikovaného v písm. b) tohto uznesenia, ako prípad hodný osobitného zreteľa,
- b) **zámer prevodu majetku zámenou pozemkov ako prípad hodný osobitného zreteľa v súlade s § 9a ods. 8 písm. e) zákona č. 138/1991 Zb. o majetku obcí v znení neskorších predpisov**, menovite

pozemok vo výlučnom vlastníctve Mesta Krupina, k.ú. Krupina, okres Krupina, vedený na LV č. 4578, nachádzajúci sa na parcele registra E č. 9831/1 o výmere 2884 m², druh ostatná plocha, ktorý bude zameraný geometrickým plánom do novovytvorenej parcely **o výmere cca 167 m²**, sa zamieňa v prospech **v prospech spoločnosti LARO, v.o.s, v zastúpení Petrom Lapinom, so sídlom Priemyselná 2738, Krupina, IČO 31577954, do výlučného vlastníctva v 1/1 k celku**,

a to za pozemok vo výlučnom vlastníctve spoločnosti LARO, v.o.s, v zastúpení Petrom Lapinom, sídlo Priemyselná 2738, Krupina, IČO 31577954, nachádzajúci sa v k.ú. Krupina, okres Krupina, na parcele registra C č. 1207/13 o výmere 192 m², druh zastavaná plocha a nádvorie, LV č. 7289, ktorý bude zameraný geometrickým plánom do novovytvorenej parcely **o výmere cca 3 m²**, sa zamieňa **v prospech Mesta Krupina**.

Presná výmera zamieňaných pozemkov bude uvedená až po zameraní geometrickým plánom do novovytvorených parciel.

Pozemky sa zamieňajú s finančným vyrovnaním. Cena pozemkov bude stanovená Znaleckým posudkom.

Dôvod hodný osobitného zreteľa je skutočnosť, že sa jedná o pozemok zastavaný stavbou vo vlastníctve nadobúdateľa vrátane príľahlej plochy, ktorá svojím umiestnením a využitím tvorí neoddeliteľný celok so stavbou. Zámenou pozemkov Mesto Krupina získa časť pozemku zasahujúceho do miestnej cesty nachádzajúcej sa v priemyselnej zóne.

Príloha k Uzneseniu – žiadosť Laro v.o.s.

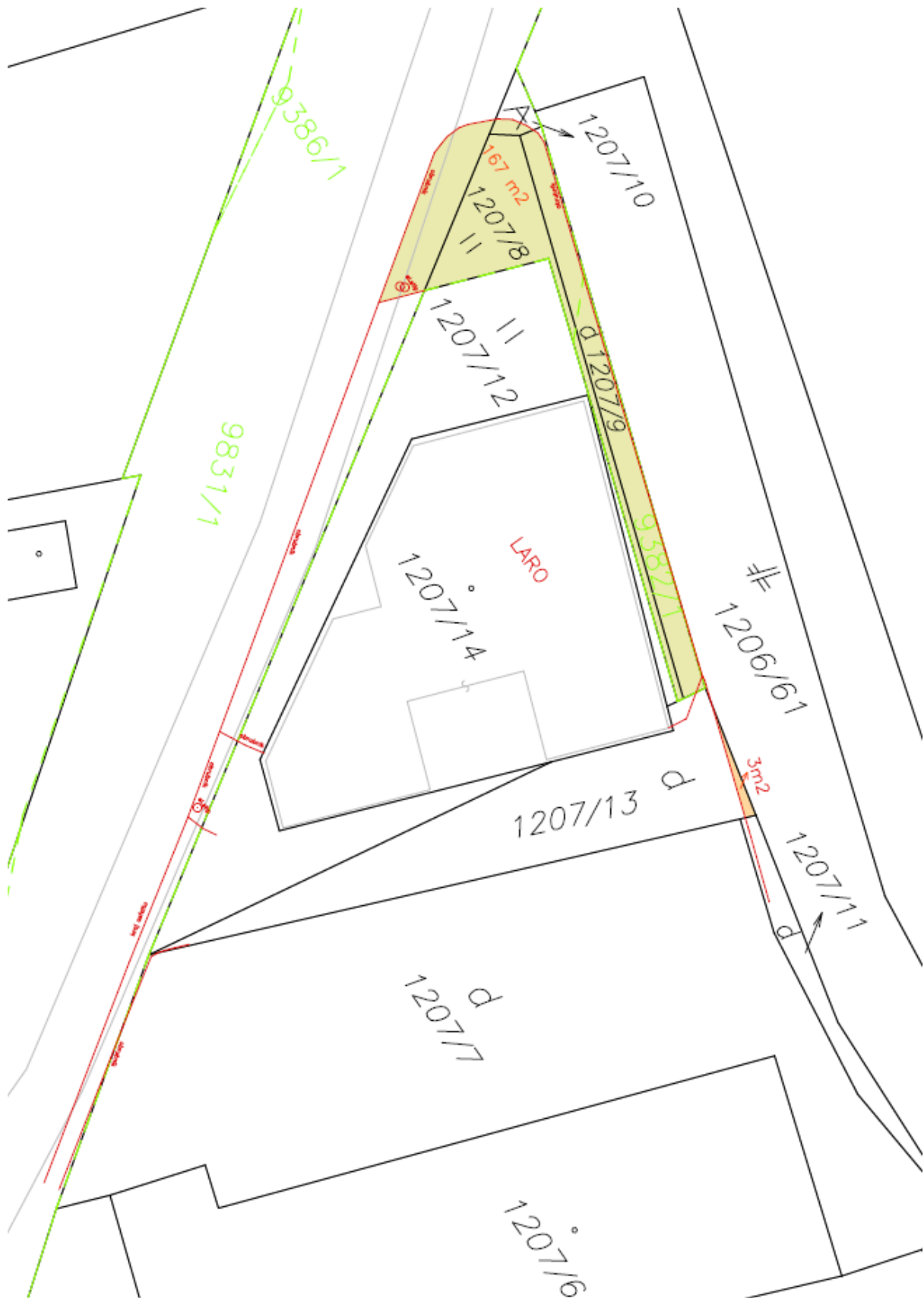

10.) *Návrh uznesenia na schválenie zriadenia vecného bremena na priznanie vecného práva umiestneného zariadenia verejnej kanalizácie vybudovanej v rámci vyvolanej investície pri výstavbe bytového domu Majerský rad, Krupina, menovite kanalizačnej infraštruktúry „Prekládka verejnej kanalizácie, stoka „CC“ – Majerský rad – sever – verejná kanalizácia“ v celkovej dĺžke 117,87 m, na pozemkoch vo vlastníctve Mesta Krupina, v prospech spoločnosti Stredoslovenská vodárenská spoločnosť, a.s., Partizánska cesta 5, 974 01 Banská Bystrica, IČO: 00 320 056.*

Uznesenie č./2023-MsZ

Mestské zastupiteľstvo v Krupine
schvaľuje

zriadenie vecného bremena na priznanie vecného práva umiestneného zariadenia verejnej kanalizácie vybudovanej v rámci vyvolanej investície pri výstavbe bytového domu Majerský rad, Krupina, menovite kanalizačnej infraštruktúry „Prekládka verejnej kanalizácie, stoka „CC“ – Majerský rad – sever – verejná kanalizácia“ v celkovej dĺžke 117,87 m, na pozemkoch vo vlastníctve Mesta Krupina, k.ú. Krupina, okres Krupina, vedené na LV č. 2952, 4578, 683, menovite na

- parcele KN-E č. 9602/2 o výmere 2050 m², ostatná plocha, v diele 1 o výmere 11 m²,
a v diele 2 o výmere 13 m²,
- parcele KN-C č. 234/4 o výmere 1330 m², ostatná plocha, v diele 3 o výmere 82 m²,
- parcele KN-C č. 234/6 o výmere 239 m², ostatná plocha, v diele 4 o výmere 49 m²,
- parcele KN-C č. 234/7 o výmere 299 m², ostatná plocha, v diele 5 o výmere 36 m²,
- parcele KN-C č. 234/8 o výmere 223 m², ostatná plocha, v diele 6 o výmere 2 m²,
- parcele KN-C č. 376/1 o výmere 783 m², zastav. plocha a nádvorie, v diele 7 o výmere 53 m²
- parcele KN-C č. 376/11 o výmere 1481 m², zastav. plocha a nádvorie, v diele 8 o výmere 128 m²,
a v diele 9 o výmere 43 m²,

v celkovom rozsahu 417 m² vyznačenom geometrickým plánom č. 47 843 632-14/2023, vypracovaným zhotoviteľom Martinom Lauroškom GeoPlanML, Majerský rad 643/44, Krupina, IČO 47 843 632, úradne overeným dňa 2.2.2023 pod č. 24/2023,

a to v prospech spoločnosti **Stredoslovenská vodárenská spoločnosť, a.s., Partizánska cesta 5, 974 01 Banská Bystrica, IČO: 00 320 056,**

obsahom vecného bremena bude povinnosť Mesta Krupina, ako vlastníka pozemkov:

- strpieť na dotknutých pozemkoch na parcelách KN E č. 9602/2, KN C č. 234/4, 234/6, 234/7, 234/8, 376/1, 376/11, vedených na LV č. 4578, 683, 2952, umiestnenie zariadenia verejnej kanalizácie, menovite kanalizačnej infraštruktúry „Prekládka verejnej kanalizácie, stoka „CC“ – Majerský rad – sever – verejná kanalizácia“ v celkovej dĺžke 117,87 m, s prislúchajúcim ochranným pásmom v celkovom rozsahu 417 m² vyznačenom v geometrickom pláne č. 47 843 632-14/2023,
- vecné bremeno sa zriaďuje „in rem“, prechádza s vlastníctvom nehnuteľností na nadobúdateľa,
- vecné bremeno sa zriaďuje na časovo neobmedzenú dobu,
- vecné bremeno sa zriaďuje bez odplaty.

11.) *Návrh uznesenia na schválenie zriadenia vecného bremena na priznanie vecného práva uloženia inžinierskych sietí – elektrického vedenia, ako súčasť stavby „Bzovík zast., priestorové zabezpečovacie zariadenie v km 37,952“, na pozemkoch vo vlastníctve Mesta Krupina, v prospech spoločnosti Železnice Slovenskej republiky, so sídlom Klemensova 8, 813 61 Bratislava, IČO: 31 364 501.*

Uznesenie č./2023-MsZ

Mestské zastupiteľstvo v Krupine

schvaľuje

zriadenie vecného bremena na priznanie vecného práva uloženia inžinierskych sietí – elektrického vedenia, ako súčasť stavby „**Bzovík zast., priestorové zabezpečovacie zariadenie v km 37,952**“, na pozemkoch vo vlastníctve Mesta Krupina, k.ú. Krupina, okres Krupina, vedené na LV č. 2952, menovite na

- parcele registra C č. 6402/6 o výmere 63 m², záhrada, v diele 1 o výmere 8 m²,
- parcele registra C č. 9287/16 o výmere 14 m², ostatná plocha, v diele 2 o výmere 8 m²,

v celkovom rozsahu 16 m² vyznačenom geometrickým plánom č. 41-2/2021, vypracovaným zhotoviteľom GEOKOD s.r.o., Žitná 21, 831 06 Bratislava, IČO 35 715 456, úradne overeným dňa 5.8.2022 pod č. 267/2022, v prospech spoločnosti **Železnice Slovenskej republiky**, so sídlom **Klemensova 8, 813 61 Bratislava, IČO: 31 364 501**,

obsahom vecného bremena bude povinnosť Mesta Krupina, ako vlastníka pozemkov:

- strpieť na dotknutých pozemkoch na parcelách KN C č. 6402/6, 9287/16, vedených na LV č. 2952, uloženie káblového vedenia (SO 01 Elektrická prípojka NN pre PZZ v km 37,952) ako súčasť stavby „Bzovík zast., priestorové zabezpečovacie zariadenie v km 37,952“, s prislúchajúcim ochranným pásmom v celkovom rozsahu 16 m² vyznačenom v geometrickom pláne č. 41-2/2021
- umožniť v nevyhnutnej miere vstup na dotknutý pozemok za účelom prevádzky – vykonávanie povolenej činnosti a prístup k nemu v zmysle zákona č. 251/2012 Z.z. o energetike,
- vecné bremeno sa zriaďuje „in rem“, prechádza s vlastníctvom nehnuteľností na nadobúdateľa,
- vecné bremeno sa zriaďuje časovo neobmedzenú dobu
- vecné bremeno sa zriaďuje odplatne

Jednorazová náhrada za zriadenie práva uloženia inžinierskych sietí - elektrického vedenia, bola stanovená ako všeobecná hodnota vecného bremena pozemkov vo výške 138,60 Eur na základe Znaleckého posudku č. 113/2022, vypracovaného znaleckou organizáciou ÚEOS – Komercia, a.s., Koceľova 9, 821 08 Bratislava, znalcom Ing. Luciou Masárovou, v odbore Stavebníctvo.

12.) *Návrh uznesenia na základe prijatej žiadosti od Spoločnosť Drill Well, s.r.o., Slnčná 2177/24, Krupina, ktorou žiadateľ žiada o prenájom časti mestského pozemku o výmere 8 m², na ktorom je postavená reklamná stavba. Členovia Komisie rozvoja mesta neodporúčajú schváliť prenájom časti pozemku, nakoľko je zámerom Mesta takéto stavby odstrániť z územia mesta Krupina.*

Uznesenie č./2023-MsZ

Mestské zastupiteľstvo v Krupine

schvaľuje

prenájom pozemku v súlade zákona č. 138/1991 Zb. o majetku obcí v znení neskorších predpisov, menovite

časť parcely registra E č. 3914/2, druh pozemku trvalý trávnatý porast, evidovanej na LV č. 4578 na Zvolenskej ceste, Krupina, v požadovanej výmere 8 m², na osadenie jednej reklamnej stavby o veľkosti 4 x 2 m, v prospech spoločnosti Drill Well, s.r.o., Slnčná 2177/24, Krupina.

Dôvodová správa:

Záujmom Mesta Krupina je postupne odstraňovať reklamné zariadenia umiestnené pri rýchlostnej ceste I. triedy č.66 na území mesta Krupina.

13.) *Návrh uznesenia na schválenie zámeru na prenájom pozemku v prospech Magdalény Sliackej, bytom Malinovského 880/14, Krupina.*

Uznesenie č./2023-MsZ

Mestské zastupiteľstvo v Krupine

schvaľuje

a) spôsob prenájmu majetku, bližšie špecifikovaného v písm. b) tohto uznesenia ako prípad hodný osobitného zreteľa,

b) zámer prenájmu pozemku ako prípad hodný osobitného zreteľa v súlade s § 9a ods. 9 písm. c) zákona č. 138/1991 Zb. o majetku obcí v znení neskorších predpisov,

konkrétne pozemok vo vlastníctve Mesta Krupina, k.ú. Krupina, časť parcely registra C č. 266/41 o výmere 5801 m², druh pozemku zastavaná plocha a nádvorie, **v požadovanej výmere 80 m²** v prospech **Magdalény Sliackej**, bytom Malinovského 880/14, Krupina, vo výške nájomného 0,10 Eur/m²/rok, čo celkovo predstavuje 8,- Eur/rok, na dobu neurčitú s výpovednou lehotou tri mesiace, za účelom záhrady na svojpomocné pestovanie pre vlastnú potrebu.

Dôvod hodný osobitného zreteľa je skutočnosť, že predmetný mestský pozemok sa nachádza v lokalite, kde žiadateľka býva a má trvalý pobyt. Tieto záhradky sa poskytujú obyvateľom ulice Malinovského. O predmetnú záhradku nikto iný do dnešného dňa neprejavil záujem.

14.) *Návrh uznesenia na schválenie Dodatku č. 1 ku Kúpnej zmluve, zmluve o predkupnom práve a zmluve o vecnom bremene č. 189512022 zo dňa 11.11.2022, uzatvorenej medzi účastníkmi - Mestom Krupina a Mgr. Ingrid Kohútovou, rod. Bérešová, bytom Družstevná 226/23, Dobrá Niva. (Dodatok č. 1 je prílohou Uznesenia).*

Dôvodová správa:

Návrh Dodatku sa predkladá na základe Rozhodnutia Okresného úradu v Krupine, katastrálneho odboru, ktorý prerušil konanie o povolení vkladu vlastníckeho práva v katastri nehnuteľností č. V-1500/2022 z kúpnej zmluvy, zmluvy o predkupnom práve a zmluvy o vecnom bremene uzavretej medzi účastníkmi - Mestom Krupina a Mgr. Ingrid Kohútovou, a navrhol v zmysle §42 ods. 4 katastrálneho zákona opravu spôsobom dodatku ku Zmluve.

Jedná sa o opravu v časti Zmluvy **v článku VI. - Zriadenie vecného bremena** v prospech Mesta Krupina na budovu súpis. č. 2344 s prístavbou na parcele KN-C č. 1279/1 pre dodržanie účelu využitia budovy Materskej školy súpis. Č. 2344 s prístavbou na prevádzku školy a školského zariadenia a výlučne využívať a užívať priestory budovy na prevádzku školy a školského zariadenia alebo aj jednotlivo. Toto dojednanie sa ruší a nahradí novým **Závazkom kupujúcej**.

Stanovisko MsÚ:

- Na základe uvedeného právna zástupkyňa mesta JUDr. Ela Kocková predkladá návrh Dodatku č. 1 ku Zmluve a žiada o prijatie Uznesenia na schválenie dodatku, zároveň žiada o rozhodnutie MsZ, či sa týmto dodatkom bude dojednávať zmluvná pokuta (áno / nie), v prípade áno – aká výška pokuty.
- návrh zmluvnej pokuty 50 000,- eur

Uznesenie č./2023-MsZ

Mestské zastupiteľstvo v Krupina
schvaľuje

návrh Dodatku č.1 ku Kúpnej zmluve so zriadením vecného predkupného práva a so zriadením vecného bremena č. 189512022 zo dňa 11.11.2022 uzatvorenej medzi zmluvnými stranami Mestom Krupina, Svätotrojčné námestie 4/4, Krupina, IČO 00320056, ako predávajúcim, zároveň oprávneným z vecného predkupného práva a vecného bremena, a Mgr. Ingrid Kohútovou, rod. Bérešová, bytom Družstevná 226/23, Dobrá Niva, ako kupujúcou, zároveň povinnou z vecného predkupného práva a vecného bremena, a to na základe Rozhodnutia Okresného úradu v Krupine, katastrálneho odboru, o prerušení konania o povolení vkladu vlastníckeho práva v katastri nehnuteľností č. V-1500/2022 zo dňa 21.12.2022 kúpnej zmluvy, zmluvy o predkupnom práve a zmluvy o vecnom bremene č. 189512022, ktorého návrhom v zmysle §42 ods. 4 katastrálneho zákona je oprava spôsobom Dodatku ku Zmluve.

- Predmetom Dodatku č. 1 je zrušenie dojednaného vecného bremena a nahrádza sa záväzkom kupujúcej, **že dodrží účel využitia budovy Materskej školy súpis. č. 2344 s prístavbou na parcele KN-C č. 1279/1 evidovanej na LV č. 7988, k.ú. Krupina, výlučne na prevádzku školy a školského zariadenia a výlučne bude využívať a užívať priestory budovy na prevádzku školy, školského zariadenia a detského centra alebo aj jednotlivo.**
- tento záväzok je kupujúca povinná dodržať pod hrozbou zmluvnej pokuty

Príloha k uzneseniu – Dodatok č. 1:

**Dodatok č. 1 ku Kúpnej zmluve
so zriadením vecného predkupného práva a so zriadením vecného bremena
č. 189512022, ktorú uzavreli zmluvné strany**

1. Predávajúci, zároveň oprávnený z vecného predkupného práva a vecného bremena:

Názov: **Mesto Krupina**
Sídlo: Svätotrojičné námestie č. 4/4, 963 01 Krupina
Zastúpené: Ing. Radoslavom Vazanom, primátorom mesta
IČO: 00 320 056
DIČ: 2021152540
Bankové spojenie: VÚB, a.s., pobočka Krupina
IBAN: SK24 0200 0000 0000 2002 0412

/na strane jednej, ďalej v texte len „predávajúci“ zároveň „oprávnený z predkupného práva a vecného bremena“ /

2. Kupujúci, zároveň povinný z vecného predkupného práva a vecného bremena:

meno: **Mgr. Ingrid Kohútová, rod. Bérešová**
dátum narodenia: 19.9.1969
rodné číslo: 695919/7509
IČO: 41 652 932
bydlisko: Družstevná 226/23, 962 61 Dobrá Niva
príslušnosť: slovenská

(ďalej len ako „kupujúci“ zároveň „povinný z predkupného práva a vecného bremena“)

(predávajúci a kupujúci ďalej spolu iba „zmluvné strany“)

Čl. I. Dodatku č. 1

1. Na základe Rozhodnutia Okresného úradu v Krupine, katastrálny odbor, V-1500/2022, zo dňa 21.12. 2022, predávajúci a kupujúci uzatvárajú tento Dodatok č. 1 ku Kúpnej zmluve o prevode vlastníckeho práva k nehnuteľnosti so zriadením vecného predkupného práva a vecného bremena, (ďalej len zmluva), ktorým rušia dojednané vecné bremeno, pričom upravujú doterajší text zmluvy tak, že:
 - a) z celého obsahu a textu citovanej zmluvy **sa vypúšťa v akomkoľvek tvare „vecné bremeno“**, zmluvné strany sa označujú ako kupujúci, zároveň povinný z predkupného práva a predávajúci, zároveň oprávnený z predkupného práva a vypúšťajú sa dojednané povinnosti a oprávnenia dojednané zmluvou vo vzťahu k vecnému bremenu.
 - b) **Pôvodný názov zmluvy:** „ Kúpna zmluva so zriadením vecného predkupného práva a so zriadením vecného bremena č. 189512022 uzatvorená v zmysle ustanovenia § 588, § 603, § 151n, a nasl. zák. č. 40/1964 Z.z.“ sa nahrádza **novým názvom:** „ Kúpna zmluva so zriadením vecného predkupného práva č. 189512022 uzatvorená v zmysle ustanovenia § 588, § 603 zák. č. 40/1964 Z.z.“
 - c) **Pôvodné znenie čl. VI. zmluvy:**

Článok VI.

Zriadenie vecného bremena

1. Zmluvné strany sa vzájomne dohodli, že touto zmluvou zároveň zriaďujú vecné bremeno v prospech Mesta Krupina. **Vecné bremeno sa zriaďuje v prospech Mesta Krupina na budovu súpis. Č 2344 s prístavbou na parcele KN-C č. 1279/1 pre dodržanie účelu využitia budovy Materskej školy súpis. Č. 2344 s prístavbou na prevádzku školy a školského zariadenia a výlučne využívať**

a užívať priestory budovy na prevádzku školy, školského zariadenia a detského centra alebo aj jednotlivo.

2. Na základe vecného bremena zriadeného touto Kúpnu zmluvou je kupujúci a zároveň povinný z vecného bremena, ako vlastník budovy súpis. Č. 2344 s prístavbou na parcele KN-C č. 1279/1, **povinný dodržať účel využitia stavby budovy Materskej školy súpis. Č. 2344 s prístavbou** na parcele KN-C č. 1279/1 evidovanej na LV č. 7988, k.ú. Krupina, v prospech oprávneného z vecného bremena a výlučne využívať a užívať priestory budovy na prevádzku školy, školského zariadenia a detského centra alebo aj jednotlivo.
3. Oprávnený z vecného bremena Mesto Krupina je oprávnené vyžadovať, domáhať sa plnenia a dodržiavania účelu využitia budovy na prevádzku školy, školského zariadenia a detského centra alebo aj jednotlivo.
4. Vecné bremeno je spojené s vlastníctvom vyššie citovanej nehnuteľnosti a zriaďuje sa „in rem“ v prospech oprávneného z vecného bremena bezodplatne, na dobu neurčitú.

sa nahrádza novým znením:

Článok VI.

Závazok kupujúcej

1. Zmluvné strany sa vzájomne dohodli, že kupujúca sa zároveň touto zmluvou zaväzuje dodržať účel využitia **budovy Materskej školy súpis. č. 2344 s prístavbou na parcele KN-C č. 1279/1** evidovanej na LV č. 7988, k.ú. Krupina, **výlučne na prevádzku školy a školského zariadenia a výlučne využívať a užívať priestory budovy na prevádzku školy, školského zariadenia a detského centra alebo aj jednotlivo.**
2. Oprávnený Mesto Krupina je oprávnené vyžadovať, domáhať sa plnenia a dodržiavania účelu využitia budovy na prevádzku školy, školského zariadenia a detského centra alebo aj jednotlivo.
3. Tento záväzok spočívajúci v dodržaní účelu využitia je kupujúca povinná dodržať pod hrozbou zmluvnej pokuty pričom úhradou zmluvnej pokuty nie je dotknutý nárok Mesta Krupina domáhať sa náhrady spôsobenej škody.

Čl. II. Dodatku č. 1

Záverečné ustanovenia

1. V ostatnom zostávajú ustanovenia Kúpnej zmluvy so zriadením vecného predkupného práva a so zriadením vecného bremena č. 189512022 nedotknuté v platnosti.
2. Zmluvné strany prehlasujú, že tento dodatok č. 1 k citovanej zmluve si riadne prečítali, s jeho obsahom súhlasia, že tento dodatok vyjadruje ich skutočnú, vážnu a slobodnú vôľu že tento dodatok neuzavreli v tiesni ani za nápadne nevýhodných podmienok. Na znak toho zmluvné strany tento dodatok vlastnoručne podpisujú.

Za predávajúceho, zároveň oprávneného z predkupného práva

.....
Ing. Radoslav Vazan
primátor mesta

Za kupujúceho, zároveň povinného z predkupného práva a vecného bremena:

.....
Mgr. Ingrid Kohútová



**Návrh uznesení na zasadnutie
Mestského zastupiteľstva konaného dňa 22.2.2023
Výstup z oddelenia výstavby, ŽP a RM**

Názov materiálu:

1. Štúdia realizovateľnosti pre stavbu „Cyklotrasy v meste Krupina“
2. Zastavovacia štúdia – Starý Háj
3. Materská škola – oprava havarijného stavu strechy
4. Žiadosť o osadenie dopravného značenia - Kopanice
5. Zmluva o spolupráci pri budovaní asfaltového telesa cesty, k.ú. Krupina, lokalita Krupina Sever a Zmluva o budúcej Darovacej zmluve
6. Zastavovacia štúdia – lokalita Vajsov
7. Zastavovacia štúdia – Krupina - Vlček
8. Kontajnerové zázemie atletického klubu
9. Oprava hradobného múru nad lekárňou – aktualizácia rozpočtu z rezervného fondu
10. Vinohradnícka ulica – Nemcove zeme
11. Lokalita Nad Kltipochom

Predkladá a vypracoval :	Ing. Norbert Kemp vedúci oddelenia výstavby, ŽP a RM
Prerokované v komisii rozvoja mesta: Prerokované v Mestskej rade :	7.2.2023 15.2.2023

1. Štúdia realizovateľnosti pre stavbu „Cyklotrasy v meste Krupina“

Uznesenie č. /2023-MsZ

Mestské zastupiteľstvo v Krupine

berie na vedomie

predloženú štúdiu realizovateľnosti cyklotrasy v meste Krupina.

Dôvodová správa:

V zmysle Zmluvy o dielo č. 188/2022/OVZP uzavretej podľa ustanovení § 536 a nasl. Zákona č. 513/1991 Zb. Obchodný zákonník v znení neskorších predpisov bola zhotoviteľom – spoločnosťou DOPRAVOPROJEKT, a.s., Bratislava vyhotovená štúdia realizovateľnosti pre stavbu „Cyklotrasy v meste Krupina“. Predmetná štúdia rieši možné varianty a subvarianty trasovania, ktorými je možné zabezpečiť prepojenie Námestia SNP (zastávka BUS) s priemyselnou zónou v južnej časti mesta.

Štúdia realizovateľnosti je prístupná – link:

https://drive.google.com/drive/folders/1L1dwcfkUkGipVMec1jTtY_9ysy9YtV?usp=sharing

Vyjadrenie oddelenia výstavby, ŽP a RM:

Nakoľko sa jedná o viacero variant a ich subvariant vyhotovenú štúdiu realizovateľnosti odprezentoval jej spracovateľ Ing. Radovan Červienka. Zároveň uviedol ich výhody z hľadiska ekonomického, majetkovo-právneho, ako aj funkčného využitia.

Výstup z komisie rozvoja mesta:

Komisia berie na vedomie predloženú štúdiu realizovateľnosti cyklotrasy v meste Krupina.

Výstup z Mestskej rady:

Mestská rada berie na vedomie predloženú štúdiu realizovateľnosti cyklotrasy v meste Krupina.

Za :

Proti:

Zdržal sa:

2. Zastavovacia štúdia – Starý Háj.

Uznesenie č. /2023-MsZ

Mestské zastupiteľstvo v Krupine

odporúča

zabezpečiť v procese verejného obstarávania – prieskumu trhu výber oprávnenej osoby, resp. osôb pre vypracovanie štúdie dopravy a únosnosti miestnej cesty Vajsov – Starý Háj (dopravná infraštruktúra) a súčasne štúdiu kapacity mestského vodovodu pre ďalšiu možnú výstavbu v lokalite Starý Háj.

Dôvodová správa:

Miroslav Kopernický, Nábřežná 98/17, Nová Baňa v zastúpení ADVICE EXPERTS s.r.o., Nitra opätovne predložil zastavovaciu štúdiu „Krupina – Starý háj“, ktorá rieši umiestnenie a následnú výstavbu 3 samostatne stojacich rodinných domov vrátane dobudovania potrebnej dopravnej a technickej infraštruktúry. Predmetná štúdia bola vypracovaná v zmysle vydaného stanoviska architekta mesta, vrátane odsúhlaseného počtu nových napojení na verejný vodovod. Zastavovaciu štúdiu vypracoval Ing. Igor Záhorsky, autorizovala ju Ing. arch. Vlasta Ilievová. Predmetnou

zastavovacou štúdiou jej spracovatelia preukazujú vhodnosť navrhovanej aktivity – výstavby rodinných domov v riešenom území.

Zároveň sa žiadateľ na vykonanom pracovnom stretnutí zaviazal vybudovať pripojenie na verejný vodovod, ako novú vetvu vodovodu, ktorú po vybudovaní a skolaudovaní odovzdá bezodplatne do majetku mesta a zároveň prispieť finančnou sumou 1.000,- Eur za 1 rodinný dom (spolu 3.000,- Eur) na opravu – statického zabezpečenia zosuvu v spodnej časti miestnej cesty (Vajsov). Pre splnenie týchto skutočností bude medzi Mestom Krupina a žiadateľom uzavretá Zmluva o spolupráci, ktorá bude po jej vyhotovení predložená na schválenie Komisiou RM, resp. Mestským zastupiteľstvom.

Obrázok: Zastavovacia štúdia – Krupina – Starý Háj

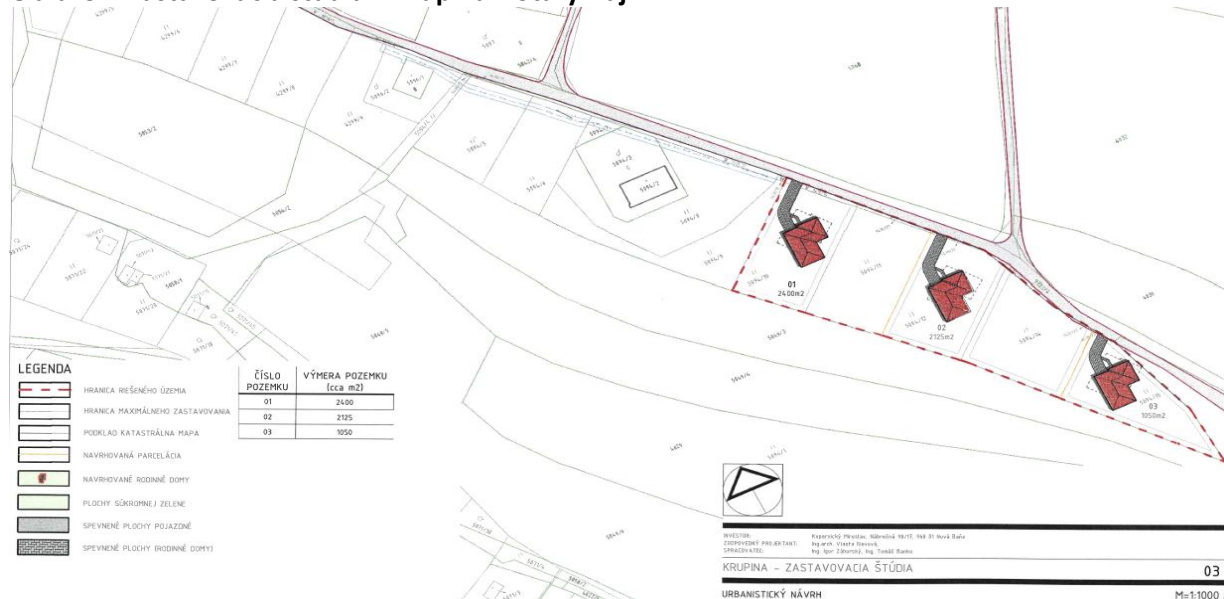

Odporúčanie oddelenia výstavby, ŽP a RM pre komisiu RM:

Odd. výstavby, ŽP a RM navrhlo predloženú zastavovaciu štúdiu pre individuálnu výstavbu rodinných domov v lokalite Krupina – Starý Háj prijať, avšak investora (stavebníkov rodinných domov) vo všetkých ďalších vyjadreniach, stanoviskách a rozhodnutiach zaviazat' na dobudovanie všetkej potrebnej infraštruktúry vrátane asphaltovej prístupovej cesty a to bez finančnej spoluúčasti mesta a taktiež ich upozorniť, že tieto musia byť riadne povolené a skolaudované pred kolaudáciou rodinných domov. Podľa vyjadrenia MBP s.r.o. – správcu vodovodu v dotknutej lokalite je možné zriadiť 3 nové odberné miesta. Zároveň vo vyjadrení k výstavbe podmieniť výstavbu 3 rodinných domov a žiadateľa, resp. investora zaviazat' na uzavretie zmluvy o spolupráci na vybudovanie vetvy vodovodu, prístupovej asphaltovej cesty a tiež sa finančne spolupodieľať dohodnutou sumou na statickom zabezpečení zosuvu miestnej cesty v časti Vajsov.

Výstup z komisie rozvoja mesta:

Komisia rozvoja mesta neodporúča predložiť návrh uznesenia na schválenie MsZ, tak ako bolo predložené.

Výstup z Mestskej rady:

Mestská rada odporúča zabezpečiť vypracovanie štúdie dopravy a únosnosti miestnej cesty Vajsov – Starý Háj a súčasne štúdiu kapacity mestského vodovodu pre ďalšiu možnú výstavbu v lokalite Starý Háj.

Za :

Proti:

Zdržal sa:

3. Materská škola – oprava havarijného stavu strechy

Uznesenie č. /2023-MsZ

Mestské zastupiteľstvo v Krupine

schvaľuje

realizáciu opráv, ktoré zamedzia ďalšiemu pretekaniu plochej strechy MŠ na ul. I. Krasku a zároveň realizáciu sanačných prác, ktorými sa vyspraví zatečením poškodené plochy konštrukcií v rozsahu:

- Maliarske práce do 500, Eur
- Klampiarske práce do 500,-Eur

Za :

Proti:

Zdržal sa:

Uznesenie č. /2023-MsZ

Mestské zastupiteľstvo v Krupine

schvaľuje

celoplošnú realizáciu opravy strechy Modifikovaným asfaltovým pásom ELASTODEK v cene do 2 280,00 Eur s DPH

Za :

Proti:

Zdržal sa:

Uznesenie č. /2023-MsZ

Mestské zastupiteľstvo v Krupine

schvaľuje

celoplošnú realizáciu opravy strechy fóliou Sikaplan G 15 vrátane klampiarskych prác v cene do 3 574,08 Eur s DPH

Za :

Proti:

Zdržal sa:

Dôvodová správa:

Dňa 13.1.2023 bola Mgr. Danou Filušovou, riaditeľkou Materskej školy, Malinovského 874, 963 01 Krupina doručená písomná žiadosť o odstránenie havarijného stavu strechy, nakoľko dochádza k zatekaniu do stropnej konštrukcie k kuchynskej časti elokovaného pracoviska na ulici I. Krasku. Dotknutá časť strechy bola viackrát opravovaná svojpomocne školníkom. Nakoľko sa problém zatekania nepodarilo opraviť je potrebné pristúpiť k oprave plochej strechy v celom rozsahu prístavby kuchynského traktu.

Obrázok (foto zatekania):



Odporúčanie oddelenia výstavby, ŽP a RM:

V súčasnosti je na energetickú optimalizáciu budovy MŠ na ul. I. Krasku vyhotovená projektová dokumentácia, ktorá rieši aj zateplenie a opravu zastrešenia. Na uskutočnenie tejto stavby je vydané stavebné povolenie a hľadá sa možnosť získania dotačných finančných prostriedkov na jej realizáciu. Z uvedeného dôvodu navrhujeme zabezpečiť lokálne opravy existujúcej plochej strechy a celkovú rekonštrukciu budovy MŠ vrátane strechy realizovať po zabezpečení dotačných finančných prostriedkov.

Výstup z komisie rozvoja mesta:

Komisia rozvoja mesta odporúča pripraviť cenovú ponuku na lokálne opravy a strechy a vymaľovanie hygienickým náterom.

Výstup z Mestskej rady:

Mestská rada odporúča pripraviť cenovú ponuku na lokálne opravy a strechy a vymaľovanie hygienickým náterom.

Na základe vykonanej obhliadky bolo zistené, že lokálne vyspravenie trhlín strešnej krytiny bolo zrealizované vo vlastnej réžii technickými pracovníkmi Materskej školy. Nakoľko od doby realizácie nebolo daždivé počasie nie je možné vyhodnotiť, či vykonané práce boli voči zatekaniu dostatočné. Na streche boli identifikované ďalšie možné príčiny zatekania, a to nedostatočné oplechovanie atík.

Na základe odporúčania Komisie RM boli oslovení potenciálni uchádzači na vykonanie vyššie uvedených opráv, ktorý za lokálne opravy uviedli nasledovné:

- Maliarske práce – p. Križko cena do 500 Eur
- Klampiarske práce – p. Homola cena do 500 Eur

Obhliadka strechy bola vykonaná aj so zástupcom spoločnosti IZOPLASTIC s.r.o., Čebovce, ktorý bol oslovený na predloženie cenovej ponuky na celoplošnú opravu plochej strechy a ktorý cenovú ponuku predložil v 2 alternatívach, nasledovne:

- a) Oprava strešnej krytiny
 - cena 2 280,00 Eur s DPH
- b) Oprava fóliou Siakplan G 15 vrátane klampiarskych prác
 - cena 3 574,08 Eur s DPH

4. Žiadosť o osadenie dopravného značenia – Kopanice

Uznesenie č. /2023-MsZ

Mestské zastupiteľstvo v Krupine

odporúča

zabezpečiť predpokladanú cenu za vypracovanie projektu organizácie dopravy – pasport dopravného značenia, ktorým bude komplexne riešená organizácia dopravy v meste a aj na lazoch a následne vykonať verejné obstarávanie – prieskum trhu na vypracovanie a dodanie tohto projektu s tým, že jednotlivé riešenia organizácie dopravy budú v zmysle tohto dopravného projektu realizované v etapách podľa priorit (mesto, kolízne miesta, požiadavky PPZ SR, lazy) a podľa finančných prostriedkov na jeho realizáciu.

Dôvodová správa:

Dňa 12.1.2023 bola Ing. Pavlom Lopušníkom, Kopanice 3201/113, 963 01 Krupina doručená žiadosť o osadenie dopravného značenia s odôvodnením, že s nárastom výstavby v lokalite Kopanice došlo k niekoľkonásobnému zvýšeniu cestnej premávky, pričom je maximálna povolená rýchlosť 50

km/hod často prekračovaná. V lokalite nie je dopravným značením označená nadradená cesta, t.j. nie je označená hlavná a vedľajšia cesta, pričom tieto nie sú na pohľad rovnocenné, jedna je asfaltová druhá štrková. Taktiež nie je informácia, že sa účastníci cestnej premávky nachádzajú stále v meste Krupina, kde je povolená maximálna povolená rýchlosť 50 km/hod.

Obrázok (scan žiadosti a mapy križovatky):

Ing. Pavel Lopušník
Kopanice 3201/113
963 01 Krupina

Mesto Krupina
Svätotrojčné. Nám.4
963 01 Krupina



VEC: Žiadosť o osadenie dopravného značenia na ulici Kopanice

Žiadam týmto Mesto Krupina o osadenie dopravného značenia na ulici Kopanice Krupina. Jedná sa o ulicu s lazničným osídlením, kde v poslednej dekáde došlo k realizácii veľkého množstva novostavieb. Premávka na uvedenej ulici sa niekoľkonásobne zvýšila a nakoľko nie je označená dopravným značením dochádza k častým kolíziám.

Vodili na tejto ulici často nemajú informácie o tom, že cesty, ktoré na pohľad nie sú rovnocenné (jedna vyasfaltovaná križujúca sa so štrkovou) sa za rovnocenné podľa evidencie ciest na MÚ považujú.

Vodči či návštevníci tejto krásnej lokality rovnako nemajú znalosť o tom, že sú stále v meste Krupina a teda často prekračujú maximálnu povolenú rýchlosť 50km/hod. Túto skutočnosť by bolo rovnako potrebné zdôrazniť dopravným značením.

Na uvedenej ulici potom napríklad prechádzka s kočíkom pre matky s deťmi je adrenalinovým zážitkom, keď matka do poľa mimo cesty odstrčí najprv kočík a potom skáče za ním... nehovoriac o tom ak je tých detí viac... ak sa po ceste rúti vodič veľkou rýchlosťou.

Myslím si, že by sa nemalo čakať dovtedy, kým na uvedenej komunikácii dôjde k vážnym dopravným nehodám. Mali by sme sa pokúsiť urobiť čo najviac preto, aby sme im predišli.

Príloha: mapa ulice Kopanice s návrhom umiestnenia dopravného značenia s počtom dopravných značiek.

V Krupine: 12.1.2023

Ing. Pavel Lopušník

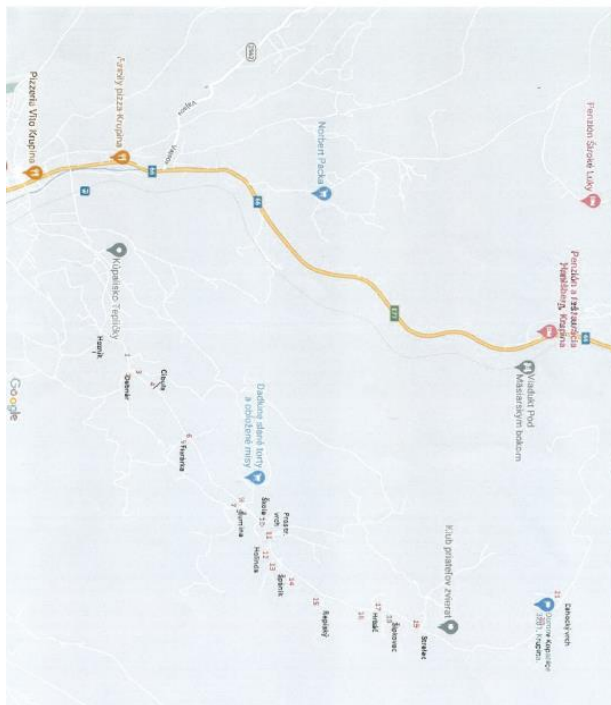

Odporúčanie oddelenia výstavby, ŽP a RM:

V súčasnosti nie je v lazničných osídleniach nijako označená hlavná a vedľajšia cesta napriek tomu, že vizuálne (vzhľadom na rôznorodý kryt vozovky – asfaltový a štrkový) môžu účastníci cestnej premávky považovať za nadradenú asfaltovú cestu, pričom tieto sú v zmysle zákona č. 8/2009 Z.z.

o cestnej premávke a o zmene a doplnení niektorých zákonov v znení neskorších predpisov rovnocennými cestami, na ktorých pri prednosti v jazde platí pravidlo pravej ruky. Taktiež nie sú dopravným značením označené časti mesta v lazničkách osídleniach, okrem časti „Červená Hora“. Žiadateľ vo svojej žiadosti (podľa predloženej mapy) žiada dopravným značením označiť v lokalite Kopanice označiť a osadiť 21 ks dopravných značiek „Daj prednosť v jazde!“.

Oddelenie výstavby, ŽP a RM v tejto súvislosti odporúča osadenie zvislých dopravných značiek vo všetkých lokalitách v extraviláne mesta (Kopanice, Bebrava – Líška, Stará Hora, Nová Hora – Široké Lúky, Holý vrch) informujúce vodičov skutočnosti, že sa nachádzajú v meste Krupina a príslušnej lokalite, kde je obmedzená maximálna povolená rýchlosť 50 km/hod, napr. Krupina – časť Kopanice. V úsekoch týchto lokalít, kde je existujúca zástavba v tesnej blízkosti miestnej cesty zároveň osadiť zvislé dopravné značky, ktorými bude maximálna povolená rýchlosť znížená na 30 km/hod, resp. ojedinele aj na 15 km/hod. Požiadavka na takéto zníženie rýchlosti bola vznesená Cyrilom Ďuricom, obyvateľom lokality Holý vrch.

Pre samotné osadenie dopravného značenia určujúceho nadradenosť jednotlivých miestnych ciest na lazoch by bolo potrebné v prípade schválenia takéhoto riešenia brať na vedomie, že toto by bolo potrebné vykonať vo všetkých lokalitách, nielen v lokalite Kopanice a zároveň, že je potrebné označiť nielen vedľajšie cesty DZ „Daj prednosť v jazde“, ale aj DZ „Hlavná cesta“, čo si pri jednej križovatke tvaru písmena T bude vyžadovať zakúpiť a osadiť 3 stĺpiky a 3 dopravné značky vrátane úchytiak. Zároveň je potrebné poznamenať, že sa jedná o poľnohospodársku krajinu, kde sa v rámci vykonávania tejto činnosti presúvajú poľnohospodárske mechanizmy vrátane prídavných zariadení, čo môže mať vzhľadom na obmedzenú šírku ciest časté poškodzovanie osadených dopravných značiek.

Samotné osadenie dopravného značenia bude možné vykonať na základe projektu organizácie dopravy vypracovaného oprávnenou osobou, jeho následného schválenia Okresným dopravným inšpektorátom vo Zvolene a v zmysle rozhodnutia o určení dopravného značenia.

Na základe predbežných konzultácií s dopravným inžinierom by bola cena za projekt organizácie dopravy v meste (zjednosmerňovanie ulíc, parkovanie, návěsti od cesty I/66, zóny zásobovania, ...) v sume cca 5.000,-Eur, avšak cena za návrh dopravného značenia na lazoch nebola konzultovaná. Konzultácia ohľadne celkovej ceny vrátane riešenia lazničkého osídlenia je dohodnutá na 21.2.2023.

Výstup z komisie rozvoja mesta:

Komisia rozvoja mesta odporúča: do MsZ vyzistiť cenu dopravného projektu, v prípade krátkosti času do ďalšej KRM až následne vypracovať dopravný projekt a následne uskutočniť verejnú súťaž spolu s organizáciou dopravy v meste.

Výstup z Mestskej rady:

Mestská rada odporúča do MsZ vyzistiť cenu dopravného projektu, v prípade krátkosti času do ďalšej KRM až následne vypracovať dopravný projekt a následne uskutočniť verejnú súťaž spolu s organizáciou dopravy v meste.

Za :

Proti:

Zdržal sa:

5. Zmluva o spolupráci pri budovaní asfaltového telesa cesty, k.ú. Krupina, lokalita Krupina Sever

Uznesenie č. /2023-MsZ

Mestské zastupiteľstvo v Krupine

schvaľuje

predloženú zmluvu o spolupráci pri budovaní asfaltového telesa cesty v k. ú. Krupina, lokalita Krupina Sever.

Dôvodová správa:

V súlade s uznesením č. 262/2022-MsZ zo dňa 28.9.2022 bola vypracovaná Zmluva o spolupráci pri budovaní asfaltového krytu telesa cesty v úseku po koniec plánovanej výstavby bytových domov v nasledovnom znení:

Zmluva o spolupráci pri budovaní asfaltového telesa cesty k.ú. Krupina, lokalita Krupina Sever,

uzavretá medzi zmluvnými stranami

1. Ľubomír Dado, rod. Dado,

nar. 04.03.1956, bytom: D. Štúra 1443/40, 963 01 Krupina
miesto podnikania: Osloboditeľov 931/17, 963 01 Krupina
podnikateľ v registri vedie ObÚ Zvolen, číslo živn. registra: 605-1082
IČO: 34 788 905, IČ DPH: SK1020605740

2. Maroš Dado, nar. 18.7. 1980, bytom 963 01 Krupina, J. Mikulku 10

3. Andrej Dado, nar. 11.11. 1982, bytom 963 01 Krupina, D. Štúra 1443/40

a

4. Mesto Krupina,

so sídlom Svätotrojičné nám. 4/4, 963 01 Krupina

IČO: 00 320 056

Zastúpené: Ing. Radoslavom Vazanom, primátorom mesta

(ďalej aj ako účastníci 1.,2.,3.,4. a to aj samostatne a aj ako zmluvné strany)

Preambula

1. Účastník 2. je objednávateľom Projektovej dokumentácie vypracovanej v stupni DSP spoločnosťou DOPRING s.r.o. ul. J.Kollára 547/13, 967 01 Kremnica, pod č. zákazky 06-2022, zodpovedný projektant Ing. Marián Sikorai, s názvom projektu „Novostavba bytových domov na Novej ulici v Krupine - časť komunikácie a spevnené plochy (ďalej aj ako cesta alebo prístupová cesta) vyhotovenej za účelom zabezpečenia a vybudovania prístupovej cesty, s dátumom 11/2022, k investorom plánovanej výstavby bytových domov v lokalite Krupina Sever.
2. Účastník 1. v záujme vybudovania cesty s asfaltovým povrchom telesa cesty, odvodnením cesty, chodníkom, vrátane verejného osvetlenia a dopravného značenia v časti lokality Krupina-Sever, na pozemkoch KNC parc.č. 9543/19, KNC parc.č. 9543/25, KNC parc.č. 9543/1, KNC parc.č. 4880/203, KNC parc.č. 9543/21, KNC parc.č. 4880/2, KNC parc.č. 4880/193, KNC parc.č. 9543/23, KNC parc.č. 1946/1, KNC parc.č. 1946/7, KNC parc.č. 1952/3, KNC parc.č. 4880/205, KNC parc.č. 4880/206, KNC parc.č. 4880/29 v rozsahu citovanej projektovej dokumentácie č. zákazky 06-2022, bližšie špecifikovaného v čl. I. bod A tejto zmluvy sa touto zmluvou zaväzuje k jej vybudovaniu.
3. Vyššie označení účastníci 2. a 3. tejto zmluvy Andrej Dado a Maroš Dado sú podieloví spoluvlastníci, každý v 1/2-ici k celku pozemkov nachádzajúcich sa v katastrálnom území Krupina, vedených v katastri nehnuteľností Okresného úradu Krupina, katastrálny odbor, evidovaných na nižšie uvedených listoch vlastníctva:
 - LV č. 1577, KNC parc.č. 1946/1

- LV č. 4550, KNC parc.č. 9543/23
 - LV č. 8052, KNC parc.č. 1946/7
 - LV č. 8267, KNC parc.č. 9543/25
 - LV č. 1577, KNC parc.č. 1952/3.
4. Účastníci 2. a 3. sú investormi časti lokality Krupina-Sever, v ktorej okrem predaja pozemkov na výstavbu rodinných domov, realizovali výstavbu časti rodinných domov a vybudovali inžinierske siete, pripojenie el. energie, verejný vodovod, verejnú kanalizáciu a zároveň sú stavebníkmi účelovej cesty, na ktorú Stavebný úrad Mesta Krupina, vydal dňa 24.3.2021 verejnou vyhláškou Rozhodnutie č. SK 639/2021/20, stavebné povolenie na líniovú stavbu „Rozšírenie dopravnej infraštruktúry – Krupina Sever“ umiestnenú na pozemkoch KNC parc.č. 9543/1, 9543/21, 9543/25, 9543/30, 4880/205, 4880/100, 4880/204, 4880/101, 4880/76, 4880/149, 4880/193, 4880/116, 4880/62, 4880/202, 4880/150, 4880/210.
 5. V záujme účastníkov tejto zmluvy je pokračovať v budovaní rodinných domov a bytov v danej lokalite, vrátane vybudovania prístupovej cesty, chodníka, verejného osvetlenia k dotknutým stavbám.
 6. Cieľom spolupráce zmluvných strán upravenej na základe tejto Zmluvy je úspešná realizácia vybudovania miestnej cesty funkčnej triedy C3 s výhľadom dobudovania na funkčnú triedu C2 v lokalite Krupina – Sever, k rodinným a bytovým domom v tejto lokalite, vrátane získania príslušných oprávnení a vysporiadania časti dotknutých pozemkov zo strany mesta Krupina.
 7. Stavba bude realizovaná v súlade s platným územným plánom a preto je zaradená ako verejnoprospešná stavba.
 8. Z vyššie uvedeného dôvodu účastníci tejto zmluvy uzatvárajú v zmysle § 269 ods. 2 zákona č. 513/1991 Zb. Obchodný zákonník v znení neskorších predpisov, túto zmluvu za vzájomne dohodnutých podmienok a s nasledovným obsahom.
 9. Zmluvné strany sú uzrozmene a berú bez výhrad na vedomie, že podmienky tejto zmluvy budú upravované na základe podmienok stanovených v územnom rozhodnutí predmetnej stavby a touto zmluvou sa zaväzujú bezodkladne k nim pristúpiť a ich akceptovať.

Čl. I.

Predmet a účel zmluvy

1. Touto zmluvou sa jej zmluvné strany dohodli na spolupráci a súčinnosti pri budovaní asfaltového telesa cesty, chodníka, verejného osvetlenia a dopravného značenia na pozemkoch KNC parc.č. 9543/1, KNC parc.č. 9543/19, KNC parc.č. 9543/21, KNC parc.č. 9543/23, KNC parc.č. 9543/25, KNC parc.č. 1946/1, KNC parc.č. 1946/7, KNC parc.č. 1952/3, KNC parc.č. 4880/2, KNC parc.č. 4880/29, KNC parc.č. 4880/193, KNC parc.č. 4880/203, KNC parc.č. 4880/205, KNC parc.č. 4880/206. Uvedené pozemky sú vo vlastníctve vyššie uvedených účastníkov pod bodom 2. a 3., Slovenskej republiky, účastníka 4. Mesta Krupina a fyzických osôb Jozefa Augustína a manželky Moniky Augustínovej a Jozefa Povalača.
2. Účastníci tejto zmluvy si dojednávajú vzájomné práva a povinnosti nasledovne:

A) Účastníci 1. až 3. tejto zmluvy sa zaväzujú na vlastné náklady spoločne a nerozdielne zabezpečiť a splniť nižšie uvedené povinnosti, pričom povinnosť sa bude považovať za splnenú aj samostatne ktorýmkoľvek z účastníkov 1. až 3. tejto zmluvy:

- predložiť spracovanú projektovú dokumentáciu v súlade s územným plánom v rozsahu budovania cesty C3 s výhľadom na dobudovanie na C2 na pozemkoch KNC parc.č. 9543/1, KNC parc.č. 9543/19, KNC parc.č. 9543/21, KNC parc.č. 9543/23, KNC parc.č. 9543/25, KNC parc.č. 1946/1, KNC parc.č. 1946/7, KNC parc.č. 1952/3, KNC parc.č.

4880/2, KNC parc.č 4880/29, KNC parc.č. 4880/193, KNC parc.č. 4880/203, KNC parc.č. 4880/205, KNC parc.č 4880/206 – PD v stupni DSP č. zákazky 06-2022, predložená ku dňu podpísania tejto zmluvy, bližšie uvedená v preambule tejto zmluvy bod 1.

- požiadať v zmysle vydaného územného rozhodnutia v prospech Mesta Krupina na vybudovanie cesty C3 s výhľadom na C2 v danej lokalite o vydanie stavebného povolenia na vybudovanie cesty C3, v časti vetva A, úsek č. 1., v zmysle situácie (výkres č. 2) predloženej a v tejto zmluve označenej projektovej dokumentácie, v lehote do 2 mesiacov odo dňa nadobudnutia právoplatnosti územného rozhodnutia, vrátane neoddeliteľných súčastí cesty a to dažďovej kanalizácie, chodníka, verejného osvetlenia, dopravného značenia,
- vypracovať GP podľa schválenej situácie osadenej stavby schválenej v územnom konaní v časti týkajúcej sa predloženej PD č. zákazky 06-2022,
- v časti citovanej projektovej dokumentácie vetva A úsek 1 č. výkresu 2 – vysporiadať pozemky od fyzických osôb Jozefa Augustína a manželky Moniky Augustínovej a Jozefa Povalača a tieto pozemky, spolu s dotknutými pozemkami pod novovybudovanou cestou vo vlastníctve účastníkov 2. a 3. po vybudovaní cesty odovzdať spolu s telesom cesty do majetku mesta Krupina darovaním, v rozsahu a v súlade so zmluvou o budúcej darovacej zmluve, ktorú zmluvné strany uzatvoria súčasne s podpísaním tejto zmluvy,
- vybudovať asfaltové teleso cesty C3, investora účastníka pod bodom 1. v časti vetva „A“ od. Ul. I. Krasku, podľa spracovanej projektovej dokumentácie, č. zákazky 06-2022, na pozemkoch KNC parc.č. 9543/1, KNC parc.č. 9543/19, KNC parc.č. 9543/21, KNC parc.č. 9543/23, KNC parc.č. 9543/25, KNC parc.č. 1946/1, KNC parc.č. 1946/7, KNC parc.č. 1952/3, KNC parc.č. 4880/2, KNC parc.č. 4880/29, KNC parc.č. 4880/193, KNC parc.č. 4880/203, KNC parc.č. 4880/205, KNC parc.č. 4880/206, vrátane dažďovej kanalizácie, chodníka, verejného osvetlenia, dopravného značenia,
- zrekonštruovať križovatku na ul. I. Krasku a ul. Nová v rozsahu podľa projektovej dokumentácie, č. zákazky 06-2022 a podmienok stanoviska príslušného cestného orgánu k pripojeniu cesty na miestnu cestu,
- predmetnú stavbu cesty C3 zrealizovať a skolaudovať v zmysle stavebného zákona pred kolaudáciou bytových domov v lokalite Krupina Sever, postavených na pozemkoch KNC parc.č. 1946/1, KNC parc.č. 1946/7, KNC parc.č. 1952/3 v zmysle predloženého projektu č. zákazky 06-2022.
- strpieť priebežnú kontrolu účastníka 4. počas celej výstavby cesty v časti vetva „A“ od. ul. I. Krasku, budovanej podľa projektovej dokumentácie, č. zákazky 06-2022.
- účastník č. 1. ako stavebník a vlastník stavby - dotknutých bytových domov v lokalite Krupina Sever a investor cesty C3 v tejto lokalite, bližšie špecifikovaných v tejto zmluve, berie na vedomie bez výhrad, že pred vybudovaním a skolaudovaním cesty C3 špecifikovanej v tejto zmluve, kolaudačné rozhodnutie na dotknuté bytové domy príslušný stavebný úrad nevydá.
- Účastníci tejto zmluvy alebo ktorýkoľvek z účastníkov 1. až 3. titulom vlastníka a investora stavby bytových domov v lokalite Krupina Sever, citovaných v tejto zmluve alebo titulom investora cesty v danej lokalite, v oboch prípadoch podľa príslušných projektových dokumentácií a príslušných stavebných povolení a titulom vlastníctva dotknutých pozemkov telesom cesty citovaných v tejto zmluve, sa zaväzujú, že neprevedú vlastníctvo stavby bytových domov alebo bytov a to ani v štádiu rozostavanej stavby týchto bytových domov a bytov, ani vlastníctvo dotknutých pozemkov, na tretie osoby do doby naplnenia podmienok a účelu tejto zmluvy.

V opačnom prípade, pri porušení ktorejkoľvek z uvedených povinností ktorýmkoľvek z účastníkov 1. až 3. sa účastníci 1. až 3. zaväzujú spoločne a nerozdielne zaplatiť účastníkovi 4. zmluvnú pokutu vo výške 100.000,- €, ktorá je splatná v lehote 14 dní odo dňa doručenia písomnej výzvy povinnému účastníkovi zmluvy.

S takto dohodnutou zmluvnou pokutou zmluvné strany súhlasia a vyhlasujú, že dohodnutá zmluvná pokuta je primeraná porušeniu dojednaného ustanovenia tejto zmluvy, avšak nevzťahuje sa na prevod citovaných stavieb a dotknutých pozemkov medzi účastníkmi tejto zmluvy uvedenými pod bodom 1. až 3.

B) Účastníci 2. a 3. touto zmluvou súčasne udeľujú pre potreby vydania územného rozhodnutia na vybudovanie cesty C3 v lokalite Krupina Sever písomný súhlas účastníkovi 4. Mestu Krupina ako navrhovateľovi územného rozhodnutia na stavbu asfaltového telesa cesty C3 v celom úseku, na pozemkoch KNC parc.č. 9543/23, KNC parc.č. 9543/25, KNC parc.č. 1946/1, KNC parc.č. 1946/7, KNC parc.č. 1952/3.

C) Účastník 4. Mesto Krupina sa touto zmluvou zaväzuje:

- požiadať stavebný úrad o vydanie územného rozhodnutia na vybudovanie cesty C3 s výhľadom na C2 na pozemkoch KNC parc.č. 9543/1, KNC parc.č. 9543/22, KNC parc.č. 4880/2, KNC parc.č. 1947/4, KNC parc.č. 4880/149, KNC parc.č. 1946/5, KNC parc.č. 1971/1 (KNE parc.č. 6500), KNC parc.č. 1972 (KNE parc.č. 6499), KNC parc.č. 1977/1, KNC parc.č. 1979/1 (KNE parc.č. 6497/2, KNE parc.č. 6497/1), KNC parc.č. 9543/26 (KNE parc.č. 6497/2, KNE parc.č. 6497/1, KNE parc.č. 6493/1), KNC parc.č. 9220/1 (KNE parc.č. 6493/1), KNC parc.č. 4880/35, KNC parc.č. 6543/24, KNE parc.č. 6415, KNC parc.č. 9543/13, KNC parc.č. 4880/203, KNC parc.č. 4880/206, KNC parc.č. 4880/205, KNC parc.č. 4880/193, KNC parc.č. 9543/2, KNE parc.č. 9756/1, KNC parc.č. 4880/52, v súlade podľa predloženej projektovej dokumentácie vypracovanej pre územné rozhodnutie č. zákazky 08-2021, s dátumom vyhotovenia 06/2021,
- v prípade potreby pre daný účel získať príslušný súhlas SPF,
- požiadať o vyporiadanie pozemku KNC parc.č. 9543/1 vo vlastníctve SPF,
- vybudovanú cestu v kategórii C3 s výhľadom na C2 v súlade s vypracovanou projektovou dokumentáciou a v súlade s územným plánom mesta, vrátane pozemkov pod cestou prevziať bezodplatne do vlastníctva mesta a cestu zaradiť do siete miestnych ciest,
- zabezpečiť letnú a zimnú údržbu cesty.

D) Na dosiahnutie spoločného účelu tejto zmluvy sa každý z účastníkov tejto zmluvy zaväzuje

- poskytnúť si vzájomnú súčinnosť, pričom zo strany účastníka 1. najmä zabezpečiť finančné prostriedky pre úplné zrealizovanie a splnenie cieľa a účelu dojednaného touto zmluvou v dohodnutých termínoch, vybudovať prístupovú cestu C3 vrátane jej odvodnenia, chodníka, verejného osvetlenia, dopravného značenia pred kolaudáciou dotknutých bytových domov, nakoľko zabezpečenie prístupu k bytovým domom je podmienkou vydania kolaudačného rozhodnutia na dotknuté bytové domy v lokalite Krupina Sever.
- bez meškania vzájomne sa informovať o všetkých okolnostiach, ktoré by bránili riadnemu splneniu predmetu tejto zmluvy,

- účastníci tejto zmluvy sa zaväzujú zdržať sa akejkol'vek činnosti, ktorá by mohla znemožniť alebo sťažiť vybudovanie vyššie citovanej cesty C3 v lokalite Krupina Sever.
- účastníci tejto zmluvy sa zaväzujú dodatkom k tejto zmluve upraviť a špecifikovať dotknuté pozemky výstavbou cesty bezodkladne po vydaní územného rozhodnutia.
- každý z účastníkov tejto zmluvy sa zaväzuje, že neprevedie nijaké práva a povinnosti (záväzky) vyplývajúce z tejto Zmluvy, resp. ich časť na iný subjekt bez predchádzajúceho písomného súhlasu druhej zmluvnej strany.

Čl. II.

Trvanie a ukončenie zmluvy

1. Táto zmluva sa uzatvára na dobu určitú a to do splnenia všetkých práv a povinností vyplývajúcich z tejto zmluvy.
2. Zmluvu je možné ukončiť na základe písomnej dohody zmluvných strán podpísanej oprávnenými zástupcami zmluvných strán, a to ku dňu uvedenému v písomnej dohode.
3. Zmluvné strany sa výslovne dohodli, že od tejto zmluvy nie je možné odstúpiť.
4. Práva a povinnosti z tejto zmluvy prechádzajú na právnych nástupcov zmluvných strán.

Čl. III.

Záverečné ustanovenia

1. Táto zmluva sa uzatvára v súlade s Uznesením č. 262/2022-MsZ, zo dňa 28.09.2022.
2. Táto zmluva nadobúda platnosť okamihom jej podpísania zmluvnými stranami a účinnosť dňom nasledujúcim po dni jej zverejnenia podľa § 47a ods. 1 zákona č. 40/1964 Zb. Občiansky zákonník v platnom znení v spojení s § 5a zákona č. 211/2000 Z. z. o slobodnom prístupe k informáciám a o zmene a doplnení niektorých zákonov (zákon o slobode informácií) v znení neskorších predpisov.
3. Táto zmluva je vyhotovená v štyroch vyhotoveniach, pričom každý účastník zmluvy obdrží po jednom vyhotovení a jej prílohou je projektová dokumentácia v stupni DSP podľa zákazky 06-2022 s dátumom vypracovania 11/2022.
4. Zmluvu je možné meniť očíslovanými písomnými dodatkami, podpísanými všetkými účastníkmi tejto zmluvy.
5. Zmluvné strany vyhlasujú, že si zmluvu prečítali, jej obsahu porozumeli, že túto zmluvu neuzavreli v tiesni alebo za nápadne nevýhodných podmienok a na základe súhlasu s jej obsahom túto zmluvu podpísali.

V Krupine, dňa 2023
Účastník 1.:

.....
Maroš Dado

V Krupine dňa2023
Účastník 4.:

.....
Ing. Radoslav Vazan
primátor mesta

V Krupine dňa
Účastník 2.:

.....

Andrej Dado

V Krupine dňa

Účastník 3.:

.....
Lubomír Dado

Obrázok (situačné vyobrazenie úseku budovania cesty v zmysle návrhu Zmluvy o spolupráci):



			
súradnicový systém: JTSK výškový systém: BpV			
INVESTOR: MAROŠ DADO, MIKULKOVA 2965/10, 963 01 KRUPINA			
VYPRACOVAL: ING. MARIÁN SIKORAI	ZODPOVEDNÝ PROJEKTANT: ING. MARIÁN SIKORAI	DOPRING, s.r.o. Ul. J. Kollára 547/13 963 01 Krupina IČO 47 481 277	
Miesto stavby: K.Ú. KRUPINA			
STAVBA: NOVOSTAVBA BYTOVÝCH DOMOV NA NOVEJ ULICI V KRUPINE		DÁTUM: 11/2022	
		FORMÁT: 2xA4	
		STUPEŇ: DSP	
ČASŤ: KOMUNIKÁCIE A SPEVNENÉ PLOCHY		Č. ZÁKAZKY: 06-2022	
OBSAH: PREHLADNÁ SITUÁCIA		MIERKA: 1:1000	Č. VÝKRESU: 1.

Odporúčanie oddelenia výstavby, ŽP a RM:

Predmetná zmluva bola zmluvnými stranami viackrát upravovaná a pripomienkovaná. Oddelenie výstavby odporúča schváliť preložený návrh Zmluvy o spolufinancovaní a zároveň začať zo strany mesta proces vybavovania rozhodnutia o umiestnení stavby tak, ako je uvedené v návrhu zmluvy.

Výstup z komisie rozvoja mesta:

Komisia rozvoja mesta: berie na vedomie predložený Návrh zmluvy a zároveň odporúča prepracovať článok obsahujúci zmluvnú pokutu, predložiť Zmluvu o budúcej zmluve (darovacia zmluva) a následne predniesť uznesenia do MsZ – JUDr. Kocková

Výstup z Mestskej rady:

Mestská rada berie na vedomie predložený návrh zmluvy.

Za :
Proti:
Zdržal sa:

Uznesenie č. /2023-MsZ

Mestské zastupiteľstvo v Krupine

schvaľuje

predloženú zmluvu o budúcej Darovacej zmluve uzavretej podľa ustanovenia § 50a Zákona č. 40/1964 Zb. Občiansky zákonník.

Dôvodová správa:

V súlade s odporúčaním Komisie RM bol právnikom mesta vypracovaný návrh Zmluvy o budúcej darovacej zmluve medzi zmluvnými stranami - budúci darcovia: 1. Maroš Dado, 2. Andrej Dado, 3. Ľubomír Dado a budúcim obdarovaným: Mesto Krupina v nasledovnom znení:

Zmluva o budúcej Darovacej zmluve č.

uzavretá podľa ustanovenia § 50a Zákona č. 40/1964 Zb. Občiansky zákonník medzi zmluvnými stranami

Budúci darcovia:

1. Maroš Dado, rod. Dado, nar. 18.7. 1980, r.č.

trvale bytom 963 01 Krupina, J. Mikulku 10,
štátna príslušnosť SR,

2. Andrej Dado, rod. Dado, nar. 11.11. 1982, r.č.

trvale bytom 963 01 Krupina, D. Štúra 1443/40,
štátna príslušnosť SR

3. Ľubomír Dado, rod. Dado, nar. 04.03.1956, bytom: D. Štúra 1443/40, 963 01 Krupina

miesto podnikania: Osloboditeľov 931/17, 963 01 Krupina
podnikateľ v registri vedie ObÚ Zvolen, číslo živn. registra: 605-1082
IČO: 34 788 905, IČ DPH: SK1020605740

a

Budúci obdarovaný:

Mesto Krupina

zastúpený:

Ing. Radoslavom Vazanom, primátorom mesta

sídlo:

Svätotrojičné námestie 4/4, 963 01 Krupina,

IČO:

00 320 056

DIČ:

2021152540

bankové spojenie:

VÚB, a. s., pobočka Krupina

IBAN:

SK24 0200 0000 0000 2002 0412

uzavreli v súlade s ustanovením § 50a Občianskeho zákonníka túto zmluvu o uzavretí budúcej darovacej zmluvy:

Článok I.

Predmet zmluvy a účel zmluvy

1. Budúci darcovia uvedení pod bodom 1. a 2. sú podieloví spoluvlastníci, každý v podiele 1/2-ica k celku nehnuteľností – pozemkov nachádzajúcich sa v katastrálnom území Krupina, zapísaných

v katastri nehnuteľností Okresného úradu Krupina, katastrálny odbor na nižšie uvedených listoch vlastníctva, vedené ako parcely registra „C“ evidované na katastrálnej mape a to:

- LV č. 4550, KNC parc.č. 9543/23
 - LV č. 8267, KNC parc.č. 9543/25.
2. Budúci darca uvedený pod bodom 3. v záujme vybudovania cesty s asfaltovým povrchom telesa cesty, odvodnením cesty, chodníkom, vrátane verejného osvetlenia a dopravného značenia v časti lokality Krupina-Sever, na pozemkoch KNC parc.č. 9543/19, KNC parc.č. 9543/25, KNC parc.č. 9543/1, KNC parc.č. 4880/203, KNC parc.č. 9543/21, KNC parc.č. 4880/2, KNC parc.č. 4880/193, KNC parc.č. 9543/23, KNC parc.č. 1946/1, KNC parc.č.1946/7, KNC parc.č. 1952/3, KNC parc.č. 4880/205, KNC parc.č. 4880/206, KNC parc.č. 4880/29 v rozsahu dotknutej projektovej dokumentácie č. zákazky 06-2022, sa zaviazal Zmluvou o spolupráci uzavretou medzi vyššie uvedenými zmluvnými stranami k vybudovaniu asfaltového povrchu telesa cesty.
 3. Zmluvné strany majú záujem vysporiadať v budúcnosti pozemky pod cestou vybudovanou v lokalite Krupina Sever, podľa projektovej dokumentácie citovanej v čl. II. ods. 1 tejto zmluvy v prospech Mesta Krupina ako aj bezodplatne previesť teleso cesty vybudované na pozemkoch bližšie uvedených v ods. 2 tohto článku do majetku Mesta Krupina
 4. Predmetom tejto zmluvy je záväzok obidvoch zmluvných strán uzatvoriť v budúcnosti, za podmienok dohodnutých v tejto zmluve darovaciu zmluvu na prevod vlastníctva:
 - k pozemkom resp. ich časti zameraných porealizačným GP, v súčasnosti evidovaných na darcov na LV č. 4550, KNC parc.č. 9543/23, na LV č. 8267, KNC parc.č. 9543/25, ako aj časť pozemku v súčasnosti evidovaného na vlastníka Jozefa Povalača, LV č. 8186, KNC parc.č. 4880/29 a na časť pozemku v súčasnosti evidovaného na vlastníka Jozefa Augustína a manž. Moniky Augustínovej, LV č. 8177, KNC parc.č. 4880/203, pokiaľ sa budúcim darcom podarí dotknutú časť pre potreby vybudovania cesty od uvedených vlastníkov vysporiadať. Mesto Krupina budúcou darovacou zmluvou nadobudne teleso vybudovanej cesty a tie časti z vyššie uvedených pôvodných pozemkov, ktoré budú stavbou cesty a chodníka trvalo zastavané a zamerané porealizačným GP po vybudovaní cesty.
 - k telesu cesty s asfaltovým povrchom vybudovanej v zmysle projektovej dokumentácie citovanej v čl. II. ods. 1 tejto zmluvy a v zmysle Zmluvy o spolupráci uzavretej medzi vyššie uvedenými zmluvnými stranami k vybudovaniu asfaltového povrchu telesa cesty.
 5. Tento záväzok zmluvných strán sa vzťahuje aj na právnych nástupcov budúcich darcov.
 6. Zmluvné strany sa dohodli na tom, že písomnú výzvu na uzatvorenie darovacej zmluvy predložia budúcemu obdarovanému budúci darcovia. Záväzok si darcovia splnia aj plnením jedného z nich, ktorý v čase darovania bude vlastníkom dotknutých pozemkov a telesa cesty s asfaltovým povrchom.
 7. Náklady spojené s podaním návrhu na vklad budúcej - hlavnej darovacej zmluvy znáša obdarovaný.

Článok II.

Podmienky budúceho darovania

1. Zmluvné strany sa zaväzujú, že uzatvoria budúcu - hlavnú darovaciu zmluvu, ktorej predmetom bude prevod vlastníckeho práva k predmetu daru do 60 dní od kolaudácie cesty v lokalite Krupina Sever, vybudovanej podľa projektovej dokumentácie vypracovanej v stupni DSP spoločnosťou DOPRING s.r.o. ul. J.Kollára 547/13, 967 01 Kremnica, pod č. zákazky 06-2022, zodpovedný projektant Ing. Marián Sikorai, s názvom projektu „Novostavba bytových domov na Novej ulici v Krupine - časť komunikácie a spevnené plochy (ďalej aj ako cesta alebo prístupová cesta) vyhotovenej za účelom zabezpečenia a vybudovania prístupovej cesty, s dátumom 11/2022, k investorom plánovanej výstavbe bytových domov v lokalite Krupina Sever.
2. Geometrický plán bude vyhotovený na základe porealizačného zamerania stavby cesty po jej vybudovaní.
3. Zmluvné strany sa zaväzujú, že uzatvoria budúcu - hlavnú darovaciu zmluvu s nasledovným obsahom:

Darovacia zmluva č.

**uzatvorená podľa ust. § 628 a nasl. Občianskeho zákonníka
v platnom znení**

**Čl. I
Zmluvné strany**

Darcovia:

- 1. Maroš Dado, rod. Dado, nar. 18.7. 1980, r.č.
trvale bytom 963 01 Krupina, J. Mikulku 10,
štátna príslušnosť SR,**
- 2. Andrej Dado, rod. Dado, nar. 11.11. 1982, r.č.
trvale bytom 963 01 Krupina, D. Štúra 1443/40,
štátna príslušnosť SR**
- 3. Lubomír Dado, nar. 04.03.1956, bytom: D. Štúra 1443/40, 963 01 Krupina
miesto podnikania: Osloboditeľov 931/17, 963 01 Krupina
podnikateľ v registri vedie ObÚ Zvolen, číslo živn. registra: 605-1082
IČO: 34 788 905, IČ DPH: SK1020605740**

a

Obdarovaný: Mesto Krupina
zastúpený: Ing. Radoslavom Vazanom, primátorom mesta
sídlo: Svätotrojičné námestie 4/4, 963 01 Krupina,
IČO: 00 320 056
DIČ: 2021152540

Zmluvné strany na základe zmluvy o budúcej darovacej zmluve zo dňa uzatvárajú túto darovaciu zmluvu v nasledovnom znení:

Čl. II

Predmet zmluvy

- 1. Darcovia 1. a 2. sú podielovými spoluvlastníkmi, každý v 1/2-ici nehnuteľností – pozemkov nachádzajúcich sa v katastrálnom území Krupina, mesta Krupina, zapísaných v katastri nehnuteľností Okresného úradu v Krupine, katastrálny odbor na LV č. 4550 ako parcela registra „C“ evidovaná na katastrálnej mape ako parc.č. 9543/23 a na LV č. 8267, ako parcela registra „C“ evidovaná na katastrálnej mape parc.č. 9543/25.**
 - 2. Darca uvedený pod bodom 3. je vlastníkom vybudovaného telesa cesty nachádzajúceho sa na novovytvorených pozemkoch podľa geometrického plánu č. popísaného v tejto zmluve nižšie.
(Vlastníctvo darcov k telesu cesty s asfaltovým povrchom a k pozemkom bude upravené a konkretizované v darovacej zmluve podľa aktuálneho stavu vlastníctva v čase samotného darovania predmetu daru čo do určenia darcov ako aj špecifikácie daru).**
 - 3. Geometrickým plánom č. vyhotoveným geodetom, overeným dňa pod č....., boli pôvodné parcely zamerané do novovytvorených parciel tak, ako je uvedené v bode 2. tohto článku zmluvy.**
 - 4. Touto zmluvou darca (darcovia) darujú obdarovanému do jeho výlučného vlastníctva svoje spoluvlastnícke podiely každý v k pozemkom
– novovytvorená KNC parc.č. o výmere druh.....
– novovytvorená KNC parc.č. o výmere druh.....**
- 2. Touto zmluvou darcovia darujú obdarovanému aj časť pozemku novovytvorená KNC parc.č. o výmere druh pozemku, ktorý pozemok nadobudli darcovia od vlastníka Jozefa Povalača odčlenením z pôvodnej KNC parc.č. 4880/29 a novovytvorenú KNC parc.č. o výmere, druh pozemku ktorý darcovia nadobudli od pôvodných vlastníkov Jozefa**

Augustína a manž. Moniky Augustínovej, a ktorý pozemok bol v zmysle citovaného GP odčlenený z pôvodnej KNC parc.č. 4880/203.

3. Darcovia (zmluvné strany sa výslovne dohodli, že darca alebo darcovia budú v darovacej zmluve určení podľa stavu ku dňu podpísania darovacej zmluvy a v tomto zmysle budú upravené aj nižšie ustanovenia samotnej darovacej zmluvy) darujú predmet daru tak ako je špecifikovaný v bode 2. tohto článku zmluvy obdarovanému do jeho výlučného vlastníctva a obdarovaný dar od darcov s vďakou prijíma.

Čl. III

Stav predmetu daru

- 1. Darcovia 1., 2. prehlasujú, že sú podielovými spoluvlastníkmi, každý v 1/2-ici k celku predmetu daru uvedeného v Čl. II. ods. 2 tejto zmluvy, že predmet daru doteraz nikomu nescudzili, nijako nezaťažili, že je bez bremien a jeho prevod nie je obmedzený.*
- 2. Darcovia 1.2. prehlasujú, že na predmete daru nie je ani nebolo žiadne súdne, exekučné alebo iné správne konanie, ktoré sa týka prevádzaných spoluvlastníckych podielov k nehnuteľnostiam a že neexistujú voči predmet daru tvoriacim nehnuteľnostiam práva tretích osôb, ktoré môžu priamo, alebo nepriamo postihovať predmetné nehnuteľnosti.*
- 3. Obdarovaný prehlasuje, že stav predmetu daru pozná, žiadne vady si nevymieňuje. Prijatie daru bolo schválené uznesením MsZ*

Čl. IV.

Práva a povinnosti zmluvných strán

- 1. Návrh na vklad vlastníckeho práva v prospech obdarovaného podá obdarovaný Mesto Krupina na príslušný Okresný úrad, odbor katastrálny, po podpísaní tejto zmluvy.*
- 2. Zmluvné strany berú na vedomie, že vlastnícke právo k predmetu daru nadobudne obdarovaný vkladom do katastra nehnuteľností vedeného príslušným katastrálnym odborom Okresného úradu v Krupine a právne účinky vkladu do katastra nehnuteľností vznikajú na základe právoplatného rozhodnutia príslušného katastrálneho odboru Okresného úradu o jeho povolení.*
- 3. V prípade, ak Okresný úrad, katastrálny odbor, preruší konanie o návrhu na vklad vlastníckeho práva do katastra nehnuteľností podľa tejto darovacej zmluvy, zmluvné strany sú si povinné poskytnúť súčinnosť a odstrániť nedostatky zmluvy a návrhu na vklad vlastníckeho práva do katastra nehnuteľností, prípadne jeho príloh.*

Čl. V.

Záverečné ustanovenia

- 1. Zmluvné strany podpisom zmluvy zároveň potvrdzujú, že sú oprávnené s nehnuteľnosťou disponovať, právny úkon je urobený v predpísanej forme, prejavy vôle sú hodnoverné, dostatočne zrozumiteľné a ich zmluvná voľnosť nie je ničím obmedzená .*
- 2. Zmena zmluvy je možná len písomnou dohodou zmluvných strán.*
- 3. Vo veciach neupravených zmluvou sa zmluvný vzťah spravuje príslušnými ustanoveniami všeobecne záväzných právnych predpisov.*
- 4. Zmluva nadobúda platnosť dňom jej podpisu obidvomi zmluvnými stranami, účinnosť deň nasledujúci po dni zverejnenia v zmysle zákona č. 546/2010 Z.z..*
- 5. Zmluva je vyhotovená v 5-tich rovnopisoch, z toho dva rovnopisy sú určené pre príslušný Okresný úrad, odbor katastrálny, jeden pre obdarovaného a dva rovnopisy pre darcov.*
- 6. Táto zmluva bola vyhotovená podľa slobodnej a vážnej vôle účastníkov zmluvy, žiaden z nich nekonal v tiesni, v omyle, ani za nápadne nevýhodných podmienok.*
- 7. Zmluvné strany si zmluvu riadne prečítali, porozumeli jej obsahu a na znak súhlasu ju podpisujú.*

V Krupine, dňa

Darcovia: Za obdarovaného:

Článok IV.

Iné ustanovenia

1. Budúci darcovia sa zaväzujú, že po dobu trvania záväzku uzavriete Darovaciu zmluvu s budúcim obdarovaným v jeho prospech podľa tejto zmluvy, nescudzia žiadnym spôsobom vlastnícke právo k nehnuteľnosti na tretiu osobu, že sa zdržia akýchkoľvek úkonov, ktorými by obmedzili prevod vlastníckeho práva k svojim spoluvlastníckym podielom predmetu daru, a že nezaťažia predmet daru tvoriace nehnuteľnosti akýmkoľvek právom tretej osoby.
2. Zmluvné strany prehlasujú, že sa dohodli na podstatných podmienkach budúcej - hlavnej Darovacej zmluvy, že s nimi súhlasia a prípadný obsah darovacej zmluvy najmä čo do určenia darcov a novovytvorených dotknutých pozemkov upravia a doplnia pri jej uzatvorení, vzhľadom na skutočnosť, že medzi darcami je záujem zmeniť a upraviť si vlastnícke vzťahy k dotknutým pozemkom ešte do uzavretia darovacej zmluvy v prospech mesta Krupina.

Článok V.

Záverečné ustanovenia

1. Táto zmluva nadobúda platnosť dňom jej podpisu oboma zmluvnými stranami, účinnosť po dni jej zverejnenia.
2. Zmeny a dodatky k tejto zmluve o budúcej darovacej zmluve je možné prijať len po vzájomnej dohode zmluvných strán, písomne, vo forme očíslovaných dodatkov, podpísaných oboma zmluvnými stranami.
3. Práva a povinnosti zmluvných strán touto zmluvou výslovne neupravenými sa riadia ustanoveniami Občianskeho zákonníka a ostatných právnych predpisov platných na území Slovenskej republiky.
4. Táto zmluva bola vyhotovená v štyroch rovnopisoch s platnosťou originálu, pričom po dva rovnopisy obdrží budúci obdarovaný.
5. Zmluvné strany tejto zmluvy prehlasujú, že sa s obsahom tejto zmluvy dôkladne oboznámili, že sa zhoduje s prejavmi ich vôle, bola uzavretá slobodne, vážne, určite a zrozumiteľne, nie v tiesni a za nápadne nevýhodných podmienok, zmluvu schvaľujú a na znak svojho výslovného súhlasu s jej obsahom zmluvné strany zmluvu aj vlastnoručne podpisujú.

Krupine dňa2023.

Budúci darcovia:

Za budúceho obdarovaného:

1. Maroš Dado

.....
Ing. Radoslav Vazan
primátor mesta

2. Andrej Dado

3. Ľubomír Dado

Odporúčanie oddelenia výstavby, ŽP a RM:

Predmetný návrh zmluvy bol vypracovaný právnikom mesta na základe požiadavky Komisie RM a bol predložený na pripomienkovanie účastníkom zmluvy. Oddelenie výstavby odporúča schváliť preložený návrh Zmluvy o budúcej Darovacej zmluve v predloženom znení.

Výstup z komisie rozvoja mesta:

Komisia rozvoja mesta: predložiť Zmluvu o budúcej zmluvy (darovacia zmluva) a následne predniesť uznesenia do MsZ – JUDr. Kocková

Výstup z Mestskej rady:

Mestská rada berie na vedomie predložený návrh zmluvy.

Za :

Proti:

Zdržal sa:

6. Zastavovacia štúdia – lokalita Vajsov

Uznesenie č./2023-MsZ

Mestské zastupiteľstvo v Krupine

schvaľuje

predloženú zastavovaciu štúdiu výstavby 7 rodinných domov pre investora VERÓNY OaS s.r.o., Priemyselná 3, 963 01 Krupina za dodržania podmienky, že investor zabezpečí na vlastné náklady vybudovanie technickej a dopravnej infraštruktúry v riešenej lokalite bez nárokov na finančnú spoluúčasť mesta Krupina a podmienky, že technická a dopravná infraštruktúra v území bude povolená v zmysle platnej legislatívy a zároveň, že bude skolaudovaná pred kolaudáciou rodinných domov.

Dôvodová správa:

Predmetná zastavovacia štúdia predložená spoločnosťou VERÓNY OaS s.r.o., Priemyselná 3, 963 01 Krupina rieši umiestnenie plánovanej výstavby 7 rodinných domov v lokalite Vajsov, na pozemkoch parc. č. KN-E 5201, KN-C 2017/1, 5019/7, 5019/8 v k.ú. Krupina. Predmetné pozemky sú v súčasnosti vedené ako poľnohospodárska pôda, avšak táto nie je v súčasnosti aktívne využívaná. Podľa Územného plánu mesta schváleného uznesením Mestského zastupiteľstva č. 388/2019-MsZ zo dňa 11.12.2019 sa uvedené pozemky nachádzajú v rozvojovej ploche č. 15 určenej na výstavbu rodinných domov s reguláciou rozvojovej plochy B3 (bývanie v rodinných domoch v okrajovej časti súvisle urbanizovaného územia). Zastavovacia štúdia rieši výstavbu 5 rodinných domov nadväzujúcich na existujúcu zástavbu, ako pokračovanie pôvodnej urbanistickej koncepcie založenej ešte v roku 2010 Urbanistickou štúdiou centra laznického osídlenia Vajsov, kde z časti tejto štúdie rieši a upravuje výstavbu 2 rodinných domov. Dopravne budú rodinné domy napojené obslužnou účelovou cestou napojenou na cestu č. III/2562 Krupina – Žibritov.

Obrázok (scan situačného osadenia):

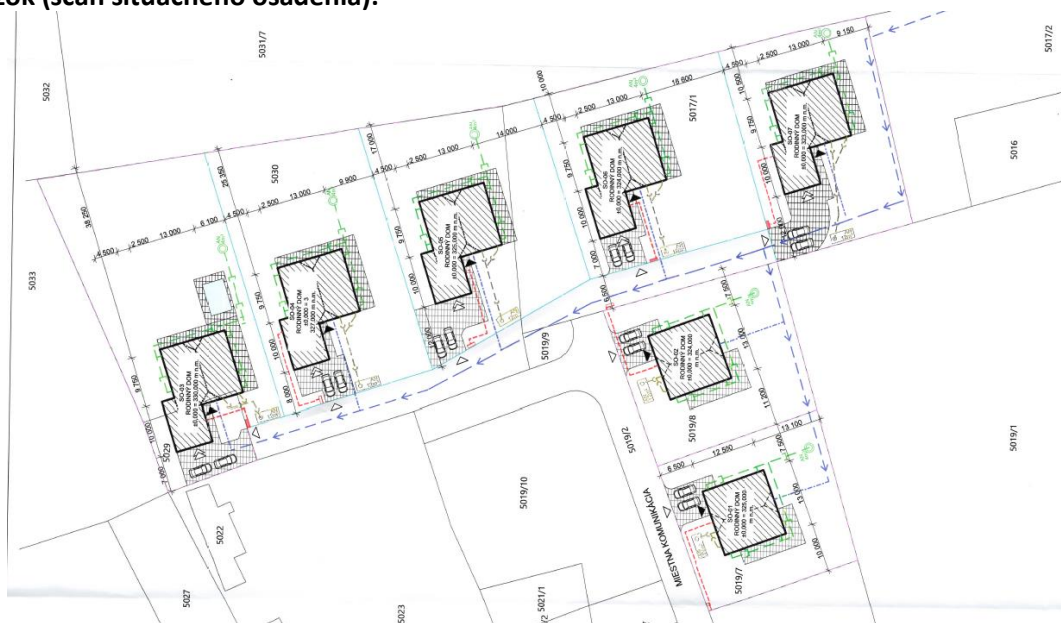

Odporúčanie oddelenia výstavby, ŽP a RM:

Nakoľko sa jedná o pokračovanie zahájenej výstavby v zmysle Urbanistickej štúdie centra lazničkeho osídlenia Vajsov, resp. o priamu nadväznosť na toto osídlenie je možné predloženú zastavovaciu štúdiu prijať a schváliť navrhovanú výstavbu v nej riešených 7 rodinných domov, avšak s podmienkou, že investor výstavby, resp. stavebníci rodinných domov budú znášať všetky náklady na vybudovanie technickej a dopravnej infraštruktúry v riešenej lokalite, t.j. bez nárokov na finančnú spoluúčasť mesta Krupina. Stavebníci rodinných domov budú taktiež upovedomení o tom, že technická a dopravná infraštruktúra v území musí byť povolená v zmysle platnej legislatívy a zároveň, že musí byť skolaudovaná pred kolaudáciou rodinných domov.

Výstup z komisie rozvoja mesta:

Komisia rozvoja mesta odporúča: predložiť návrh na schválenie MsZ, tak ako bol predložený do komisie.

Výstup z Mestskej rady:

Mestská rada odporúča: predložiť návrh na schválenie MsZ, tak ako bol predložený.

Za :

Proti:

Zdržal sa:

7. Zastavovacia štúdia – Krupina - Víčok

Uznesenie č./2023-MsZ

Mestské zastupiteľstvo v Krupine

schvaľuje

predloženú zastavovaciu štúdiu výstavby 3 rodinných domov pre investorov Dominika Filuša a Marty Labudovej za dodržania podmienky, že investor zabezpečí na vlastné náklady vybudovanie technickej a dopravnej infraštruktúry v riešenej lokalite bez nárokov na finančnú spoluúčasť mesta Krupina a podmienky, že technická a dopravná infraštruktúra v území bude povolená v zmysle platnej legislatívy a zároveň, že bude skolaudovaná pred kolaudáciou rodinných domov.

Dôvodová správa:

Ing. Igor Záhorský, Krupina v zastúpení stavebníkov Dominika Filuša a Marty Labudovej predložil zastavovaciu štúdiu „Krupina – Víčok“, ktorá rieši umiestnenie a následnú výstavbu 3 samostatne stojacich rodinných domov vrátane dobudovania potrebnej dopravnej a technickej infraštruktúry. Zastavovaciu štúdiu vypracoval Ing. Igor Záhorský, autorizovala ju Ing. arch. Vlasta Ilievová. Predmetnou zastavovacou štúdiou jej spracovatelia preukazujú vhodnosť navrhovanej aktivity – výstavby rodinných domov v riešenom území a jej zosúladenie s prioritami jestvujúceho využívania územia.

Obrázok: Zastavovacia štúdia – Krupina – Vĺčok



Odporúčanie oddelenia výstavby, ŽP a RM:

Odd. výstavby, ŽP a RM navrhuje predloženú zastavovaciu štúdiu pre individuálnu výstavbu 3 rodinných domov v lokalite Krupina – Vĺčok prijať, avšak s podmienkou, že investor výstavby, resp. stavebníci rodinných domov budú znášať všetky náklady na vybudovanie technickej a dopravnej infraštruktúry v riešenej lokalite, t.j. bez nárokov na finančnú spoluúčasť mesta Krupina. Stavebníci rodinných domov budú taktiež upovedomení o tom, že technická a dopravná infraštruktúra v území musí byť povolená v zmysle platnej legislatívy a zároveň, že musí byť skolaudovaná pred kolaudáciou rodinných domov.

Výstup z komisie rozvoja mesta:

Komisia rozvoja mesta odporúča: predložiť návrh na schválenie MsZ, tak ako bol predložený do komisie.

Výstup z Mestskej rady:

Mestská rada odporúča: predložiť návrh na schválenie MsZ, tak ako bol predložený.

Za :

Proti:

Zdržal sa:

8. Kontajnerové zázemie atletického klubu

Uznesenie č. /2023-MsZ

Mestské zastupiteľstvo v Krupine

schvaľuje

zámer vybudovania Kontajnerového zázemia atletického klubu a obstaranie ďalšieho stupňa projektovej dokumentácie.

Dôvodová správa:

Predložená štúdia vypracovaná Zdenkom Lalkom, Krupina rieši výstavbu kontajnerového zázemia atletického klubu v areáli Mestského športového štadióna, ako pokračovanie existujúceho zázemia. Navrhuje sa osadenie oceľových kontajnerov vzájomne prepojených tak, aby tieto tvorili jeden celok pozostávajúci zo skladovacích, spoločenských priestorov, vrátane hygienického zázemia (sprcha, WC). Ako súčasť zázemia je navrhnuté prekrytie prístupového chodníka a pridruženej zadnej časti plochy, čo má za následok preloženie časti zázemia MFK Strojár Krupina, resp. správcu štadióna. Navrhované kontajnerové zázemie bude napojené samostatnými novými prípojkami vody, splaškovej kanalizácie a elektriny.

Obrázky (scan vypracovanej štúdie):

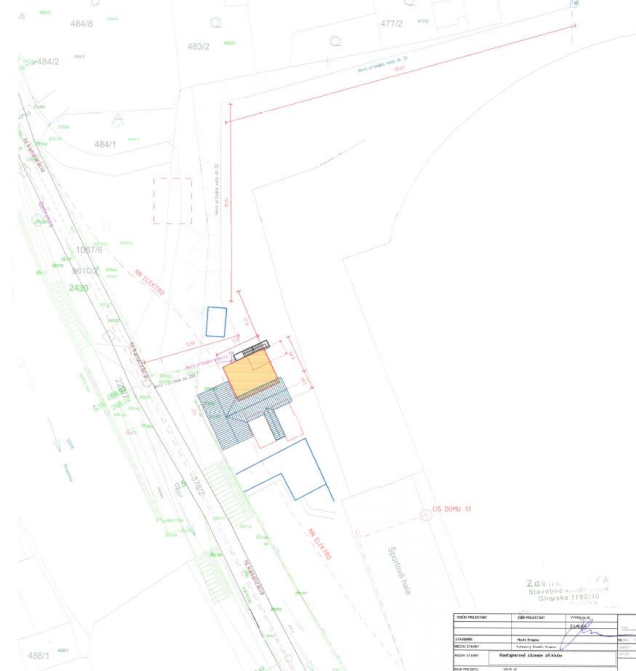

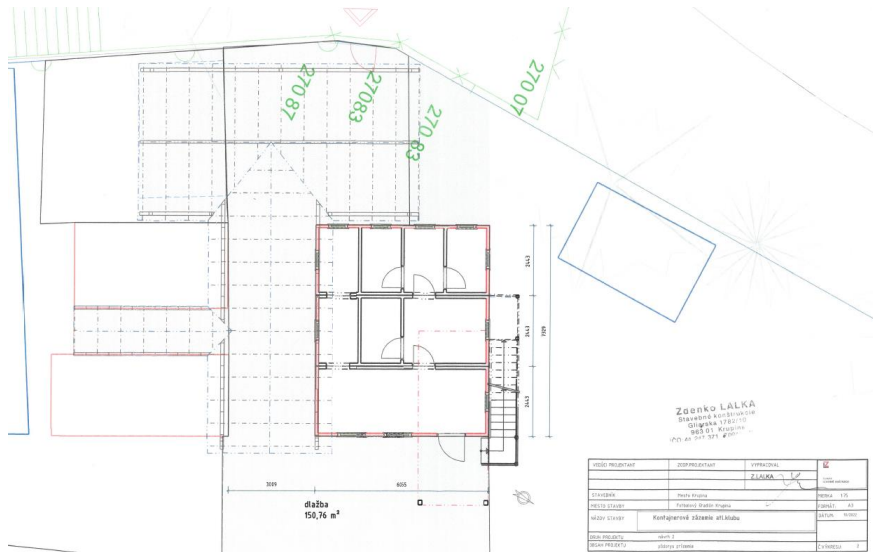

Obrázky (nový návrh):

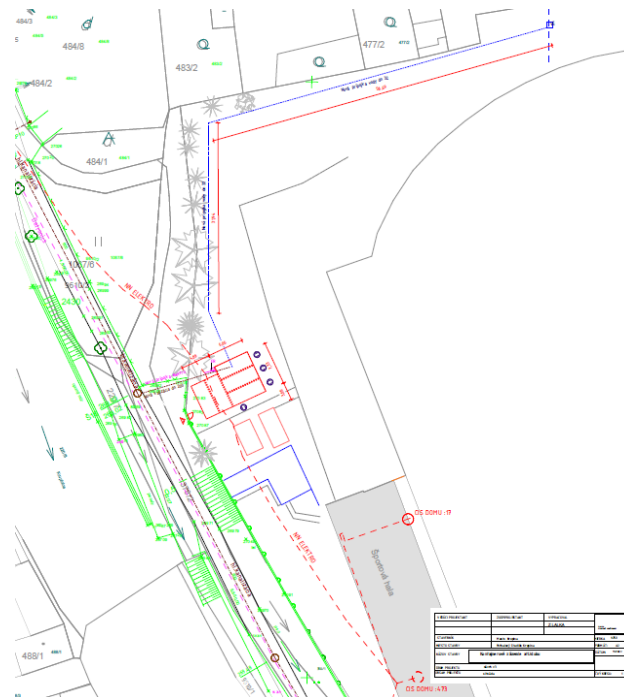

9. Oprava hradobného múru nad lekárňou – aktualizácia rozpočtu z rezervného fondu

Uznesenie č./2023-MsZ

Mestské zastupiteľstvo v Krupine

schvaľuje

obstaranie opravy hradobného múru a uchádzanie sa o dotačné finančné prostriedky.

Dôvodová správa:

Hradobný múr v Parku A. Sládkoviča v úseku ponad lekáreň Camilca je v značne poškodenom stave – v určitých úsekoch vykazuje stav havarijný. Na jeho opravu bol v roku 2021 Zdenkom Lalkom, Krupina vypracovaný technický návrh riešenia a predpokladaná cenová kalkulácia. Samotný hradobný múr vykazuje značné poruchy (vypadáva kamenné murivo a výplň fúg) a v rohovej časti je zaznamenané narušenie spodnej časti muriva z opracovaného kameňa, čo spôsobuje v blízkosti rastúca lipa. Nevykonaním navrhovaných opráv je možné predpokladať, že dôjde k ďalšej degradácii konštrukcie a tým k možnému samovoľnému zrúteniu.

Obrázok (scan vypracovaného projektu):

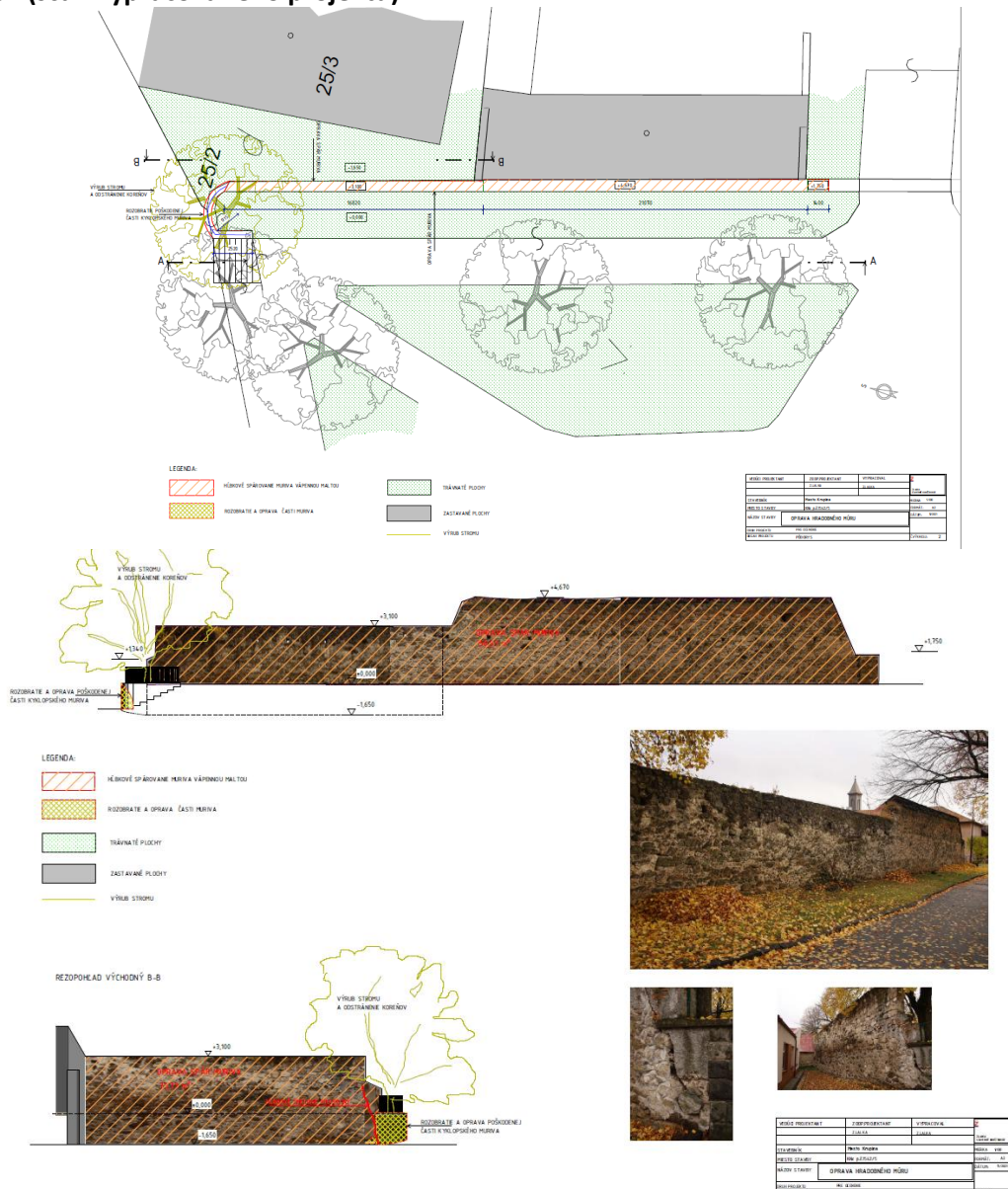

Odporúčanie oddelenia výstavby, ŽP a RM:

Nakoľko sa jedná o havarijný stav je potrebné zabezpečiť finančné prostriedky na statické zabezpečenie hradobného múru v celej dĺžke cca 40 m, doplnenie chýbajúceho kamenného muriva, obnovenie výplne fúg, očistenie a prekrytie koruny hradobného múru, rozobratie a späť uloženie opracovaného muriva v rohovej časti parku a vypílenie lipy vrátane odstránenia prerasteného koreňového systému. V súčasnosti je objednaná aktualizácia rozpočtových nákladov na uskutočnenie potrebných stavebných prác. Presná suma bude predložená na MsZ dňa 22.2.2023. V prípade možnosti je potrebné na navrhované práce získať dotačné finančné prostriedky z Ministerstva kultúry SR.

Výstup z komisie rozvoja mesta:

Komisia rozvoja mesta odporúča: predložiť návrh na schválenie MsZ, tak ako bolo predložené.

Výstup z Mestskej rady:

Mestská rada odporúča: predložiť návrh na schválenie MsZ, tak ako bolo predložené.

Za :

Proti:

Zdržal sa:

10. Vinohradnícka ulica – Nemcove zeme

Uznesenie č. /2023-MsZ

Mestské zastupiteľstvo v Krupine

berie na vedomie

zámer uzavrieť zmluvu o spolupráci pri obstaraní technickej a dopravnej infraštruktúry v lokalite Nemcove zeme.

Dôvodová správa:

Dňa 31.1.2023 sa konalo pracovné stretnutie, ktorého predmetom bolo predstavenie projektového zámeru súkromného investora výstavby rodinných domov v lokalite Nemcove zeme. Prítomní projektanti predstavili projekčný návrh budovania technickej a dopravnej infraštruktúry v riešenom území, ako aj jeho nadväznosti na existujúcu a plánovanú infraštruktúru Mesta Krupina. Mesto Krupina má vypracovanú projektovú dokumentáciu na vybudovanie splaškovej a dažďovej kanalizácie, ako aj miestnej cesty na ulici Vinohradnícka.

Odporúčanie oddelenia výstavby, ŽP a RM:

Nakoľko zámer skromného investora priamo nadväzuje na plánovanú (splašková a dažďová kanalizácia, miestna komunikácia) ale aj existujúcu (verejný vodovod) technickú a dopravnú infraštruktúru odporúčame uzavretie Zmluvy o spolupráci, v ktorej budú zadefinované postupy oboch zmluvných strán (Mesto Krupina a vlastníci nehnuteľností v navrhovanej lokalite Nemcove zeme), ako aj rozsah financovania jednotlivými zmluvnými stranami. Samotný návrh Zmluvy o spolufinancovaní bude po jeho vypracovaní predložený do Komisie rozvoja mesta prípadne na schválenie na Mestské zastupiteľstvo.

Výstup z komisie rozvoja mesta:

Komisia berie na vedomie predloženú informáciu.

Výstup z Mestskej rady:

Mestská rada berie na vedomie predloženú informáciu.

Za :
Proti:
Zdržal sa:

11. Lokalita Nad Kltipochom

Uznesenie č. /2023-MsZ

Mestské zastupiteľstvo v Krupine

berie na vedomie

úpravu projektovej dokumentácie stavby: Krupina – IBV, lokalita Nad Kltipochom – inžinierske siete pre vymedzenie inžinierskych sietí prislúchajúcich k vystavaniu pre súkromného investora a následný zámer uzavrieť zmluvu o spolupráci pri obstaraní technickej a dopravnej infraštruktúry v lokalite Nad Kltipochom.

Dôvodová správa:

Vzhľadom na skutočnosť, že do prebiehajúcej výstavby v lokalite Nad Kltipochom plánuje investične vstúpiť súkromný investor – developer je potrebné zabezpečiť úpravu projektovej dokumentácie stavby „Aktualizácia a zmeny Projektovej dokumentácie stavby: Krupina – IBV, lokalita Nad Kltipochom – inžinierske siete“, ktorá je vo vlastníctve mesta a ktorú vypracoval Ing. Dušan Orság, Banská Bystrica. Požadovaná úprava bude pozostávať z rozdelenia navrhnutej technickej a dopravnej infraštruktúry na úseky – etapy, tak aby bolo projektom jasne dané, ktoré časti dažďovej kanalizácie a miestnej cesty vybuduje tento súkromný investor. Pre vybudovanie inžinierskych sietí v tejto lokalite bolo vykonaných viacero pracovných stretnutí, právnikom mesta bol predložený návrh na spolufinancovanie pri ich budovaní a zároveň boli vlastníci nehnuteľností oslovení formou ankety, aby vyjadrili svoj úmysel spolupodieľať sa na rozsahu budovanej infraštruktúry.

Odporúčanie oddelenia výstavby, ŽP a RM:

Zámer skromného investora priamo zasahuje do budovania inžinierskych sietí v danej lokalite. Mesto Krupina trvá na tom, že vypracovaný projekt je záväzný aj pre súkromného investora, avšak pre určenie rozsahu prác, ktoré je povinný tento súkromný investor zrealizovať je potrebné projektovú dokumentáciu stavebno-technicky a rozpočtovo upraviť. Vzhľadom na skutočnosť, že súkromný investor priamo nadväzuje na plánovanú, ale aj existujúcu technickú a dopravnú infraštruktúru odporúčame uzavretie Zmluvy o spolupráci, v ktorej budú zadefinované postupy oboch zmluvných strán, ako aj rozsah financovania jednotlivými etáp zmluvnými stranami. Samotný návrh Zmluvy o spolufinancovaní bude po jeho vypracovaní predložený do Komisie rozvoja mesta prípadne na schválenie na Mestské zastupiteľstvo.

Výstup z komisie rozvoja mesta:

Komisia berie na vedomie predloženú informáciu.

Výstup z Mestskej rady:

Mestská rada berie na vedomie predloženú informáciu.

Za :
Proti:
Zdržal sa:



**VÝSTUP Z EKONOMICKÉHO ODDELENIA K PREROKOVANIU
NÁVRHOV UZNESENÍ
NA MESTSKOM ZASTUPITEĽSTVE**

Vypracovala a predkladá:	Ing. Katarína Slúková Vedúca ekonomického oddelenia
Prerokované na Komisii rozvoja mesta: Prerokované na na MsR: K prerokovaniu na MsZ:	dňa 07.02.2023 dňa 15.02.2023 dňa 22.02.2023

Uznesenie č. / 2023 – MsZ

Mestské zastupiteľstvo v Krupine

berie na vedomie

I. aktualizáciu rozpočtu mesta na rok 2023, podľa prílohy č.1 písm. a).

Uznesenie č. / 2023 – MsZ

Mestské zastupiteľstvo v Krupine

berie na vedomie

I. aktualizáciu rozpočtu mesta na rok 2023, podľa prílohy č.1 písm. b), rozpočtové opatrenia schválené primátorom mesta.

Uznesenie č. / 2023 – MsZ

Mestské zastupiteľstvo v Krupine

schvaľuje

I. aktualizáciu rozpočtu mesta na rok 2023, podľa prílohy č.1 písm. c).

Dôvodová správa.

Návrh I. aktualizácie rozpočtu mesta na rok 2023 je pripravený v zmysle Dodatku č.1 k VZN č. 11/2014 § 11 odst. 2, podľa prílohy č.1 písm. a), písm. b) a písm. c).

Uznesenie č. / 2023 – MsZ

Mestské zastupiteľstvo v Krupine

schvaľuje

aktualizáciu rozpočtu Súkromnej materskej školy, Školská 2433, 963 01 Krupina, navýšením príjmov a výdavkov vo výške 4 477,74 €, na financovanie miezd a prevádzky na žiaka.

Dôvodová správa.

Pri schvaľovaní rozpočtu na rok 2023 sme vychádzali z jednotkového koeficientu známeho do 15.decembra 2022, ktorý predstavoval hodnotu 104,76 €. Po schválení štátneho rozpočtu bola dňa 30.12.2022 oznámená úprava výšky jednotkového koeficientu na jedného prepočítaného žiaka pre rok 2023 na sumu 107,54 €.

V zmysle zákona č.596/2003 Z. z. o štátnej správe v školstve a školskej samospráve obce sú povinné poskytovať zriaďovateľom súkromných škôl a školských zariadení finančné prostriedky v objeme 100% sumy, ktorá je obciam poskytovaná vo forme podielu dane z príjmov fyzických osôb určeného na základe prepočítaného počtu detí a žiakov súkromných škôl podľa nariadenia vlády SR o rozdeľovaní výnosu dane z príjmov územnej samospráve.

Uznesenie č. / 2023 – MsZ

Mestské zastupiteľstvo v Krupine

schvaľuje

aktualizáciu rozpočtu Súkromnej materskej školy, Školská 2433, 963 01 Krupina, navýšením príjmov a výdavkov vo výške 2 067,03 €, na financovanie miezd a prevádzky na žiaka.

Dôvodová správa.

Pani riaditeľka Súkromnej materskej školy Mgr. Ingrid Kohútová požiadala dňa 25.11.2022 o doúčtovanie finančných prostriedkov na mzdy, energie a prevádzku materskej školy, vzhľadom na zmenu koeficientu počas kalendárneho roka 2022.

Podľa § 9aa ods.1 zákona č.596/2003 Z.z. „ Zmluvu o poskytnutí finančných prostriedkov na mzdy a prevádzku uzatvára na príslušný kalendárny rok.“

obec so zriaďovateľom podľa §6ods.12 písm. b/ čiže so Súkromnou MŠ

Podľa §9aa ods.2 písm.c/druhej vety zákona č. 596/2003 Z.z.

Ak je to potrebné poskytovateľ zohľadní rozpis finančných prostriedkov poukázaných podľa osobitného predpisu v priebehu rozpočtového roka a upraví výšku poskytovaných finančných prostriedkov na zostávajúce obdobie príslušného rozpočtového roka dohodou prostredníctvom dodatku k zmluve o financovaní.

V zmysle listu MŠVVaŠ SR, ktoré podalo odborné stanovisko zo dňa 8.11.2022 k financovaniu súkromných škôl uvádzame:

„ Z §9aa ods.2 písm.c/druhej vety zákona č. 596/2003 Z.z. pre obec vyplýva povinnosť, aby zohľadnila rozpis finančných prostriedkov poukázaných podľa osobitného predpisu v priebehu rozpočtového roka a následne upravila výšku finančných prostriedkov poskytovaných neštátnemu zriaďovateľovi, ak nastanú objektívne skutočnosti, na základe ktorých sa úprava výšky poskytovaných prostriedkov stane „ potrebnou“.

Medzi konkrétne skutočnosti súvisiace s rozpisom finančných prostriedkov poukázaných podľa osobitného predpisu v priebehu rozpočtového roka, na základe ktorých má obec upraviť výšku finančných prostriedkov poskytovaných neštátnym zriaďovateľom, patrí najmä zmena prognózy výberu podielovej dane, ktorá má vplyv na podiel obce na výnose z podielovej dane.“

Zmena koeficientu počas roka posledná zverejnená septembrová prognóza bola 103,74 €

Uznesenie č. /2023-MsZ

Mestské zastupiteľstvo v Krupine

s c h v a ľ u j e

dotáciu z rozpočtu Mesta Krupina pre MFK Strojár Krupina, Plavárenská 17, 963 01 Krupina vo výške 3 000,00,- €.

Dôvodová správa.

Dňa 6.2.2023 bola na MsÚ doručená žiadosť o poskytnutie dotácie z rozpočtu Mesta Krupina v sume 3 000,00 €, ktorá je určená na pokrytie nevyhnutných nákladov spojených s činnosťou MFK Strojár Krupina v mesiacoch január až marec 2023.

Uznesenie č. /2023-MsZ

Mestské zastupiteľstvo v Krupine

s c h v a ľ u j e

prevod finančných prostriedkov z Rezervného fondu vo výške 18 110,81 €, na odstránenie havarijného stavu nebytových priestorov vo vlastníctve Mesta Krupina, ktoré užíva spoločnosť Ateliér s.r.o..

Dôvodová správa.

Dňa 17.1.2023 bola na MsÚ doručená žiadosť konateľkou MBP s.r.o. na odstránenie havarijného stavu nebytových priestorov vo vlastníctve Mesta Krupina. Žiada o spolufinancovanie sanácie nebytových priestorov, ktoré sú majetkom Mesta Krupina, v užívaní spoločnosťou Ateliér s.r.o.. Cenová ponuka je vypracovaná Zdenkom Lalkom, no môže sa meniť v závislosti od výsledku vykonaného verejného obstarávania.

Uznesenie č. / 2023 – MsZ

Mestské zastupiteľstvo v Krupine

schvaľuje

aktualizáciu rozpočtu rozpočtovej organizácie ZŠ E.M. Šoltésovej, M.R. Štefánika 3, 963 01 Krupina, navýšením príjmov a výdavkov vo výške 1 340,80 €, na úhradu nákladov spojených so správou budov.

Dôvodová správa.

Pán riaditeľ ZŠ EMŠ Mgr. Maroš Skopal požiadal dňa 3.2.2023 o úhradu nákladov spojených so správou budov, konkrétne na odstránenie poruchy plynových kotlov a odstránenie zatekania do hlavnej budovy ZŠ (porucha vykurovacieho systému v prístavbe ZŠ).

1. aktualizácia rozpočtu na rok 2023

a) MsZ berie na vedomie				
Pč.:	Text	Rozpočtové položky	Suma v €	
1.	zvýš. príjmov a výdavkov z dôv. prijatia dotácie nenor. FP na dopravné - FP z roku 2022	zvýš. pol. 453 dot. zo ŠR, kód 131M, str. 19	185,72	Ing. Žabková / Ing. Lehotská / Ing. Kalmárová
		zvýš. výdavkov v ZŠ JCH kód 131M	43,32	
		zvýš. výdavkov v ZŠ EMŠ kód 131M	142,40	
2.	zvýšenie príjmov a výdavkov z dôvodu prijatia FP na projekt Erasmus - FP z roku 2022	zvýš. pol. 453 dot. zo ŠR, kód 1305, pr. 8.1.2	3 800,50	Ing. Žabková / Ing. Lehotská
		zvýš. pol. výdavkov v ZŠ EMŠ kód 1305, Erasmus 2020	3 800,50	
3.	zvýšenie príjmov a výdavkov z dôvodu prijatia FP na projekt SK Klíma - FP z roku 2021	zvýš. pol. 453 dot. zo ŠR, kód 11E3	241,76	Ing. Žabková / Ing. Kalmárová
		zvýš. pol. výdavkov v ZŠ JCH kód 11E3 projekt SK Klíma	241,76	
		zvýš. pol. 453 dot. zo ŠR, kód 11E4	42,66	
		zvýš. pol. výdavkov v ZŠ JCH kód 11E4 projekt SK Klíma	42,66	
4.	zvýšenie príjmov a výdavkov z dôvodu prijatia FP zo ŠR na ekolstvo - energie 2022	zvýš. pol. 453 dot. zo ŠR, kód 131M, str. 18	17 619,81	Ing. Žabková / Ing. Lehotská
		zvýš. pol. výdavkov v ZŠ EMŠ kód 131M energie	17 619,81	
5.	zvýšenie príjmov a výdavkov z dôvodu prijatia dotácia zo ŠR na HN stravné MŠ	zvýš. pol. 312012, dot. zo ŠR, kód 111, str. 15	1 025,40	Ing. Žabková / Poliaková
		zvýš. pol. výdavkov v MŠ kód 111, HN strava	1 025,40	
6.	zvýšenie príjmov a výdavkov z dôvodu prijatia dotácie zo ŠR na špecifiká - integrácia žiakov UA - rok 2022	zvýš. pol. 453, dot. zo ŠR, kód 11UA, str.10	8 502,00	Ing. Žabková / Ing. Lehotská / Ing. Kalmárová
		zvýš. výdavkov v ZŠ JCH kód 11UA	3 924,00	
		zvýš. výdavkov v ZŠ EMŠ kód 11UA	4 578,00	
7.	zvýšenie príjmov a výdavkov z dôvodu prijatia dotácie zo ŠR na normatívne FP	zvýš. pol. 312012, dot. zo ŠR, kód 111, str.18	92 799,00	Ing. Žabková / Ing. Lehotská / Ing. Kalmárová
		zvýš. výdavkov v ZŠ JCH kód 111	33 264,00	
		zvýš. výdavkov v ZŠ EMŠ kód 111	59 535,00	
8.	zvýšenie príjmov a výdavkov z dôvodu prijatia dotácie zo ŠR na lyžiarsky kurz	zvýš. pol. 312012, dot. zo ŠR, kód 111, str. 6	6 450,00	Ing. Žabková / Ing. Lehotská
		zvýš. pol. výdavkov v ZŠ EMŠ kód 111,	6 450,00	
9.	zníž. príjmov a výdavkov z dôvodu prijatia nižšej dotácie zo ŠR na lyžiarsky kurz	zníž. pol. 312012 dot. zo ŠR, kód 111, str.6	-150,00	Ing. Žabková / Ing. Kalmárová
		zníž. výdavkov v ZŠ JCH kód 111	-150,00	
10.	zvýšenie príjmov a výdavkov z dôvodu prijatia dotácie zo ŠR na školu v prírode	zvýš. pol. 312012, dot. zo ŠR, kód 111, str. 7	5 200,00	Ing. Žabková / Ing. Lehotská
		zvýš. pol. výdavkov v ZŠ EMŠ kód 111,	5 200,00	
11.	zníženie príjmov a výdavkov z dôvodu prijatia nižšej dotácie na mzdy a odvody Matrika	zníž. pol. 312012 dot. zo ŠR, kód 111, pr. 4.2	-332,53	Ing. Žabková
		zníž. pol. 611 tarifný plat, kód 111, pr. 4.2, FK 01.3.3	-332,53	
12.	zvýšenie príjmov a výdavkov z dôvodu prijatia dotácia na HN strava - FP z roku 2022 vratka	zvýš. pol. 453, dot. zo ŠR, kód 131M	5 335,20	Ing. Žabková
		zvýš. pol. 637037 vratky, kód 131M, FK 01.1.2, pr. 13.1 Správa mesta	5 335,20	

13.	zníženie príjmov a výdavkov z dôvodu prijatia nižšej dotácie na mzdy a odvody REGOB	zniž. pol. 312012 dot. zo ŠR, kód 111, pr. 4.1	-26,89	Ing. Žabková
		zniž. pol. 611 tarifný plat, kód 111, pr. 4.1, FK 01.3.3	-26,89	
14.	zvýšenie príjmov a výdavkov z dôvodu prijatia dotácia od iných subjektov na výskum obcí - FP z roku 2022	zvýš. pol. 453, dot. od iných subjektov, kód 72 c,	1 383,52	Alakša Ján
		zvýš. pol. 637005 špeciálne služby, kód 72 c, FK 08.2.0, pr. 10.1.4 Múzeum	1 000,00	
		zvýš. pol. 633009 knihy, časopisy, kód 72c, pr. 10.1.4, FK 08.2.0	200,00	
		zvýš. pol. 637004 všeobecné služby, kód 72 c, FK 08.2.0, pr. 10.1.4 Múzeum	183,52	
15.	zvýšenie príjmov a výdavkov z dôvodu prijatia dotácie na obnovu knižného fondu - FP z roku 2022	zvýš. pol. 453 dot. zo ŠR, kód 131M	2 800,00	Alakša Ján
		zvýš. pol. 633009 knihy, časopisy, kód 131M, pr. 10.1.2 Knižnica, FK 08.2.0	2 800,00	
16.	zvýšenie príjmov a výdavkov z dôvodu prijatia dotácia zo ŠR na opravu vojnových hrobov	zvýš. pol. 312001 dot. zo ŠR, kód 111, pr. 10.4	543,11	Alakša Ján
		zvýš. pol. 635006 opravy, údržba budov, kód 111, FK 08.2.0 pr. 10.4 Pam. Starostlivosť	543,11	
17.	zvýšenie príjmov a výdavkov z dôvodu prijatia dotácie na obnovu múzea A. Sládkoviča - FP z roku 2022	zvýš. pol. 453 dot. zo ŠR, kód 131M	14 000,00	Ing. Belláková
		zvýš. pol. 635006 oprava a údržby, kód 131M, pr. 1.2.1 SPP, FK 08.2.0	14 000,00	
18.	zvýšenie príjmov a výdavkov z dôvodu prijatia FP na vybudovanie inkluzívneho ihriska	zvýš. pol. 453 dot. zo ŠR, kód 131M, pr. 1.2.1	48 000,00	Ing. Belláková
		zvýš. pol. 717001 realizácia nových stavieb, kód 131M, pr. 1.2.1 SPP, FK 06.2.0	48 000,00	
19.	zvýšenie príjmov a výdavkov z dôvodu prijatia FP na ubytovanie pre UA - rok 2022	zvýš. pol. 453 dot. zo ŠR, kód 11UA,	11 230,00	Ing. Slúková
		zvýš. pol. 642014 transfer jednotlivcom, kód 11UA, pr. 12.2.2, FK 10.7.0	11 230,00	
20.	zvýšenie príjmov a výdavkov z dôvodu prijatia FP pre Svätelo n.o. - FP z roku 2022 vratka	zvýš. pol. 453, dot. zo ŠR, kód 131M	768,83	Ing. Slúková
		zvýš. pol. 637037 vratky, kód 131M, FK 01.1.2, pr. 13.1 Správa mesta	768,83	
21.	zvýšenie príjmov a výdavkov z dôvodu prijatia dotácie na ubytovanie pre UA	zvýš. pol. 312001, kód 11UA	11 257,00	Ing. Slúková
		zvýš. pol. 642014 transfer jednotlivcom, kód 11UA, pr. 12.2.2, FK 10.7.0	11 257,00	

b) MsZ berie na vedomie		Dodatok č. 1 VZN 11/2014		
1.	presun v odd. 01.1.1 v pr. 1.1.2 Prednosta na úhradu ostatných príplatkov	zniž. pol. 612001 osobný príplatok, kód 41,	-1 116,00	Ing. Slúková
		zvýš. pol. 612002 ostatný príplatok, kód 41,	1 116,00	
2.	presun v odd. 01.1.1 v pr. 1.1.2 Prednosta na úhradu notebooku s príslušenstvom	zniž. pol. 612001 osobný príplatok, kód 41,	-1 042,00	Ing. Slúková
		zvýš. pol. 633002 výpočtová technika, kód 41,	1 042,00	
3.	presun v odd. 01.1.1 v pr. 1.1.2 Prednosta na úhradu mzdy	zniž. pol. 612001 osobný príplatok, kód 41,	-760,00	Ing. Slúková
		zvýš. pol. 611 tarifný plat, kód 41,	760,00	
4.	presun v odd. 01.1.1 z pr. 1.1.1 do pr. 1.1.2 Prednosta na úhradu mzdy	zniž. pol. 611 tarifný plat, kód 41, pr. 1.1.1	-2 922,00	Ing. Slúková
		zvýš. pol. 611 tarifný plat, kód 41, pr. 1.1.2	2 922,00	

5.	presun v odd. 07.3.1 v pr. 14.1 Zdravotníctvo na úhradu sporáka do bytu	zniž. pol. 635006 opravy a údržba, kód 41	-235,90	Ing. Slúková
		zvýš. pol. 633004 prevádzkové stroje, prístroje, zariadenia, kód 41	235,90	
6.	presun v odd. 10.4.0 v pr. 12.5 Rodinné prídavky - zmena EK podľa metodického usmernenia	zniž. pol. 633001 potraviny, kód 41	-3 000,00	Ing. Slúková
		zvýš. pol. 642026 rodinné prídavky, kód 41	3 000,00	
7.	presun v odd. 06.2.0 v pr. 9.3 Minihriská na úhradu nájmu cesta pri WAY	zniž. pol. 637027 odmeny mimo PP, kód 41	-1,00	Ing. Slúková
		zvýš. pol. 636001 nájomné budov, objektov a ich častí, kód 41	1,00	

c) MsZ schvaľuje

1.	zvýš. príjmov a výdavkov z dôvodu prijatia preplatku za elektrickú energiu	zvýš. pol. príjmov v ZŠ JCH , zdroj 131M	11 256,27	Ing. Žabková / Ing. Kalmárová
		zvýš. pol. výdavkov v ZŠ JCH , zdroj 131 M	11 256,27	
2.	zvýš. príjmov a výdavkov z dôvodu prijatia preplatku za elektrickú energiu a plyn	zvýš. pol. príjmov v MŠ	150,25	Ing. Žabková / Poliaková
		zvýš. pol. výdavkov v MŠ	150,25	
3.	zvýš. príjmov a výdavkov z dôvodu úhrady nákladov na opravu budovy ZŠ EMŠ	zvýš. pol. 111003 podielové dane, kód 41	1 340,80	Ing. Žabková
		zvýš. pol. výdavkov v ZŠ EMŠ	1 340,80	
4.	zvýš. príjmov a výdavkov z dôvodu navýšenia podielových daní na žiaka SMŠ	zvýš. pol. 111003 podielové dane, kód 41	4 477,74	Ing. Žabková
		zvýš. pol. 642005 transfer, pr. 8.2.2, FK 09.1.1.1, zdroj 41	4 477,74	
5.	zvýš. príjmov a výdavkov z dôvodu navýšenia podielových daní na žiaka SMŠ	zvýš. pol. 111003 podielové dane, kód 41	2 067,03	Ing. Žabková
		zvýš. pol. 642005 transfer, pr. 8.2.2, FK 09.1.1.1, zdroj 41	2 067,03	
6.	presun v odd. 09.1.2.1 v pr. 1.2.1 SPP - posledná tranža areál medzi ZŠ	zvýš. pol. 717002 rekonštrukcia a modernizácia, kód 46	-26 092,85	Ing. Slúková
		zvýš. pol. 717002 rekonštrukcia a modernizácia, zdroj 111	26 092,85	
7.	zvýš. príjmov a výdavkov z dôvodu úhrady FA za športový areál medzi ZŠ	zvýš. pol. 454001 RF, kód 46	2 682,59	Ing. Slúková
		zvýš. pol. 642005 transfer, pr. 8.2.2, FK 09.1.1.1, zdroj 46	2 682,59	
8.	zvýš. príjmov a výdavkov z dôvodu poskytnutia dotácie pre MFK Strojár Krupina	zvýš. pol. 111003 podielové dane, kód 41	3 000,00	Ing. Slúková
		zvýš. pol. 642002 transfer, pr. 9.2.1, FK 08.1.0, zdroj 41	3 000,00	
9.	zvýš. príjmov a výdavkov z dôvodu úhrady FA za športový areál medzi ZŠ	zvýš. pol. 454001 RF, kód 46	18 110,81	Ing. Slúková
		zvýš. pol. 635006 opravy a údržba budov, pr. 11.6, FK 06.6.0, zdroj 46	18 110,81	

Celková rekapitulácia zmien:	zmena príjmov MsÚ	262 354,06
	zmena príjmov RO	11 406,52
	zmena výdavkov MsÚ	125 296,41
	zmena výdavkov RO	148 464,17

Vypracovala: Ing. Katarína Slúková

Kontrola preklopeného upraveného rozpočtu 2023 po mesiacoch do RIS.SAM

P r i j m y	Schválený rozpočet na rok 2023	Upravený rozpočet po 1. aktualizácii 2023	Upravený rozpočet po 2. aktualizácii 2023	Upravený rozpočet po 3. aktualizácii 2023	Upravený rozpočet po 4. aktualizácii 2023	Upravený rozpočet po 5. aktualizácii 2023	Kontrola na RIS.SAM	Poznámka
Mesto Krupina	9 080 101,25	9 342 455,31					262 354,06	
ZŠ JCH	120 200,00	131 456,27					11 256,27	
ZŠ EMŠ	111 500,00	111 500,00					0,00	
ZUŠ	20 800,00	20 800,00					0,00	
CVČ	108 327,24	108 327,24					0,00	
MŠ	192 068,00	192 218,25					150,25	
KCaMAS	500,00	500,00					0,00	
P r i j m y spolu	9 633 496,49	9 907 257,07	0,00	0,00	0,00	0,00	11 406,52	PS sumár
V ý d a v k y	Schválený rozpočet na rok 2023	Upravený rozpočet po 1. aktualizácii 2023	Upravený rozpočet po 2. aktualizácii 2023	Upravený rozpočet po 3. aktualizácii 2023	Upravený rozpočet po 4. aktualizácii 2023	Upravený rozpočet po 5. aktualizácii 2023	Kontrola na RIS.SAM	Poznámka
Mesto Krupina	5 281 707,47	5 407 003,88					125 296,41	
ZŠ JCH	1 406 347,00	1 454 969,01					48 622,01	
ZŠ EMŠ	1 423 280,00	1 521 946,51					98 666,51	
ZUŠ	246 440,00	246 440,00					0,00	
CVČ	255 087,24	255 087,24					0,00	
MŠ	1 015 634,78	1 016 810,43					1 175,65	
KCaMAS	5 000,00	5 000,00					0,00	
V ý d a v k y spolu	9 633 496,49	9 907 257,07	0,00	0,00	0,00	0,00	148 464,17	PS sumár
Rozdiel P a V	0,00	0,00	0,00	0,00	0,00	0,00		

(Schodok - a vyrovnaný vyrovnaný vyrovnaný vyrovnaný vyrovnaný vyrovnaný
prebytok +) rozpočet rozpočet rozpočet rozpočet rozpočet rozpočet

RO primátora RO primátora RO primátora RO primátora RO primátora
mesta a uzn. č. mesta a uzn. č. mesta a uzn. č. mesta a uzn. č. mesta a uzn. č.

Upravený rozpočet výdavkov mesta vrátane PS v priebehu roku 2023 ukazuje sumárne nasledovná tabuľka.

Pričom tento rozpočet pozostáva z: rozpočtu Mesta Krupina a z **úsporných** rozpočtov RO (ZŠ JCH, ZŠ EMŠ, ZUŠ, CVČ, KCaMAS a MŠ)

Rozpočet výdavkov v € / rok	Schválené výdavky na rok 2023	1. akt.	2. akt.	3. akt.	4. akt.	5. akt.	6. akt.
		Upravený rozpočet	Upravený rozpočet	Upravený rozpočet	Upravený rozpočet	Upravený rozpočet	Upravený rozpočet
Výdavky MsÚ (rozpočítované)	5 281 707,47	5 407 003,88					0,00
Výdavky MsÚ spolu	5 281 707,47	5 407 003,88	0,00	0,00	0,00	0,00	0,00
Výdavky na chod PS	4 137 407,02	4 285 871,19	0,00	0,00	0,00	0,00	0,00
ŠJ - potraviny	214 382,00	214 382,00	214 382,00	214 382,00	214 382,00	214 382,00	214 382,00
Výdavky PS spolu	4 351 789,02	4 500 253,19	214 382,00	214 382,00	214 382,00	214 382,00	214 382,00
Rozpočet výdavkov spolu za Mesto Krupina bez ŠJ potraviny	9 419 114,49	9 692 875,07	0,00	0,00	0,00	0,00	0,00
Rozpočet výdavkov spolu za Mesto Krupina vrátane ŠJ potraviny	9 633 496,49	9 907 257,07	214 382,00	214 382,00	214 382,00	214 382,00	214 382,00

HN pre SZŠ program 8.1.4		Schválené výdavky na rok 2023	1. akt.	2. akt.	3. akt.	4. akt.	5. akt.	6. akt.	Komentár
Položka / rozpočet v € na rok			Upravený rozpočet	Upravený rozpočet	Upravený rozpočet	Upravený rozpočet	Upravený rozpočet	Upravený rozpočet	
HN šk potreby		0,00							
Spolu		0,00	0,00	0,00	0,00	0,00	0,00	0,00	

Detailné rozpočty jednotlivých právnych subjektov (RO) v € sú nasledovné:

MŠ Malinovského s alok. prac. I.Krasku (8.2.1)		1. akt.	2. akt.	3. akt.	4. akt.	5. akt.	6. akt.	Komentár
Položka / rozpočet v € na rok		Schválené výdavky na rok 2023	Upravený rozpočet	Upravený rozpočet	Upravený rozpočet	Upravený rozpočet	Upravený rozpočet	
Bežné výdavky MŠ s FK 09.1.1.1 a 09.6.0.8		661 902,50	661 902,50					1. akt.: Zvýšenie: 1025,40 € HN strava. 34,73 € preplatok SSE. 114,52 € preplatok SPP.
Bežné výdavky ŠJ MŠ s FK 09.6.0.1 zo zdrojov mesta v zmysle VZN		88 411,00	88 411,00					
Dotácia z rozpočtu mesta - odchodné		8 931,00	8 931,00					
Nenormatívne FP (dot. zo ŠR)		43 927,00	43 927,00					
Hmotná núdza (strava)		277,20	1 302,60					
Hmotná núdza (školské potreby)		33,20	33,20					
Použitie vlastných príjmov		62 686,00	62 686,00					
Projekt ÚPSVaR		0,00	0,00					
MPC projekt		20 084,88	20 084,88					
Preplatky SPP, SSE, SP, Stefe		0,00	150,25					
Réžia ŠJ		32 500,00	32 500,00					
Sponzorstvo, dary		0,00	0,00					
SPOLU bez tzv. pod. činnosti		918 752,78	919 928,43	0,00	0,00	0,00	0,00	
ŠJ - potraviny		96 882,00	96 882,00	96 882,00	96 882,00	96 882,00	96 882,00	
SPOLU s tzv. pod. činnosťou		1 015 634,78	1 016 810,43	96 882,00	96 882,00	96 882,00	96 882,00	

CVČ Domček program 8.4.1	Schválené výdavky na rok 2023	1. akt.	2. akt.	3. akt.	4. akt.	5. akt.	6. akt.	Komentár
Položka / rozpočet v € na rok		Upravený rozpočet	Upravený rozpočet	Upravený rozpočet	Upravený rozpočet	Upravený rozpočet	Upravený rozpočet	
Bežné výdavky 41	123 760,00	123 760,00						
Bežné výdavky 41 - mzdy dohodári	0,00	0,00						
Preplatky na energiách, teple a ZP 41	0,00	0,00						
Výdavky z dot.od iných obcí 11 H	10 000,00	10 000,00						
Nenormat. FP (vzdelávacie poukazy)	13 000,00	13 000,00						
Nenormatívne FP (olympiády)	1 500,00	1 500,00						
ÚPSVaR mzda *AC*	6 327,24	6 327,24						
DDI (111)	0,00	0,00						
Príjem z prenájmu priestorov	500,00	500,00						
Použitie vlastných príjmov	100 000,00	100 000,00						
SPOLU	255 087,24	255 087,24	0,00	0,00	0,00	0,00	0,00	

KCaMAS program 10.1.6	Schválené výdavky na rok 2023	1. akt.	2. akt.	3. akt.	4. akt.	5. akt.	6. akt.	Komentár
Položka / rozpočet v € na rok		Upravený rozpočet	Upravený rozpočet	Upravený rozpočet	Upravený rozpočet	Upravený rozpočet	Upravený rozpočet	
DS Braxatoris	2 500,00	2 500,00						
mzdy a BV na chod KCaMAS	2 500,00	2 500,00						
SPOLU	5 000,00	5 000,00	0,00	0,00	0,00	0,00	0,00	

Vypracovala: Ing. Slúková



Základná škola Eleny Maróthy Šoltésovej, M. R. Štefánika 3, 963 01 Krupina
IČO: 37830813, DIČ: 2021634021, ☎ 045/5519483, e-mail: skola@zskrupina.sk

Mesto Krupina
Ing. Adriana Žabková
Svätotrojické námestie 4/4
963 01 Krupina

V Krupine 3.2.2023

Žiadosť o úhradu nákladov

Žiadame Vás o úhradu nákladov, ktoré sú spojené so správou budov vo výške 1 340,80 €.

1. Odstránenie poruchy plynových kotlov – 480,00 €
2. Odstránenie poruchy – zatekanie do hlavnej budovy, porucha vykurovacieho systému v prístavbe školy – 860,80 €

Ďakujeme za úhradu.

S pozdravom

Základná škola ①
Eleny Maróthy Šoltésovej
M. R. Štefánika 3, 963 01 Krupina
IČO: 37830813, DIČ: 2021634021
☎ 045/5519483 ✉ skola@zskrupina.sk

Mgr. Maroš Skopal
riaditeľ školy

FAKTÚRA 20230010

DODÁVATEĽ

VKP mont Hrabovský s.r.o.
Hontianske Nemce 216, 962 65 Hontianske Nemce
IČO: 51230046 DIČ: 2120642018 IČ DPH: SK2120642018

Kontaktné údaje

👤 Hrabovský
☎ 0948387738
✉ peter.hrabovsky19@gmail.com

ODBERATEĽ

Základná škola M.Šoltésovej
M.R.Štefánika836/3
963 01 Krupina

IČO: 37830813 DIČ: 2021634021

Dátum vystavenia: 31.01.2023
Dátum dodania: 24.01.2023
Splatnosť: 14.02.2023

Suma:

860,80 EUR

Spôsob uhrady: Bankový prevod

Variabilný symbol: 20230010

IBAN: SK36 0200 0000 0038 9576 9753

SWIFT: SUBASBXX



Pay by QR code

Fakturuje Vam, opravu kúrenia monitoring kanalizácie a zhotovenie odvodňovacej jímky.

Č.	NÁZOV	MNOŽSTVO	CENA BEZ DPH	DPH %	SPOLU S DPH
1.	Monitorig kanalizácie do 10m	1,00 ks	58,353	20	70,02
2.	Jadrový vrt 150mm	2,00 ks	50,00	20	120,00
3.	Čerpadlo dabb kalové	1,00 ks	170,833333	20	205,00
4.	Koleno Pe 32	3,00 ks	1,67	20	6,01
5.	Hadica PE	4,00 m	1,67	20	8,02
6.	Úchyt larf 1"	2,00 ks	1,67	20	3,34
7.	PP prechod 32/1	1,00 ks	3,333333	20	4,00
8.	Gul'ový ventil 3/4	2,00 ks	5,00	20	12,00
9.	Gebo prechod 1/2	2,00 ks	12,50	20	30,00
10.	Prechod 20/1 /2	4,00 ks	5,00	20	24,00
11.	Hadica AL20	4,00 m	1,67	20	8,02
12.	Izolácia Tubex 18/10	2,00 m	0,333333	20	0,80
13.	Rad. uzatv. šroubenie 1/2	1,00 ks	7,50	20	9,00
14.	Demontáž starého rozvodu úk	1,00 ks	83,333333	20	100,00
15.	Zmrazovanie	1,00 ks	25,00	20	30,00
16.	Montáž nového rozvodu úk	1,00 ks	75,00	20	90,00
17.	Montáž rozvodu potrubia od kal.čerpadla	1,00 ks	100,00	20	120,00
18.	Doprava	1,00 ks	16,608333	20	19,93

SADZBA DPH	ZÁKLAD	DPH	SPOLU
20 %	717,33	143,47	860,80
Súčet	717,33	143,47	860,80
Spolu			860,80 EUR

Pečiatka a podpis

Dodávateľ:



STYK SERVIS, s.r.o.
Ružová 9
97401 Banská Bystrica

IČO: 36040436
DIČ: 2020093779
IČ DPH: SK2020093779
OR BB vl.č. 6336/S BB, oddiel Src

Faktúra č.: 202360014

(Daňový doklad)

Variabilný symbol: 202360014

Odberateľ:

Základná škola Eleny Maróthy Šoltésovej
ul. M. R. Štefánika 3
963 01 Krupina

Slovenská republika

IČO: 37830813
DIČ: 2021634021

Prevádzka:

Dátum dodania: 10. 01. 2023
Dátum vystavenia: 12. 01. 2023
Dátum splatnosti: 26. 01. 2023

Číslo objednávky:
Dodací list č.:
Konštančný symbol: 0308

Fakturuje Vám podľa montážneho výkazu č. 32/1 : odstránenie poruchy plynového zariadenia.

Číslo	Názov	Množstvo MJ	Zľava [%]	Cena za MJ	Celkom bez DPH	DPH [%]	Cena za MJ s DPH	Celkom s DPH
	Odstránenie poruchy	1 ks		400,00	400,000	20	480,00	480,00

Rekapitulácia DPH v EUR

Forma úhrady:	Prévodný príkaz
Peňažný ústav:	Tatra banka, a.s.
Pobočka:	Banská Bystrica
IBAN:	SK06 1100 0000 0026 2613 1642
SWIFT:	TATRSKBX

Sadzba	Základ DPH	DPH	
0%	0,00		Zaokrúhlenie: 0,00
10%	0,00	0,00	Celkom: 480,00
20%	400,00	80,00	Záloha: 0,00
			K úhrade: 480,00 EUR

Pri nedodržaní termínu splatnosti faktúry Vám môžeme účtovať za každý deň omeškania úrok z omeškania z dlžnej čiastky v zmysle § 369 Obchodného zákonníka. V prípade nezaplatenia faktúry, bude pohľadávka postúpená tretej osobe. Reklamáciu faktúry akceptujeme do 14 dní od jej doručenia. Materiálne až do úplného zaplatenia majetkom firmy dodávateľa.

Tel. číslo: 048/4204141
Web: www.stykservis.sk

Vystavil: Filadelfiova

Prevzal:

STYK SERVIS, s.r.o.
Ružová 9, Banská Bystrica
IČO: 36040436 IČ DPH: SK2020093779
Tel: 048/420 41 41 Fax: 048/420 41 88
Slovenská republika

Podpis a pečiatka

Podpis a pečiatka

PAY by square



Tento dokument bol elektronicky podpísaný dňa 13.01.2023 07:03:48.
Podpisateľ: STYK SERVIS, s.r.o.; SN=0D735AFA8AE3F14FFD000000000002AF6

Spracované systémom OBERON

Montážny výkaz č: 3211



STYK SERVIS
Ružová 9
Banská Bystrica
974 01

Zákazník:
ZŠ M. Šoltésovej
M. R. Štefánika 3
Krupina

Meno:
P. Štopal
Telefon:
0907 852 294

Servisný technik:
Sebala

Dátum:
10.1.2023

Tel./Fax: 048/420 4141, 420 4188

DRUH OPRAVY

SERVIS
OP / OS
ZÁRUKA

Jednotk.
cena
Cena
celkom

0.20 Nahlásená závada a popis vykonaných prác

Porucha plynu: Jamiadema

OBKUHADNA ZAPALOVANIA, ZASTAVENIE ZÁVADY
 PUVODNY TERMOVODNY KOTOL PROTHERM 30KLR - 165, 80KLO - 3L
 KONTROLA STAVU ČAP A ION. ELEKTRODY
 KONTROLA STAVU, FUNKČNOSTI ČAP. AUTOMATIKY, PUVODNÝCH MONTÁŽI
 KONTROLA NASTAVENIA, ČISTENIA TUBY PLYNU DO KOTLA
 KONTROLA FUNKČNOSTI KOTLA
 ZISTENIE ZÁVADY - NA MOTZY KEŠ METANOVÁ ZOPALOVANIA
 AUTOMATIKY SIT 503 EFD
 - NEFUNKČNOSŤ FUNKČNOSTI PUVODNÝCH MONTÁŽI NA KOTLOCH
 PUVODNÉ KOTLE SU NEODALNE, FYZICKY ODPRAVENE
 PO DOBE ŽIVOTNOSTI, NE SU SCHOPNÉ SPOLKHLIVEJ PRAČOVNOSTI
 ANI ZA VÝZVA PUVODNÝCH KOTLOV

Cena za prácu - práca, hodín Ob. preskúvanie - 95hod 8hod

Cena za dopravné náklady - trasa, km B.B. - Krupina - B.B. 140h

Cena za stratu času - doprava, prestož 2hod

Odborná prehliadka podľa Vyhl.508/2009 Zb.z. Ah Bh

Odborná skúška-revizia podľa Vyhl. 508/2009 Zb.z. Ah Bh

Meranie spalín analyzátorom s vydaním protokolu

Použitý materiál Ks Cena/ks Spolu

Pečiatka a podpis zákazníka
e-mail: Základná škola (1)
Eleny Marčiny Šoltésovej
M. R. Štefánika 3, 963 01 Krupina
IČO: 37830813, DIČ: 202163402
045/5515483 skola@zskrupina.sk

Prácu prevzal:
ČOP:

Servis. technik

Cena spolu
v € bez DPH:
Schválil:

Súhlas so spracovaním osobných údajov
Svojím podpisom udeľujem súhlas na spracovanie osobných údajov (kontaktné údaje) v zmysle Nariadenia Európskeho parlamentu a rady (EÚ) 2016/679 za účelom evidencie a vyúčtovania vykonaných servisných zásahov a prehľadok.



Príloha č. 1 – Vzor žiadosti o poskytnutie dotácie

ŽIADOSŤ O POSKYTNUTIE DOTÁCIE		
1. ÚDAJE O ŽIADATEĽOVI		
Názov / Obchodné meno žiadateľa	Mestský futbalový klub Strojár Krupina	
Štatutárny zástupca (meno, priezvisko, titul)	Miloš Dedok	
Právna forma	Združenie	
Adresa / Sídlo	Plavárenská 17, 963 01 Krupina	
Kontakt	Tel. č.	0907817163
	E-mail	dedok@demitrans.sk
Identifikačné čísla	IČO	00592943
	DIČ	
	IČ pre DPH	
Bankové spojenie	Číslo účtu (IBAN)	SK73 0900 0000 0000 7163 6196
2. ÚDAJE O PROJEKTE		
Názov projektu	Rozvoj futbalu v Krupine	
Osoba zodpovedná za projekt	Meno, priezvisko	Miloš Dedok
	Tel. č.	0907817163
	E-mail	dedok@demitrans.sk
Realizácia projektu	Termín	1.1.2023 – 31.12.2023
	Miesto	Mestský štadión Krupina
Celkové náklady projektu	100 %	40 900 EUR
Požadovaná výška dotácie na projekt	max. 70 %	25 500 EUR
Účel dotácie	Zabezpečenie športovej činnosti klubu. Tréningový proces, prípravné, súťažné zápasy a turnaje.	
Celkový počet členov pôsobiacich v organizácii žiadateľa	120	
Forma účasti mesta na akcii ¹	Spoluorganizátor, sponzor	

¹ napr. spoluorganizátor, čestný hosť, sponzor a pod.



Charakteristika publicity Mesta Krupina²	Tlačoviny, plagáty, oblečenie, banner (Mestský štadión)
3. VYHLÁSENIE	
<p>Vyhlasujem, že údaje uvedené v žiadosti a prílohách sú pravdivé. (Uveďte svoje meno a priezvisko)</p> <p>dávam týmto Mestu Krupina, Svätotrojičné námestie 4/4, 963 01 Krupina, IČO: 00 320 056 výslovný súhlas so spracúvaním osobných údajov uvedených v tejto žiadosti (vrátane ich zverejnenia na webovej stránke Mesta Krupina a sprístupnenia v zmysle zákona č. 211/2000 Z.z. o slobodnom prístupe k informáciám v znení neskorších predpisov) v rozsahu mojich osobných údajov uvedených v tejto žiadosti a jej prílohách na účely súvisiace s touto žiadosťou v zmysle platných právnych predpisov, za podmienok ustanovených v § 11 zákona č. 122/2013 Z.z. o ochrane osobných údajov. Vyhlasujem, že tento súhlas so spracúvaním osobných údajov je platný počas celej doby potrebnej pre rozhodnutie o poskytnutí dotácie a archiváciu žiadosti. V prípade, ak mi dotácia bude pridelená, dávam súhlas aj na spracovanie týchto údajov za účelom uzatvorenia zmluvného vzťahu. Tento súhlas dávam na čas trvania tejto zmluvy ako aj počas doby potrebnej na jej archiváciu. Vyššie uvedené potvrdzujem svojím vlastnoručným podpisom na tejto žiadosti.</p>	
V Krupine, dňa 3.2.2023	Podpis a pečiatka štatutárneho zástupcu  Mestský futbalový klub STROJÁR Plavárenská 17 963 12 KRUPINA ②
4. DOPLŇUJÚCE INFORMÁCIE	
<p>Povinné prílohy pre všetky žiadosti:</p> <ol style="list-style-type: none">1. Doklad preukazujúci oprávnenie osoby konať za žiadateľa.2. Doklad o zriadení bankového účtu.3. Doklad o pridelení IČO, DIČ, IČ DPH.4. Doklad o vzniku subjektu:<ol style="list-style-type: none">a) fyzické osoby: podnikatelia: kópia živnostenského listu,b) právnické osoby: kópia výpisu z Obchodného registra, kópia dokladu o registrácii, kópia dokladu o založení a ustanovení štatutárnych orgánov (zaregistrovaná zriaďovateľská listina, stanovy, zápisnica z členskej schôdze a pod.).5. Podrobný popis projektu - aktivity a údaje v štruktúre podľa hlavných hodnotiacich kritérií6. Podrobný rozpočet projektu – predpokladané náklady na realizáciu jednotlivých aktivít a spôsob financovania projektu.7. Informácia o doterajšej činnosti a výsledkoch žiadateľa.8. Čestné prehlásenie o vysporiadaní záväzkov – v zmysle prílohy č. 2, ktorá je súčasťou tohto nariadenia. <p>Upozornenie: Žiadosť spolu s povinnými prílohami doručí žiadateľ do 31. 10. bežného kalendárneho roka, ktorý predchádza roku, pre ktorý sa dotácia požaduje, do podateľne MsÚ, elektronicky, alebo poštou na adresu Mestský úrad Krupina, Svätotrojičné námestie 4/4, 963 01 Krupina. Inak sa na žiadosť nebude prihliadať.</p>	

² napr. tlač, médiá, baner, plagát, webová stránka, oblečenie a iné.



Príloha č. 2 – Vzor čestného prehlásenia

Čestné prehlásenie žiadateľa

Čestne prehlasujem, že žiadateľ Mestský futbalový klub Strojár Krupina

1. Má vysporiadané splatné záväzky voči Mestu Krupina a voči všetkým právnickým osobám, ktorých je zriaďovateľom, resp. v ktorých má Mesto Krupina majetkovú účasť.
2. Nie je v likvidácii, v konkurznom alebo reštrukturalizačnom konaní.
3. Nevedie sa voči nemu exekučné konanie.
4. Nie je k dnešnému dňu v omeškaní s úhradou splatného/splatnej:
 - poisťného voči sociálnej a zdravotnej/ým poisťovniam,
 - dane voči príslušnému správcovi .

Toto čestné prehlásenie som vykonal(a) dobrovoľne s plnou zodpovednosťou pre potreby Mesta Krupina za účelom predloženia žiadosti o poskytnutie dotácie.

Zároveň prehlasujem, že som si vedomý(á) dôsledkov, ktoré by vyplynuli z nepravdivých údajov v tomto čestnom prehlásení.

V Krupine dňa 3.2.2023

Mestský futbalový klub
STROJÁR
Plavárenská 17
963 12 KRUPINA ②

Miloš Dedok – prezident klubu
Podpis žiadateľa - štatutárneho zástupcu

*nehodiace sa prečiarknite

Mesto Krupina

Svätotrojičné námestie 4/4

963 01 Krupina

Krupina, 3.2.2023

Žiadosť o poskytnutie dotácie

Žiadame Vás o poskytnutie finančných prostriedkov na zabezpečenie činnosti nášho športového klubu pre rok 2023.

Stručný popis pripravovanej aktivity a jej cieľ

Hlavnou aktivitou a cieľom je zabezpečenie športovej činnosti klubu, ktorá pozostáva zo zabezpečenia tréningového procesu, organizácie a účasti na majstrovských, prípravných zápasoch a turnajov pre 120 členov nášho klubu. Naši členovia pôsobia v šiestich kategóriách: U 11 (Oblasťné majstrovstvo - ObFZ Zvolen), U 13 (II. LIGA SKUPINA C – SsFZ), U 15 (II. LIGA SKUPINA C – SsFZ), U 19 (IV. LIGA STRED – SsFZ), MUŽI B (I. TRIEDA – ObFZ Zvolen), MUŽI A (VI. LIGA SKUPINA C - SsFZ). Ďalšie 2 kategórie U7, U10 (cca 40 detí) nehrajú súťažné zápasy a ich činnosť zabezpečuje v plnom rozsahu Domček CVČ (organizácia tréningového procesu, mzda trénerov).

Účel použitia finančného príspevku

Finančné prostriedky z dotácie plánujeme využiť na cestovné pre jednotlivé družstvá na prípravné, majstrovské zápasy a cestovné pre trénerov. Pre zabezpečenie súťažnej činnosti na domáce zápasy je potrebné uhrádzať finančné prostriedky za osoby (rozhodca, delegát) ktoré rozhodujú jednotlivé zápasy a poplatky za štartovné. V prípade potreby na nákup športového oblečenia a športových pomôcok.

Ostatné finančné prostriedky, ktoré potrebujeme pre zabezpečenie chodu klubu budú zabezpečené zo sponzorských príspevkov.

Predpokladané náklady

P. č.	Názov položky	Suma €
1.	Cestovné (prípravné a majstrovské zápasy)	14 000
2.	Cestovné (tréneri)	4 000
3.	Rozhodcovské	6 500
4.	Štartovné	1 000
5.	Členské	600
6.	Mzda pre trénerov (MUŽI A, MUŽI B, DORAST)	6 000
7.	Športové pomôcky (oblečenie, tréningové pomôcky)	4 000
8.	Občerstvenie (domáce majstrovské zápasy – pitný režim hráči, rozhodcovia)	600
9.	Občerstvenie (vonkajšie zápasy – U13, U15, U19, MUŽI A, MUŽI B)	4 200
SPOLU:		40 900

Predpokladané nevyhnutné náklady na činnosť január – marec 2023, príprava na jarnú časť súťaže všetkých družstiev (U11, U13, U15, U19, MUŽI A, MUŽI B) 3 000,- €

Mestský futbalový klub
STROJÁR
Plavárenská 17
963 12 KRUPINA ②

STANOVY

Mestský futbalový klub STROJÁR Krupina

ČASŤ I.

ČLÁNOK 1 Základné ustanovenia

1. Mestský futbalový klub STROJÁR (ďalej len MFK Strojár Krupina) je v zmysle zákona č. 83/1990 Z.z. dobrovoľným združením občianov a právnických osôb, ktorí jej prostredníctvom vykonávajú záujmovú činnosť v telesnej výchove, športe a iných športových činnostiach a aktivitách.
2. MFK STROJÁR sa vo svojej činnosti riadi:
 - 2.1 Zák. č. 83/1990 Z.z. o združovaní občanov
 - 2.2 Stanovami Slovenského futbalového zväzu (ďalej len SFZ) a stanovami MFK STROJÁR
 - 2.3 Organizačným poriadkom SFZ a MFK STROJÁR
 - 2.4 Súťažným poriadkom futbalu
 - 2.5 Ostatnými platnými smernicami a zákonmi
3. Sídлом MFK STROJÁR je futbalový areál (štadión) MFK STROJÁR Krupina, PSČ 963 12.

ČLÁNOK 2 Cieľ združenia

1. Cieľom združenia je:
 1. Zabezpečovať rozvoj futbalu v regióne Krupina a v meste pôsobenia MFK STROJÁR.
 2. Zabezpečovať rozvoj mládežníckeho futbalu.
 3. Zúčastňovať sa súťaží v SR.
 4. Usporiadávať športové a spoločenské podujatia na podporu činnosti klubu.
 5. Získavať prostriedky na podporu rozvoja futbalu, prípravu a činnosť futbalových klubov a MFK STROJÁR.



Spolupracovať s miestnymi a inými orgánmi a organizáciami, podnikateľmi a pod. v prospech rozvoja futbalu v meste. Rozvíjať a organizovať klubovú činnosť pre všetkých členov.

ČLÁNOK 3

Závaznosť stanov a uznesení orgánov MFK STROJÁR

1. Organizačné štatúty musia byť v súlade s týmto stanovom. Schvaľuje ich Správna rada (ďalej len SpR) MFK STROJÁR.
2. Právoplatné uznesenia a rozhodnutia SpR vydané v rámci ich právomocí a kompetencií sú pre všetkých členov MFK STROJÁR záväzné.
3. Všetci členovia MFK STROJÁR sú povinní rešpektovať zábery SpR a nie je povolené viesť diskusie o správnosti prijatých rozhodnutí. Prijaté nejasnosti, resp. rozpor, sa riešia podaním podnetu a návrhu Vykonávneho výboru, Správnej rady.
4. Za porušenie stanov, poriadkov a smerníc sa voči jednotlivcom a kolektívom prijímajú disciplinárne opatrenia v súlade s Disciplinárnym poriadkom SFZ a MFK STROJÁR.

ČASŤ II.

ČLÁNOK 4 Členstvo

1. Členmi MFK STROJÁR môžu byť:
 - 1.1 Právnické osoby zapísané v obchodnom registri (PO)
 - 1.2 Fyzické osoby - podnikatelia (FO-P)
 - 1.3 Občania - fyzické osoby, ktoré v deň podania prihlášky dovŕšia 18 rokov veku (FO)
 - 1.4 Aktívni športovci futbalových klubov seniorských a mládežníckych družstiev MFK STROJÁR, tréneri, funkcionári
 - 1.5 Čestní členovia
2. Členstvo v klube vzniká podaním členskej prihlášky a zaplatením ročného členského príspevku.

ČLÁNK 5 Členské príspevky

1. Výška členského príspevku:
 - 1.1 Právnické osoby zapísané v obchodnom registri (PO) min. 50 000,- Sk (VZ), 30 000,- Sk (MZ) splatných v dvoch splátkach k 1.2. a 1.8. bežného roku
 - 1.2 Fyzické osoby - podnikatelia (FO-P) min. 15 000,- Sk splatných v dvoch splátkach k 1.2. a 1.8. bežného roku
 - 1.3 Občania - fyzické osoby (FO) 200,- Sk k 1.7. bežného roku
 - 1.4 Funkcionári, tréneri a aktívni športovci seniori 100,- Sk, mládežnícke družstvá 50,- Sk
 - 1.5 Čestní členovia - bez platenia členského príspevku
2. Úhrada členského príspevku sa vykonáva na účet MFK STROJÁR.
3. Čestnými členmi MFK STROJÁR, ak nie sú riadnymi členmi, sa na základe ponuky SpR a prejaveneho záujmu o členstvo stávajú:
 - 3.1 Prednosta Obvodného úradu Krupina
 - 3.2 Primátor a prednosta MsÚ Krupina
 - 3.3 Riaditeľ ZTS Krupina
 - 3.4 Riaditeľ a zástupca II. ZŠ Krupina (športové triedy-futbal)
 - 3.5 Bývalí funkcionári FO Krupina
 - 3.6 Hráči, ktorí pôsobili vo futbalovom klube 5 a viac rokov
 - 3.7 Ďalší funkcionári mesta, mestského zastupiteľstva a regiónu na základe ponuky
4. Poverený člen Výkonného výboru vedie evidenciu členov a vykonáva potrebné zápisy.

ČLÁNK 6 Práva a povinnosti členov MFK STROJÁR

1. Člen MFK STROJÁR má právo:
 - 1.1 Voliť a byť volený do orgánov MFK STROJÁR (s výnimkou mládežníckych družstiev do dovŕšenia 18 rokov veku)
 - 1.2 Zúčastňovať sa všetkých podujatí organizovaných MFK STROJÁR a podieľať sa na klubovom živote
 - 1.3 Byť informovaný o hospodárení MFK STROJÁR a jeho činnosti

2. Člen MFK STROJÁR je povinný:
- 2.1 Dodržiavať stanov, predpis, smernice a plnô zbú n MFK STROJÁR
 - 2.2 Platiť členské is. vyky
 - 2.3 Svojou činnosťou a aktivitami robiť dobre meno MFK S JÚK Krupina
 - 2.4 Chrániť, opatrovať a zveľaďovať hmotný i nehmotný majetok

3. Čestní členovia:

- 3.1 Sa môžu zúčastňovať na rokovani VZ, pričom v prípade riadneho delegovania MFK majú právo hlasovať
- 3.2 Podporujú záujmy MFK a podľa svojich možností a inak pomáhajú rozvoju futbalu a šíreniu jeho dobrého mena

ČASŤ III.

ČLÁNOK 7 Orgány MFK STROJÁR a ich štruktúra

1. Orgánmi MFK STROJÁR sú:

- 1.1 Valné zhromaždenie (ďalej len VZ)
- 1.2 Správna rada (ďalej len SpR)
- 1.3 Výkonný výbor (ďalej len VV)
- 1.4 Revízná komisia (ďalej len RVK)
- 1.5 Ďalšie odborné komisie

2. Orgány MFK STROJÁR zodpovedajú za svoju činnosť nasledovni:

- | | |
|---------------------|--|
| 2.1 VZ delegátov | - členom MFK STROJÁR |
| 2.2 SpR a RVK | - VZ delegátov |
| 2.3 VV | - SpR |
| 2.4 Odborné komisie | - v operatívnej riadiacej práci V, konceptných a personálnych otázkach SpR |

3. Funkčné obdobie členov SpR, VV, predsedov komisií a RVK je roky.

ČLÁNOK 8 Valné zhromaždenie

1. Najvyšším orgánom MFK STROJÁR je VZ delegátov, ktorá existuje najmenej raz za 2 roky, pričom voľby orgánov sa konajú raz za 4 roky. Valné zhromaždenie zvoláva SpR.
2. Počet delegátov na VZ stanoví SpR percentuálne podľa počtu klubov.
3. Ako delegáti s právom hlasovať sa na VZ zúčastňujú:
 - 3.1 Členovia SpR
 - 3.2 Členovia VV
 - 3.3 Členovia RVK
 - 3.4 Predsovia komisií
 - 3.5 Tréneri
 - 3.6 Vedúci družstiev
 - 3.7 Právnické osoby a fyzické osoby, podnikatelia (odmenka úhrady členského príspevku), (viď. čl. 5. bod 1.1 a 1.2)
 - 3.8 Čestní členovia (viď. čl. 7. bod 3.1)
 - 3.9 Volení delegáti (čl. 9. bod 2)
4. VZ sa môžu zúčastniť aj ďalší členovia MFK a ostatná verejnosť, ktorí však nemajú hlasovacie právo.

ČLÁNOK 9 Spôsob hlasovania

1. Každý delegát s hlasovacím právom má pri hlasovaní na VZ jeden hlas.
2. O spôsobe hlasovania rozhoduje VZ.
3. Na platnosť uznesenia VZ je potrebná nadpolovičná väčšina hlasov prítomných delegátov.

ČLÁNOK 10 Právomoc a pôsobnosť VZ

Valné zhromaždenie rozhoduje o všetkých základných otázkach činnosti MFK:

1. Voľí a odvoláva:
 - 1.1 členov SpR
 - 1.2 členov VV
 - 1.3 členov RVK

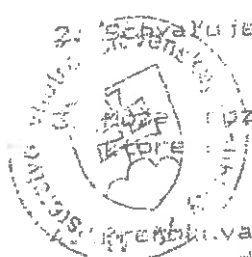

Schvaľuje rokovací poriadok VZ a volebný poriadok.

Schvaľuje a súhlasí so všetkými ďalšími otázkami činnosti klubu, ktoré mu vyhradí a o otázkach v týchto stanovách neupravených.

Prehliada správu o činnosti MFK, schvaľuje stanovky MFK, ich zmeny a doplnky.

ČLÁNOK 11 Správna rada

1. Najvyšším orgánom MFK medzi Valnými zhromaždeniami je Správna rada.
2. SpR má najmenej 5 členov.
3. Volí zo svojich radov prezidenta klubu, dvoch viceprezidentov klubu.
4. Vytvára a ruší komisie, volí a odvoláva ich predsedov.
5. Kontroluje činnosť prezidenta a ďalších členov VV. V prípade opakovaného nepĺnenia si povinností, alebo z iných závažných dôvodov môže vysloviť nedôveru jednotlivým členom VV a odvolať ich z funkcie. V takomto prípade poverí výkonom funkcie iného funkcionára MFK do konania VZ. Ak chce vysloviť nedôveru prezidentovi-riadiťovi VV, musí zvolať mimoriadne zasadnutie VZ.
6. Má právo konať aj v iných otázkach, ktoré patria do kompetencie VZ, ak tieto neznášajú odklad. Rozhodnutia Správnej rady sú v takýchto prípadoch platné do najbližšieho zasadnutia VZ.
7. Je oprávnená schvaľovať systematizáciu, platený aparát MFK a jeho platový poriadok.
8. Schvaľuje organizačný poriadok.
9. SpR je uznášaniaschopná, ak je prítomná nadpolovičná väčšina jej členov. Uznesenie je schválené, ak zaň hlasoval nadpolovičná väčšina prítomných členov SpR.

10. Vykonáva ďalšiu činnosť, ktorá nepatrí do právomocí iných orgánov MFK.
11. Správnu radu zvoláva prezident, alebo poverený člen rady. Každý rok sa konajú 4. riadne zasadnutia. Prezident SpR môže podľa potreby, prípadne ak o to požiada nadpolovičná väčšina členov rady, zvolať mimoriadnu schôdzu SpR.

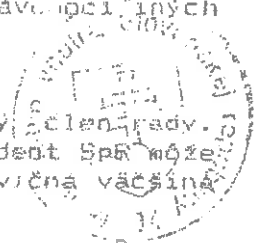

ČLÁNOK 12 Výkonný výbor

1. Výkonný výbor operatívne riadi činnosť FD MFK a rozhoduje o všetkých otázkach, pokiaľ týmito stanovami, alebo inými predpismi nie je stanovené inak.
2. Zloženie Výkonného výboru:
- 2.1 Výkonný riaditeľ, je zároveň prezidentom klubu
 - 2.2 Zástupca riaditeľa-manažér (je zároveň členom SpR)
 - 2.3 Sekretár-účtovník
 - 2.4 Pokladník
 - 2.5 Predsedovia komisií
3. Práva a povinnosti VV:
- 3.1 Vytvára podmienky pre prípravu a činnosť družstiev
 - 3.2 Organizuje a zabezpečuje účasť družstiev v súťažiach a v príprave
 - 3.3 Riadi a koordinuje činnosť družstiev vo vnútri klubu a v náväznosti k súťažiam organizovaných SFZ
 - 3.4 Riadi činnosť manažéra, hospodára, sekretára pokladníkov, poriadateľskú službu, hlásateľa a činnosť komisií (viď. čl. 8 bod 2.4)
 - 3.5 Rozhoduje o personálnych otázkach hospodára, pokladníkov, členov poriadateľskej služby, hlásateľov a členov komisií
 - 3.6 Rozhoduje o všetkých otázkach, ktoré vznikajú v súvislosti so stretnutiami v majstrovských súťažiach
 - 3.7 Podieľa sa na činnostiach súvisiacich s materiálno-technickým a ekonomickým zabezpečením a zabezpečuje spoluprácu s inými organizáciami a zložkami

4. Zasadnutia VV z bláva zástupca riaditeľa-manažér, prípadne ním poverený člen podľa potreby, najmenej 1-krát za mesiac. Na zasadnutiach podľa potreby prizýva trénerov, vedúcich mláďatiev, resp. ďalších členov komisií, funkcionárov a pracovníkov FO.

5. Jeho rozhodnutia sú záväzná, ak je prítomná nadpolovičná väčšina jeho členov. Znesenie sa prijíma nadpolovičnou väčšinou prítomných členov. Pri rovnosti hlasov rozhoduje hlas prezidenta - výkonného riaditeľa.

ČLÁNOK 13 Prezident SpR

1. Je štatutárnym zástupcom MFK STROJÁR Krupina.
2. Pri výkone svojej funkcie vystupuje v mene MFK, správnej rady a Výkonného výboru.
3. Svoju činnosť môže vykonávať aj profesionálne na základe rozhodnutia valného zhromaždenia.
4. Riadi činnosť Správnej rady a Výkonného výboru. V Správnej rade a vo VV má rozhodujúci hlas.
5. Dľa potreby môže k zastupovaniu splnomocniť v ustanovenom rozsahu viceprezidenta SpR, zástupcu riaditeľa VV-manažéra, prípadne ďalších členov SpR pre riadenie SpR, resp. ďalších členov VV pre riadenie VV.

ČLÁNOK 14 Komisie

1. K operatívnejmu riadeniu jednotlivých oblastí činnosti TJ sú zriadené odborné komisie.
2. Pôsobnosť a úlohy jednotlivých komisií upravuje osobitný predpis.

ČLÁNOK 15 Zástupca riaditeľa-manažér klubu

Pôsobnosť, úlohy, práva a povinnosti upravuje osobitný predpis.

ČLÁNOK 16
Sekretár MFK-účtovník

Osobnosť, úlohy, práva a povinnosti upravuje osobitný predpis.

ČLÁNOK 17
Revízná komisia



1. Je nezávislý kontrolný orgán, ktorý uskutočňuje kontrolu hospodárenia MFK a dodržiavania platných noriem a poriadkov.
2. Má 3 členov, volí ju Valné zhromaždenie delegátov. Predsedu volí revízná komisia zo svojich členov.
3. Je oprávnená požadovať od sekretára MFK a iných orgánov MFK, predloženie príslušných podkladových materiálov a nazerajú do účtovných dokladov s cieľom zisťovania stavu a hospodárenia MFK.
4. Predkladá správu o svojej činnosti SPR 2-krát ročne (k 30.6. a 31.12. bežného roku) a na každé rokovaní Valného zhromaždenia spracováva súhrnnú správu s návrhmi na opatrenia.
5. Členovia revíznej komisie sa môžu zúčastňovať zasadnutí VV.

ČASŤ IV.

ČLÁNOK 18
Hospodárenie klubu

MFK STROJÁR Krupina môže nadobúdať hodnoty, hmotný majetok (HJM, DHJM), nehmotný majetok a finančné zdroje potrebné na zabezpečenie svojej činnosti, najmä z nasledovných zdrojov:

1. Majetok a finančné prostriedky získané delimitáciou a prevodom z iných subjektov na MFK.
2. Z členských príspevkov.
3. Z dotácie na činnosť.
4. Z príjmov z prenájmu reklamných plôch.



- z úhrad výchovných nákladov pri odchode hráčov z pr. stupov klubov.
- z výnosov zo športových a spoločenských podujatí.
7. Zo sponzorských príspevkov a darov.
 8. Z príjmov zo vstupného.
 9. Z výnosov z podnikateľskej činnosti:
 - 9.1 Prenájom stavebných strojov a zariadení
 - 9.2 Práce vykonávané strojnými zariadeniami (v rýpy, zametanie, vrtanie a pod.)
 10. Z pohostinskej činnosti - predaj na priamu konzumáciu.
 11. Z poskytovania telovýchovných zariadení za úhradu.
 12. Z podielu na príjmoch z činnosti stávkových kancelárií.
 13. Zo sprostredkovateľskej činnosti.

ČLÁNOK 19 Finančné hospodárenie

1. Finančné prostriedky získané a vytvorené hospodárstvom MFK sa použijú výlučne na financovanie činnosti MFK.
2. MFK hospodári na základe schváleného rozpočtu na kalendárny rok. Bezprostredným spravovaním majetku a finančných náležitostí je poverený sekretár-účtovník.
3. Finančné hospodárenie bližšie upravujú smernice ekonomickeho a finančného hospodárenia MFK STROJÁR.

ČLÁNOK 20
Zánik združenia

1. Združenie zaniká rozpustením alebo zlúčením s iným združením.
2. U zániku združenia rozhoduje Valné zhromaždenie delegátov. Pri zániku združenia Valné zhromaždenie menuje likvidačnú komisiu, ktorá vykoná majetkovo-právne vysporiadanie a uloženie likvidácie oznámi do 15 dní Ministerstvu vnútra SR.

ČASŤ V
ZÁVEREČNÉ USTANOVENIE

1. Vo všetkých prípadoch, ktoré nie sú riešené v stanovách a iných základných predpisoch rozhoduje SPR.
2. Tieto stanovy boli schválené na Valnom zhromaždení delegátov MFK STROJÁR Krupina, dňa 13.2.1996 a nadobudli účinnosť dňom registrácie na Ministerstve vnútra SR. Zároveň na zrušenie stanov TJ STROJÁR Krupina zo dňa 17.2.1990, registrované na Ministerstve vnútra SR dňa 6.8.1990.

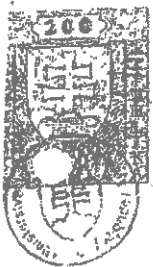

Ministerstva vnútra Slovenskej republiky
Zmena názvu v zmysle na vedomie
dňa: 17. 4. 1996
Číslo opisu: VRS/1-900/90-2593

Ministerstva vnútra Slovenskej republiky
Zmena stanov v zmysle na vedomie
dňa: 17. 4. 1996
Číslo opisu: VRS/1-900/90-2593-1

Bd 11

Mestský futbalový klub
STROJÁR
Plavárská 17
963 12 KRUPINA

ZÁPIS z valného zhromaždenia MFK Strojár Krupina
konaného dňa 26.04.2019

Prítomní: podľa prezenčnej listiny

PROGRAM:

1. bod: Zahájenie a privítanie

Všetkých prítomných členov MFK Strojár Krupina privítal primátor mesta Krupina – Ing. Radoslav Vazan

2. bod: Návrh a schválenie programu

Ing. Vazan prítomných informoval o priebehu nadchádzajúcich volieb členov do výkonného výboru a následne do dozornej rady.

3. bod: Prezentácia kandidátov na členov do výkonného výboru a následne do správnej rady MFK Strojár Krupina v zmysle platných stanov klubu.

- Navrhovaní:
- 1, DEDOK Miloš
 - 2, HRAŠKO Jozef
 - 3, LVOMSKÝ Milan
 - 4, ODALOŠ Ondřík
 - 5, PETKOV Peter
 - 6, RÁBOTA Marián
 - 7, SKOPAL Maroš, Mgr.
 - 8, ŠIMKOVÁ Lucia
 - 9, VALICA Marián

4. bod: **a) Voľba členov do výkonného výboru MFK Strojár Krupina**

Z prítomných 27 členov MFK Strojár Krupina:
hlasovalo za : 18
hlasovalo proti : 0
zdržalo sa hlasovania: 9

Za členov výkonného výboru boli zvolení všetci navrhovaní podľa bodu č. 3 .

b) Voľba členov do správnej rady MFK Strojár Krupina

Zo zvolených členov výkonného výboru boli do správnej rady zvolení nasledovní členovia :

- 1, DEDOK Miloš – prezident klubu
- 2, ODALOŠ Ondřík – viceprezident klubu
- 3, SKOPAL Maroš, Mgr. – manažér ISSF
- 4, ŠIMKOVÁ Lucia – sekretár klubu / účtovník
- 5, VAZAN Radoslav, Ing. - čestný člen

Z prítomných 27 členov MFK Strojár Krupina:
hlasovalo za : 21
hlasovalo proti : 0
zdržalo sa hlasovania: 6

5. bod : **Záver**

Ing. Radoslav Vazan sa poďakoval zúčastneným a novému výkonnému výboru poprial veľa úspechov pri plnení úloh. Novozvolený prezident klubu – p. Miloš DEDOK, poďakoval zúčastneným za prejavenu dôveru pri voľbe členov výkonného výboru a správnej rady a valné zhromaždenie ukončil.

Zapísala: Lucia Šimková

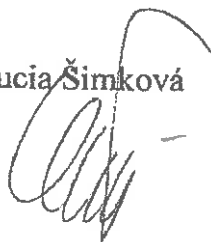

mestský futbalový klub
STROJÁR
Plavárenská 17
963 12 KRUPINA ①

Návrh programu valného zhromaždenia MFK Strojár Krupina konaného dňa 26.04.2019

1. bod programu : Voľba členov do výkonného výboru MFK Strojár Krupina

Navrhovaní: 1, DEDOK Miloš

2, HRAŠKO Jozef

3, LVOMSKÝ Milan

4, ODALOŠ Ondřík

5, PETKOV Peter

6, RÁBOTA Marián

7, SKOPAL Maroš, Mgr.

8, ŠIMKOVÁ Lucia

9, VALICA Marián

2. bod programu: Voľba členov do správnej rady MFK Strojár Krupina

Navrhovaní: 1, DEDOK Miloš – prezident klubu

2, ODALOŠ Ondrej – viceprezident klubu







3, SKOPAL Maroš, Mgr. – manažér ISSF

4, ŠIMKOVÁ Lucia – sekretár klubu / účtovník

5, VAZAN Radoslav, Ing. – čestný člen

Športový futbalový klub
STROJÁR
Plavárská 177
963 12 KRUPINA ©

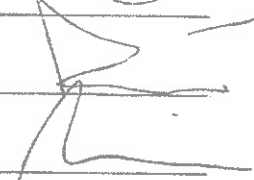
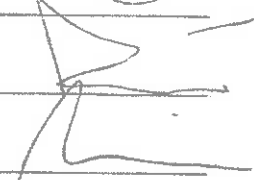
**PREZENČNÁ LISTINA z VALNÉHO
ZHROMAŽDENIA MFK Strojár Krupina,
konaného dňa 26.04.2019**

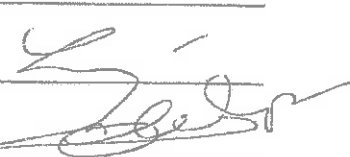
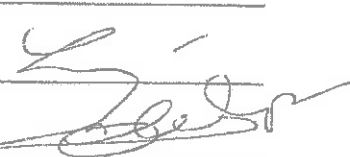
Por. číslo :	Meno a priezvisko :	Podpis :
1,	MARŠ ŠKOFAL	
2,	JUCIA ŠIMKOVÁ	
3,	RÓDIA MARIAN	
4,	ŠTEK STANISLAV	
5,	TOMÁŠ MURIN	
6,	MILICA MAŽVAL	
7,	LŮBOMIR PÁLKA	Pálka
8,	BALIAK MARCO	Balíak
9,	TOMÁŠ MARTINKA	Martinka
10,	BRANĎO ČIŽMÁČ	Čižmáč
11,	RAOULAN VĽAN	
12,	MILAN LUDOMSKÝ	
13,	ONDŘEK ODALOS	
14,	PETER KINDEKOVAN	Kindekovan
15,	MARTIN FOLČKA	Folčka
16,	Slavo Selecký	Selecký
17,	ONDŘEK MOLOŠ	Molosh

Por. číslo : **Meno a priezvisko :** **Podpis :**

18, JAROSLAV KINDERVAJ 

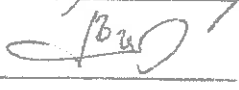
19, JÁN DUVIZAJKA 

20, ILAHL BOHACIK 

21, JAKUB RA'BOTA 

22, LEON ZAHORSKY 

23, MICHAL TÓTH 

24, MARKUS BARTIR 

25, BOHUS PETER 

26, VALICA MAREK 

27, DEBOR MILDS 

28, _____

29, _____

30, _____

31, _____

32, _____

33, _____

34, _____

35, _____

36, _____

37, _____

38, _____

Slovenská sporiteľňa, a. s.

Ústredie

Tomášikova 48

832 37 Bratislava

Mestský futbalový klub STROJÁR Krupina
Plavárenská 17
963 01 Krupina

Potvrdenie

Slovenská sporiteľňa, a. s., Tomášikova 48, 832 37 Bratislava, IČO 00 151 653 týmto potvrdzuje, že klient Mestský futbalový klub STROJÁR Krupina, IČO 00592943, sídlo Plavárenská 17, 963 01 Krupina, má v našej banke, ku dňu vystavenia tohto potvrdenia, vedený bežný účet číslo 71636196/0900 (IBAN: SK7309000000000071636196). BIC – SWIFT kód Slovenskej sporiteľne, a. s., je GIBASKBX.

Oprávnenou osobou splnomocnenou Klientom v Podpisovom vzore na nakladanie s prostriedkami na účte uvedenom vyššie je ku dňu vystavenia tohto potvrdenia Martin Selecký (ďalej „Oprávnená osoba“).

Toto potvrdenie sa vydáva na žiadosť menovaného klienta, s písomným súhlasom Oprávnenej osoby. Toto potvrdenie nenahrádza výpis z účtu.

Krupina dňa 21. 11. 2014

Slovenská sporiteľňa, a. s.

Majtánová Jana
Servisný pracovník

Slovenská sporiteľňa, a. s.
Tomášikova 48, 832 37 Bratislava
IČO: 00 151 653
Zap. v OR OS Bratislava 7,
odd.: Sa, VI.č.: 601/B
OM Štefánikova 34
963 01 Krupina
1

POTVRDENIE

o pridelení identifikačného čísla (IČO)

IČO: 00592943

Údaje o podniku, podnikateľovi, organizácii

Názov: Mestský futbalový klub STROJÁR

Adresa sídla: Futbalový areál (štadión)
963 01 Krupina

Právna forma:
701 Zdrúženie (zväz, spolok, spoločnosť, klub ai.)

Odvetvie ekonomickej činnosti - hlavná činnosť (SK NACE):
93120 Činnosti športových klubov

Osobné údaje podnikateľa (fyzickej osoby)

Meno a priezvisko:

Rodné číslo:

Adresa bydliska:

UPOZORNENIE: Podľa zákona č. 540/2001 Z.z. o štátnej štatistike v znení zákona č. 215/2004 Z.z. o ochrane utajovaných skutočností a o zmene a doplnení niektorých zákonov máte povinnosť oznamovať stálym pracovníkám ŠÚ SR všetky zmeny v hore zapísaných údajoch.
V styku so štatistickými orgánmi uvádzajte svoje IČO.

Kontaktná adresa s príslušným štatistickým orgánom:

Štatistický úrad Slovenskej republiky Sekcia zberu a spracovania dát v priemysle a terénnych zisťovaní v Banskej Bystrici

Trieda SNP 75

974 89 Banská Bystrica

tel.: 048/4323226

fax: 048/4144767, 4112906

e-mail: miroslava.manisova@statistics.sk

Dátum vydania:

25.11.2014

Za správnosť:

Míroslava Manišová

Pečiatka a podpis:



Mestský bytový podnik s.r.o., Svätotrojičné nám. 20, 963 01 Krupina

**Mesto Krupina
Svätotrojičné námestie 4/4
963 01 Krupina**

Č.j. /2023

v Krupine 17.1.2023

Vec:

Žiadosť o sanáciu nebytových priestorov.

Mestský bytový podnik, s.r.o. ako nájomca nebytového priestoru v suteréne budovy Mestského úradu na Svätotrojičnom námestí č. 4, žiada Mesto Krupina ako vlastníka budovy o sanáciu havarijného stavu v priestoroch, ktoré užíva spoločnosť Ateliér s.r.o.

Už v roku 2019 sme upozorňovali Mesto Krupina na nevyhovujúci stav uvedených priestorov. Jedným z dôvodov podmáčania základov budovy a vlhnutia stien bolo zatekanie dažďovej vody pod budovu. Toto sme čiastočne odstránili zvedením dažďových vôd do kanalizácie. Úplne sa zatekanie odstránilo po rekonštrukcii dvora budovy Mestského úradu, ktorá zachytila povrchové dažďové vody z dvora. Poškodenie základov a muriva bolo však už také, že bez navrhovaných zásahov nie je možné vlhkosť odstrániť. Podnájomník uvedeného nebytového priestoru nás požiadal koncom minulého roka o možnosť dočasne presťahovať časť prevádzky do vedľajšieho nebytového priestoru, ktorý je momentálne voľný. Po vypratání priestoru a odstránení akustickej izolácie sa ukázalo, že steny sú napadnuté plesňami a betónová podlaha úplne zdegradovaná, miestami úplne rozdrobená. Po vybratí podlahy do cca 15 cm hĺbky sme zistili, že zemou vedená vodorovná kanalizačná prípojka je poškodená a odpadová voda tečie pod podlahu, tiež zvislá kanalizácia vedená z priestoru matriky je poškodená.

V súčinnosti s oddelením výstavby a živ. prostredia navrhujeme vykonať izoláciu vlhkého muriva injektážou, do podlahy položiť nové kanalizačné rozvody, položiť novú betónovú podlahu, odstrániť vlhkú omietku a miesto omietok predsadiť sadrokartónový obklad, ktorý zabezpečí prúdenie vzduchu aby mohlo murivo vyschnúť. Zároveň pripraviť priestor na vybudovanie nového sociálneho zariadenia do spojovacej chodby susedného suterénneho priestoru, tak aby sa v budúcnosti mohol priestor v podchode medzi Mestským úradom a susednou nehnuteľnosťou využívať ako prechod na ulicu Sládkovičova, k rodnému domu A. Sládkoviča, ako to bolo historicky dané.

Prikladáme rozpočet na uvedené stavebné úpravy. MsBP, ako nájomca je schopný zrealizovať nové zvislé a vodorovné rozvody kanalizácie, rozvody vody a

rekonštruovať elektrické rozvody. Injektáž, podlahu a osadenie sadrokartónu žiadame aby realizovalo mesto ako vlastník. MsBP už sa tento rok finančne podieľalo na rekonštrukcii vodovodnej prípojky v budove na Svätotrojičnom nám. 9 a rekonštrukcii elektroinštalácie v Dome služieb na 1. poschodí.

Momentálne je uvedený priestor neužívateľný a tiež zdraviu škodlivý. Dúfame, že Mesto zváži potrebu investovať do svojej nehnuteľnosti aj preto, že nekonanie by mohlo v budúcnosti vážne poškodiť samotnú budovu.

príloha: rozpočet

Ing. Ľubica Machovičová
konateľ spoločnosti

REKAPITULÁCIA STAVBY

Kód: 272
Stavba: Oprava ateliery v budove MÚ

JKSO:
Miesto:

KS:
Dátum: 5. 11. 2022

Objednávateľ:
Mesto Krupina

IČO:
IČ DPH:

Zhotoviteľ:

IČO:
IČ DPH:

Projektant:

IČO:
IČ DPH:

Spracovateľ:
Lalka

IČO:
IČ DPH:

Poznámka:

Cena bez DPH			15 092,34
DPH základná	Sadzba dane	Základ dane	Výška dane
znižená	20,00%	0,00	0,00
	20,00%	15 092,34	3 018,47
Cena s DPH			18 110,81
	v	EUR	

Projektant

Spracovateľ

Dátum a podpis:

Pečiatka

Dátum a podpis:

Pečiatka

Objednávateľ

Zhotoviteľ

Dátum a podpis:

Pečiatka

Dátum a podpis:

Pečiatka

Návrh uznesení za konečného uživateľa výhod člena Správnej rady Svetlo Krupina, n.o.

Uznesenie č. MsZ
Mestské zastupiteľstvo v Krupine

určuje
za konečného uživateľa výhod člena

Ing. Radoslava Vazana, primátora mesta Krupina a predsedu Správnej rady Svetlo Krupina, n.o. so sídlom 29 . augusta 630/25, 963 01 Krupina, trvale bytom 963 01 Krupina, Dionýza Štúra 981/1,

Uznesenie č. MsZ
Mestské zastupiteľstvo v Krupine

určuje
za konečného uživateľa výhod Mgr. Annu Borbuliakovú, poslanca MsZ v Krupine a člena Správnej rady Svetlo Krupina, n.o. so sídlom 29 . augusta 630/25, 963 01 Krupina, trvale bytom 963 01 Krupina, Majerský rad 653/60,

Uznesenie č. MsZ
Mestské zastupiteľstvo v Krupine

určuje
za konečného uživateľa výhod Mgr. Oľgu Búryovú, poslanca MsZ v Krupine a člena Správnej rady Svetlo Krupina, n.o. so sídlom 29 . augusta 630/25, 963 01 Krupina trvale bytom 963 01 Krupina, Pribinova 34,

Uznesenie č. MsZ
Mestské zastupiteľstvo v Krupine

určuje
za konečného uživateľa Mgr. Mariána Hecla, poslanca MsZ v Krupine a člena Správnej rady Svetlo Krupina, n.o. so sídlom 29 . augusta 630/25, 963 01 Krupina, trvale bytom 963 01 Krupina, Nad Kotlom 636/29,

Uznesenie č. MsZ
Mestské zastupiteľstvo v Krupine

určuje
za konečného uživateľa výhod Ing. Petra Filuša, poslanca MsZ v Krupine a člena Správnej rady Svetlo Krupina, n.o. so sídlom 29 . augusta 630/25, 963 01 Krupina, trvale bytom 963 01 Krupina, Tanistravár 1096/21,

Uznesenie č. MsZ
Mestské zastupiteľstvo v Krupine

určuje
za konečného uživateľa výhod Prof. Ing. Jozefa Krileka, PhD., poslanca MsZ v Krupine

a člena Správnej rady Svetlo Krupina, n.o. so sídlom 29 . augusta 630/25, 963 01 Krupina, trvale bytom 963 01 Krupina, Malinovského 886/20,

Uznesenie č. MsZ

Mestské zastupiteľstvo v Krupine

určuje

za konečného užívateľa výhod Mgr. Martina Seleckého, poslanca MsZ v Krupine a člena Správnej rady Svetlo Krupina, n.o. so sídlom 29 . augusta 630/25, 963 01 Krupina, trvale bytom 963 01 Krupina, Nová 3107/51,

Uznesenie č. MsZ

Mestské zastupiteľstvo v Krupine

určuje

za konečného užívateľa výhod Ing. Jaroslava Belláka, poslanca MsZ v Krupine a člena Dozornej rady Svetlo Krupina, n.o. so sídlom 29 . augusta 630/25, 963 01 Krupina, trvale bytom 963 01 Krupina, Nová Hora 3222/24,

Uznesenie č. MsZ

Mestské zastupiteľstvo v Krupine

určuje

za konečného užívateľa výhod Ing. Adriána Macka, poslanca MsZ v Krupine a člena Dozornej rady Svetlo Krupina, n.o. so sídlom 29 . augusta 630/25, 963 01 Krupina, trvale bytom 963 01 Krupina, Nad kotlom 2114/49,

Uznesenie č. MsZ

Mestské zastupiteľstvo v Krupine

určuje

za konečného užívateľa výhod Mgr. Michala Strelca, poslanca MsZ v Krupine a člena Dozornej rady Svetlo Krupina, n.o. so sídlom 29 . augusta 630/25, 963 01 Krupina, trvale bytom 963 01 Krupina, Fraňa Kráľa 67



Návrh uznesenia

Predloženie lehoty platnosti Komunitného plánu sociálnych služieb mesta Krupina

z oddelenia sociálnych služieb

Predkladá:	Mgr. Anna Surovcová poslankyňa mestského zastupiteľstva
Vypracoval:	Mgr. Ivana Belková
Prerokované:	Na Mestskej rade: 15.2.2023 K prerokovaniu na Mestskom zastupiteľstve: 22.2.2023



Uznesenie č. / 2023 –MsZ

Mestské zastupiteľstvo v Krupine

Schvaľuje

Predĺženie platnosti dokumentu: „Komunitný plán sociálnych služieb mesta Krupina“ do **31.12. 2024**

Dôvodová správa:

Oddelenie sociálnych služieb predkladá žiadosť mestskému zastupiteľstvu na predĺženie platnosti Komunitného plánu sociálnych služieb mesta Krupina 2018-2022 do 31.12.2024 (ďalej aj ako KPSS). V uvedenom období mesto pristúpi k zabezpečeniu vypracovania nového KPSS.

Povinnosť mesta mať vypracovaný KPSS vychádza zo zákona č. 448/2008 Z. z. o sociálnych službách a o zmene a doplnení zákona č. 455/1991 Zb. o živnostenskom podnikaní v znení neskorších predpisov. KPSS vypracúva a schvaľuje obec v zmysle § 83 zákona o sociálnych službách na základe národných priorít rozvoja sociálnych služieb, pričom zohľadňuje miestne špecifiká a potreby občanov v oblasti sociálnych služieb.

K povinnosti schváleného KPSS je okrem iného naviazaná aj povinnosť obce podľa § 83 ods. 8 zákona č. 448/2008 Z. z. o sociálnych službách vydávať vo vybraných prípadoch poskytovateľom sociálnych služieb písomné vyjadrenie o súlade s komunitným plánom sociálnych služieb.

Uznesenie č. / 2023 –MsZ

Mestské zastupiteľstvo v Krupine

u k l a d á

oddeleniu sociálnych služieb vypracovať do 31.12.2023 Komunitný plán sociálnych služieb mesta Krupina na nasledujúce obdobie.

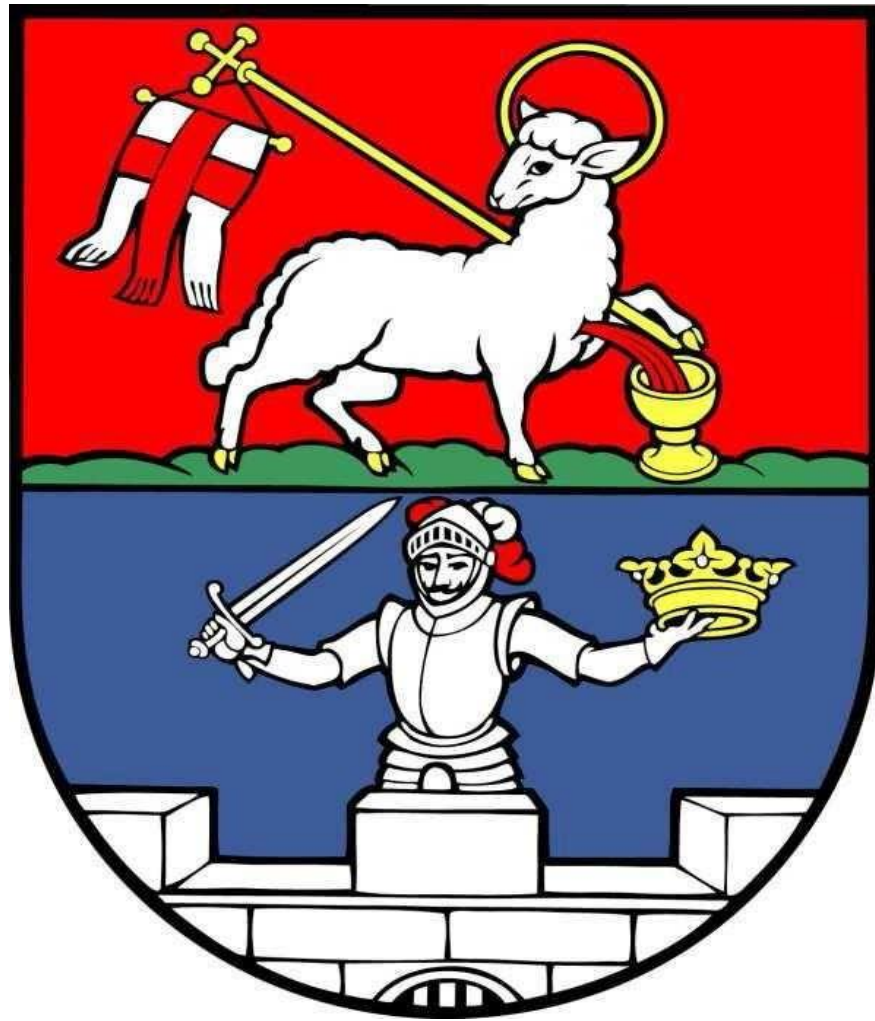

KOMUNITNÝ PLÁN

SOCIÁLNYCH SLUŽIEB
MESTA KRUPINA

NA OBDOBIE 2023 – 2024

Vážení občania,

ako pracovná skupina zostavujúca Komunitný plán sociálnych služieb mesta Krupina na roky 2023 – 2024 Vám predstavujeme dokument, ktorý analyzuje súčasný stav poskytovaných sociálnych služieb v našom meste, hodnotí potreby občanov a navrhuje priority na dané obdobie v sociálnej oblasti.

Samospráva je zo zákona povinná spracovať komunitný plán sociálnych služieb, prostredníctvom ktorého je možné skvalitňovanie sociálne siete. Sme presvedčení o tom, že ako zo strany poskytovateľov sociálnych služieb, tak aj zo strany občanov mesta sa prejaví aktívna účasť pri samotnej realizácii opatrení uvedených v tomto dokumente.

Členovia pracovnej skupiny.

ÚVOD

1 NALÝZA SOCIOLOGICKÝCH A DEMOGRAFICKÝCH ÚDAJOV MESTA KRUPI.....	8
Historický vývoj mesta	8
Demografia a štatistika.....	9
Ekonomický rozvoj.....	11
2 LEGISLATÍVA A SOCIÁLNE SLUŽBY	13
Národná legislatíva týkajúca sa sociálnej oblasti a dokumenty	13
Miestna legislatíva a dokumenty	14
Zákon č. 448/2008 Z. z. o sociálnych službách a o zmene a doplnení zákona č. 455/1991 Zb. o živnostenskom podnikaní (živnostenský zákon) v znení neskorších predpisov.....	14
Druhy sociálnych služieb	17
Formy sociálnych služieb (§ 13).....	19
3 ZÁKLADNÁ TERMINILÓGIA.....	21
Sociálne služby krízovej intervencie (§ 24)	21
Sociálne služby na podporu rodiny s deťmi	25
Sociálne služby na riešenie nepriaznivej sociálnej situácie z dôvodu ťažkého zdravotného postihnutia, nepriaznivého zdravotného stavu alebo z dôvodu dovŕšenia dôchodkového veku.....	27
Sociálne služby s použitím telekomunikačných technológií.....	35
Podporné služby	36
4 AKTÉRI KOMUNITNÉHO PLÁNOVANIA	39

Hlavné ciele komunitného plánovania sociálnych služieb.....	40
Úloha mesta v procese tvorby a realizácie komunitného plánu.....	
5 STRATEGICKÁ ČASŤ.....	41
CIEĽOVÁ SKUPINA - SENIORI I.....	43
CIEĽOVÁ SKUPINA - RODINY S DEŤMI V OHROZENÍ.....	47
CIEĽOVÁ SKUPINA - OSOBY SO ZDRAVOTNÝM ZNEVÝHODNENÍM.....	49
CIEĽOVÁ SKUPINA - OSOBY V ŤAŽKÝCH ŽIVOTNÝCH SITUÁCIÁCH.....	52
CIEĽOVÁ SKUPINA - SOCIÁLNE NEPRISPÔSOBIVÍ OBČANIA VRÁTANE MARGINALIZOVANÝCH KOMUNIT.....	54
6 AKČNÝ PLÁN REALIZÁCIE KOMUNITNÉHO PLÁNU.....	63
Vízia, ciele, priority a opatrenia.....	64
Programová časť.....	66
ZÁVER.....	73
ZOZNAM BIBLIOGRAFICKÝCH ODKAZOV.....	74
PRÍLOHY	

Zoznam tabuliek

Tabuľka 1 - Migrácia obyvateľstva	9
Tabuľka 2 - Celkový prírastok	10
Tabuľka 3 - Vzdelanostná úroveň obyvateľov.....	11
Tabuľka 4 - Ekonomická aktivita obyvateľov	11
Tabuľka 5 - Počet zamestnancov v kľúčových podnikoch	12
Tabuľka 6 - SWOT analýza SENIORI	46
Tabuľka 7 - SWOT analýza RODINY S DEŤMI V OHROZENÍ	48
Tabuľka 8 - SWOT analýza OSOBY SO ZDRAVOTNÝM ZNEVÝHODNENÍM.....	51
Tabuľka 9 - SWOT analýzy OSOBY V ŤAŽKÝCH ŽIVOTNÝCH SITUÁCIÁCH	53
Tabuľka 10 - SWOT analýza - SOCIÁLNE ZNEVÝHODNENÍ OBČANIA VRÁTANE MARGINALIZOVANÝCH KOMUNÍT	55
Tabuľka 11 - Sumárna SWOT analýza.....	56
Tabuľka 12 - Možnosti rozšírenia sociálnych služieb	63
Tabuľka 13 - 1. Priorita KP.....	64
Tabuľka 14 - 2. Priorita KP	65
Tabuľka 15 - 1. Cieľ KP	66
Tabuľka 16 - 2. Cieľ KP	68
Tabuľka 17 - 3. Cieľ KP	69
Tabuľka 18 - 4. Cieľ KP	70
Tabuľka 19 - 5. Cieľ KP	71
Tabuľka 20 - Časový harmonogram zostavovania KP	
Tabuľka 21 - Druhy sociálnych služieb, ktoré respondenti označili ako potrebné.....	

ÚVOD

Komunitný plán sociálnych služieb mesta Krupina je dokument, ktorý komplexne plánuje rozvoj poskytovaných služieb v sociálnej oblasti. Spracovanie plánu rozvoja sociálnych služieb vychádza z kľúčových dokumentov zastrešujúcich fungovanie sociálnych služieb v štáte ako aj z parametrov vyplývajúcich z dopytu a ponuky služieb v danom regióne. Východiskovými dokumentmi sú Plán hospodárskeho a sociálneho rozvoja mesta Krupiny na obdobie 2016 – 2023, Národné priority rozvoja sociálnych služieb zastrešované Ministerstvom práce, sociálnych vecí a rodiny, platných Všeobecne záväzných nariadení Mesta Krupina a Koncepcie rozvoja sociálnych služieb v Banskobystrickom samosprávnom kraji na roky 2019-2025.

Komunitné plánovanie sociálnych služieb je metóda, prostredníctvom ktorej je možné na úrovni obcí, mikroregiónov alebo krajov plánovať sociálne služby tak, aby zodpovedali potrebám jednotlivých skupín občanov a zároveň boli v súlade s miestnymi špecifikami.

Podstata komunitného plánovania spočíva v zapájaní všetkých, ktorých sa sociálne služby týkajú, resp. môžu dotýkať, do procesu ich plánovania a rozhodovania o spôsobe ich zabezpečovania. Ide predovšetkým o otvorený dialóg o podobe sociálnych služieb, vychádzajúci z poznaných potrieb a zdrojov hľadajúci najlepšie riešenia ich prepojenie.

Výsledkom komunitného plánovania sociálnych služieb je strategický dokument Komunitný plán sociálnych služieb. Ten určuje krátkodobé a strednodobé ciele a priority v sociálnej oblasti a opatrenia smerujúce k dosiahnutiu vízie rozvoja sociálnych služieb v meste. Jeho úlohou je identifikovať sociálne problémy a potreby a zvoliť stratégiu ich riešenia so zreteľom na prijímateľov a poskytovateľov sociálnych služieb, ich technickú, personálnu a finančnú vybavenosť a pod..

Spracovanie Komunitného plánu sociálnych služieb ukladá obciam a mestám zákon č. 448/2008 Z. z. o sociálnych službách a o zmene a doplnení zákona č. 455/1991 Zb. o živnostenskom podnikaní v znení neskorších predpisov. Podľa ods. 5 § 83 tohto zákona komunitný plán sociálnych služieb obsahuje najmä:

- a) analýzu stavu poskytovaných sociálnych služieb v územnom obvode obce vrátane vyhodnotenia materiálno-technického vybavenia sociálnych služieb a vzdelanostnej štruktúry zamestnancov poskytovateľa sociálnej služby,

- b) analýzu požiadaviek prijímateľov sociálnej služby a ďalších obyvateľov v územnom obvode obce na rozvoj sociálnych služieb podľa jednotlivých druhov sociálnych služieb a cieľových skupín,
- c) analýzu sociologických údajov a demografických údajov v územnom obvode obce,
- d) určenie cieľov a priorít rozvoja sociálnych služieb v územnom obvode obce,
- e) časový plán realizácie komunitného plánu sociálnych služieb vrátane určenia personálnych podmienok, finančných podmienok, prevádzkových podmienok a organizačných podmienok na ich realizáciu,
- f) spôsob vyhodnocovania plnenia komunitného plánu sociálnych služieb.

1 ANALÝZA SOCIOLOGICKÝCH A DEMOGRAFICKÝCH ÚDAJOV MESTA KRUPINA

Historický vývoj mesta

Krupina ako druhé mesto po Trnave je najstarším mestom na Slovensku. Mestské práva dostalo už v roku 1238. Na základe bohatých archeologických nálezísk môžeme predpokladať, že okolie Krupiny bolo osídlené už v mladšej dobe kamennej /2400 - 1900/. Svedčia o tom nálezy medených sekier, dlátok a ozdobné predmety zo staršej doby bronzovej, zvyšky kultúry popolnicových polí, keramika a žiarové hroby z obdobia lužickej kultúry...

Napriek bohatej histórii mesta sa zachovalo len minimálne množstvo historicky cenných dokumentov. Príčinu tohto stavu možno vidieť v častých živelných pohromách - požiaroch, ktoré niekoľkokrát v histórii mesto takmer úplne zničili, podobne ako opakované vojenské intervencie najmä počas tureckých a tatárskych vpádov.

Za prvú zmienku o sociálnej starostlivosti v meste Krupina možno považovať obdobie 12. storočia. Na kopci nad mestom s názvom Na Petre bol vybudovaný kostol sv. Petra. Nakoľko tento bol obývaný mníchmi, ktorých filozofia bola „miluj bližneho svojho ako seba samého“, možno usudzovať, že tu išlo o nepriamu formu pomoci chudobným v tom najzákladnejšom zmysle slova - poskytnutie stravy a oblečenia pre chudákov. Jednalo sa o filantropickú činnosť mníchov, ktorá sa dá podložiť len nepriamymi metódami.

Ďalšia zmienka o forme sociálnej starostlivosti v meste je z roku 1695. V tomto období bola zriadená funkcia poručníka sirôt alebo sirotského otca. Kontrolovaný bol mestskou radou a bez jej zvolenia nemohol robiť žiadne výdaje. "Mal dbať, aby dlžníci včas platili patričné úroky z vypožičaných sirotských peňazí, o čom im mal dávať potvrdenku. Zo sirotských peňazí nesmel nič použiť na svoj prospech."(Zrebený, s.93).

Okrem starostlivosti o siroty sa v tomto období stretávame aj s určitou formou pomoci chorým obyvateľom, za účelom čoho bola zriadená funkcia mestského lekára (fyzicus), ktorý mal pomôcť každému bez rozdielu, pripravovať lieky a predávať ich za primerané ceny, bol kontrolovaný mestskou radou.

Najstaršia zmienka o náznaču istej formy sociálneho zariadenia v Krupine sa nachádza z konca 13. a začiatku 14. storočia. Pravdepodobne pri mestských hradbách, ktoré chránili a obklopovali mesto, bol z vonkajšej strany zriadený mestský špitál (xenodóchium).Aj tieto zariadenia budovala cirkev riadiaca sa pomocou blížnemu

svojmu. Tá tu poskytovala nielen stravu a ošatenie pre najbiednejších, ale aj duchovnú pomoc v strastiach. Za týmto účelom sa v stredoveku pri špitáloch stavali aj malé kostolíky, v tomto prípade Kostolík sv. Alžbety. Tento spolu so špitálom zanikol niekedy v polovici 16. storočia pravdepodobne v dôsledku invázie Turkov.

Z roku 1787 pochádzajú ďalšie informácie o konkrétnom sociálnom zariadení v meste, ktorým bol Mestský chudobinec, založený v uvedenom roku. Z historických prameňov vyplýva, že v tomto období sa na území mesta mohol zdržovať len ten, kto bol jeho obyvateľom, preto je pravdepodobné, že v chudobinci boli umiestňovaní len domáci obyvatelia. Až koniec 19. a začiatok 20. storočia umožňuje bližšie nazrieť do vývoja zariadení so sociálnym charakterom.

V meste Krupina pôsobilo niekoľko rádov sestier, z ktorých najznámejší sa zdá byť Rád sestier Dcéry Božej lásky, ktorý bol založený na princípoch kresťanskej lásky a pôsobil na prelome 19. a 20. storočia. Rád sídlil v bývalom Piaristickom kláštore. Podľa Sliachana sa v roku 1944 sestry starali celkovo o 8 starcov. Zaoberali sa aj pomocou mladým matkám a zriadili detskú opatrovňu pre deti od 3 do 6 rokov. V období Slovenského štátu v rokoch 1935 až 1945 vykonával sociálnu činnosť Starobinec pod Korunou, ktorý sídlil v dome nazývanom Pod korunou. Nakoľko jeho činnosť bola veľmi krátka, o zariadení nie sú žiadne podrobnejšie informácie.

Demografia a štatistika

Prirodzený vývoj – súčet narodených a zomrelých dlhé roky niesol v záporných hodnotách, avšak v rokoch 2015 a 2016 nastalo mierne zvýšenie narodených občanov. V rámci migračného salda – súčet prisťahovaných a vystťahovaných vykazoval striedavé hodnoty, no za posledné dva roky stúpol počet odstťahovaných obyvateľov Krupiny. Pokles počtu obyvateľov je teda spôsobený migračným saldom – prevahe odstťahovaných v posledných rokoch.

Migrácia obyvateľstva – prírastok (úbytok) v meste Krupina

Rok	2010	2011	2012	2013	2014	2015	2016
Prisťahovaní	119	90	71	95	108	77	102
Odstťahovaní	113	109	84	88	91	147	115
Saldo	6	-19	-13	7	17	-70	-13

Tabuľka 1 - Migrácia obyvateľstva

Celkový prírastok (úbytok obyvateľstva v meste Krupina)

Rok	2010	2011	2012	2013	2014	2015	2016
Demografické saldo	-3	-3	-15	-4	-8	2	9
Migračné saldo	6	-19	-13	7	17	-70	-13
Prírastok/úbytok	3	-22	-28	3	9	-68	-4

Tabuľka 2 - Celkový prírastok

Podľa údajov posledného sčítania obyvateľov, domácností a bytov (SOBD) v roku 2011 je zrejmé, že až 87,9 % trvalo bývajúcich obyvateľov v meste Krupina sa hlási k slovenskej národnosti. Národnosť sa nepodarilo zistiť u 10,3 % obyvateľstva. Príslušnosť k iným národnostiam deklarovalo v jednotlivých kategóriách menej ako 1% obyvateľstva a medzi najpočetnejšie patrili národnosť rómska (0,92%), maďarská (0,31%) a česká (0,25%).

Prevažujúca väčšina obyvateľov mesta Krupina je veriacich a hlási sa najmä k rímskokatolíckej cirkvi (62,65%) a k evanjelickej cirkvi augsburského vyznania (14,94%). Bez vyznania je podľa štatistiky 8,60 % obyvateľov. Čo sa týka vzdelanostnej úrovne obyvateľov mesta Krupina, možno konštatovať, že najpočetnejšiu skupinu tvoria občania s úplným stredoškolským vzdelaním s maturitou (takmer 28 %). Rovnaký podiel takto vzdelaných obyvateľov je aj v Banskobystrickom kraji (BBSK) a v SR. V Krupine je vyšší podiel vysokoškolsky vzdelaných obyvateľov, ako je priemer v BBSK a v SR a nižší podiel obyvateľov so základným vzdelaním. **(Zdroj PHSR 2016-2023)**

Vzdelanostná úroveň obyvateľov – dosiahnuté vzdelanie

Základné	1042
Učňovské (bez maturity)	1087
Stredné odborné (bez maturity)	809
Úplné stredné učňovské (s maturitou)	268
Úplné stredné odborné (s maturitou)	1587
Úplné stredné všeobecné	423

Vyššie odborné	139
Vysokoškolské 1. stupňa (bakalárske)	205
Vysokoškolské 2. stupňa (magisterské)	1041
Vysokoškolské 3. stupňa (doktorandské)	16
Bez vzdelania	1236
Nezistené	193

Tabuľka 3 - Vzdelanostná úroveň obyvateľov

Zdroj: Sčítanie obyvateľov, domov a bytov 2011

Ekonomická aktivita obyvateľov

Počet ekonomicky aktívnych osôb	3889
Podiel ekonomicky aktívnych na celku (%)	48,3
- pracujúci (okrem dôchodcov)	3127
- pracujúci dôchodcovia	137
- osoby na materskej a rodičovskej dovolenke	196
- nezamestnaní	580
- študenti	595
- osoby v domácnosti	23
- dôchodcovia	1551
- príjemcovia kapitál. príjmov	6
- iná	36
- nezistená	456
- deti do 16 rokov	1339

Tabuľka 4 - Ekonomická aktivita obyvateľov

Zdroj: Sčítanie obyvateľov, domov a bytov 2011

Ekonomický rozvoj

Mesto Krupina patrí do územného obvodu Banskobystrického samosprávneho kraja, ktorý je z hľadiska výkonnosti ekonomiky dlhodobou zaradený medzi slabšie kraje Slovenska. Nosnými odvetviami v meste Krupina sú predovšetkým strojársky a

drevospracujúci priemysel. Podniky pôsobiace v meste Krupina zamestnávajú nielen obyvateľov mesta, ale vo veľkej miere aj obyvateľov z okolitých obcí. V rámci ekonomického rozvoja mesta funguje aj prepojenie medzi Strednou odbornou školou obchodu a služieb s firmami pôsobiacimi v meste. Škola má uzatvorenú dohodu s firmou WAY Industries a.s. o spolupráci a praktickej príprave žiakov v odbore obrábач kovov, ktorá sa realizuje v priestoroch firmy. Podobne to funguje aj v odbore autoopravár, kde má škola uzatvorenú dohodu o spolupráci a praktickej príprave študentov s autoservismi pôsobiacimi v meste Krupina. Voľných pracovných miest je málo a štruktúra uchádzačov o zamestnanie vo veľkej miere nezodpovedá ponuke voľných pracovných miest. Najmenšie šance uplatniť sa na trhu práce majú hlavne absolventi škôl, občania nad 50 rokov, občania s nízkou úrovňou vzdelania a dlhodobo nezamestnaní. Úrad práce sociálnych vecí a rodiny ponúka pre uchádzačov o zamestnanie rôzne rekvalifikačné a vzdelávacie kurzy, aby týmto obyvateľom čo najviac uľahčil a umožnil rýchly nástup popripade návrat do zamestnania.

V súčasnosti medzi najväčších zamestnávateľov v meste Krupina patria firmy Way Industries, a.s., Brother Industries (Slovakia) s.r.o., Lind Mobler Slovakia s.r.o., Coop Jednota, Logistické centrum stred, a.s., Wittur, s.r.o. (Tab.8) Významnými poskytovateľmi zamestnania v meste Krupina sú aj menšie miestne firmy a prevádzky, ako napríklad Nikara- Róbert Jurových, DADO stavebniny, HONTAPEX pekáraň, MRAMOR granit- Mohyla, MRAMOR spol. s.r.o., OPTIM spol. s.r.o., Nemocnica Zvolen.

Podnik	Zamerania	Počet zamestnancov
Way Industries a.s	strojárstvo	200
Brother Industries (Slovakia) s.r.o	IT priemysel	240
Lind Mobler Slovakia s.r.o	nábytok priemysel	
Coop Jednota Krupina	obchod	129
Logisitcké centrum stred a.s.	logistika	129
Wittur s.r.o	strojárstvo	400

Tabuľka 5 - Počet zamestnancov v kľúčových podnikoch

2 LEGISLATÍVA A SOCIÁLNE SLUŽBY

Národná legislatíva týkajúca sa sociálnej oblasti a dokumenty

- Zákon č. 5/2004 Z. z. o službách zamestnanosti a o zmene a doplnení niektorých zákonov v znení neskorších predpisov,
- Zákon č. 36/2005 Z. z. o rodine a o zmene a doplnení niektorých zákonov,
- Zákon č. 201/2008 Z. z. o náhradnom výživnom a o zmene a doplnení niektorých zákonov,
- Zákon č. 219/2014 Z. z. o sociálnej práci a o podmienkach na výkon niektorých odborných činností v oblasti sociálnych vecí a rodiny a o zmene a doplnení niektorých zákonov,
- Zákon č. 238/1998 Z. z. o príspevku na pohreb a o zmene a doplnení niektorých zákonov v znení neskorších predpisov,
- Zákon č. 305/2005 Z. z. o sociálnoprávnej ochrane detí a o sociálnej kuratele a o zmene a doplnení niektorých zákonov v znení neskorších predpisov,
- Zákon č. 383/2013 Z. z. o príspevku pri narodení dieťaťa a príspevku na viac súčasne narodených detí a o zmene a doplnení niektorých zákonov,
- Zákon č. 417/2013 Z. z. o pomoci v hmotnej núdzi a o zmene a doplnení niektorých zákonov,
- Zákon č. 443/2010 Z. z. o dotáciách na rozvoj bývania a o sociálnom bývaní a o zmene a doplnení niektorých zákonov v znení neskorších predpisov,
- Zákon č. 447/2008 Z. z. o peňažných príspevkoch na kompenzáciu ťažkého zdravotného postihnutia a o zmene a doplnení niektorých zákonov v znení neskorších predpisov,
- Zákon č. 448/2008 Z. z. o sociálnych službách a o zmene a doplnení zákona č. 455/1991 Zb. o živnostenskom podnikaní (živnostenský zákon) v znení neskorších predpisov,
- Zákon č. 461/2003 Z. z. o sociálnom poistení po novelách 348/2011 Z.z. a 521/2011 Z. z. v znení neskorších predpisov,
- Zákon č. 561/2008 Z. z. o príspevku na starostlivosť o dieťa a o zmene a doplnení niektorých zákonov v znení neskorších predpisov,
- Zákon č. 571/2009 Z. z. o rodičovskom príspevku a o zmene a doplnení niektorých zákonov v znení neskorších predpisov,
- Zákon č. 600/2003 Z. z. o prídavku na dieťa a o zmene a doplnení zákona č. 461/2003 Z. z. o sociálnom poistení v znení neskorších predpisov,
- Zákon č. 601/2003 Z. z. o životnom minime a o zmene a doplnení niektorých zákonov v znení neskorších predpisov,
- Zákon č. 627/2005 Z. z. o príspevkoch na podporu náhradnej starostlivosti o dieťa v znení zákona č. 561/2008 Z. z. a zákona č. 468/2011 Z. z.,
- Národné priority rozvoja sociálnych služieb na roky 2015-2020.

Miestna legislatíva a dokumenty

- Všeobecne záväzné nariadenie Mesta Krupina č. 12/2020 o poskytovaní sociálnych služieb, o spôsobe a výške úhrad za sociálne služby,
- Všeobecne záväzné nariadenie Mesta Krupina č. 2/2022 o podmienkach poskytovania sociálnych služieb a o platení úhrad za poskytované sociálne služby v Neziskovej organizácii SVETLO, n.o. 963 01 Krupina, ul. 29. augusta č. 630/25,
- Všeobecne záväzné nariadenie mesta č. 2/2006 o postupe pri poskytovaní finančných príspevkov Mestom Krupina na vykonávanie opatrení sociálnoprávnej ochrany detí a sociálnej kurately,
- Koncepcia rozvoja sociálnych služieb v Banskobystrickom samosprávnom kraji na roky 2019-2025.
- Program hospodárskeho a sociálneho rozvoja mesta Krupina na obdobie 2016-2023.

Zákon č. 448/2008 Z. z. o sociálnych službách a o zmene a doplnení zákona č. 455/1991 Zb. o živnostenskom podnikaní (živnostenský zákon) v znení neskorších predpisov

Zákon č.448/2008 Z.z. o sociálnych službách a o zmene a doplnení zákona č.455/1991 Zb. o živnostenskom podnikaní (živnostenský zákon) v znení neskorších predpisov upravuje právne vzťahy pri poskytovaní sociálnych služieb, financovanie sociálnych služieb a dohľad nad poskytovaním sociálnych služieb.

Zákon o sociálnych službách č. 448/2008 Z. z. a o zmene a doplnení zákona č. 455/1991 Zb. o živnostenskom podnikaní v znení neskorších predpisov dáva obci tieto hlavné kompetencie a úlohy:

Podľa § 80 zákona 448/2008 Z.z. – Pôsobnosť obce - obec

- a./ vypracúva, schvaľuje Komunitný plán sociálnych služieb vo svojom územnom obvode
- b./ utvára podmienky na podporu komunitného rozvoja
- c./ je správnym orgánom v konaniach o: 1. odkázanosti na sociálnu službu
 - v zariadení pre seniorov
 - v zariadení opatrovateľskej služby
 - v dennom stacionári
 - v odkázanosti na opatrovateľskú službu
 - v odkázanosti na prepravnú službu

- a ďalšie

d./ vyhotovuje posudok o odkázanosti na sociálnu službu

e./ poskytuje alebo zabezpečuje poskytovanie

1. sociálnej služby na zabezpečenie nevyhnutných podmienok na uspokojenie základných životných potrieb v nocľahárni, v nízko prahovom dennom centre

2. sociálnej služby v nízko prahovom dennom centre pre deti a rodinu, v zariadení pre seniorov, v zariadení opatrovateľskej služby a v dennom stacionári

3. opatrovateľskej služby

4. prepravnej služby

5. odľahčovacej služby

f./ poskytuje základné sociálne poradenstvo

g./ môže poskytovať alebo zabezpečovať poskytovanie aj iných druhov sociálnej služby podľa §12

h./ uzatvára zmluvu

1. o poskytovaní sociálnej služby

2. o poskytnutí finančného príspevku pri odkázanosti fyzickej osoby na pomoc inej fyzickej osoby pri úkonoch sebaobsluhy a finančný príspevok na prevádzku sociálnej služby neverejnému poskytovateľovi sociálnej služby v ustanoveniach §82 a § 83 upravuje zákon o sociálnych službách.

3. o uhradení ekonomicky oprávnených nákladov podľa § 71 ods. 6 s inou obcou alebo iným poskytovateľom sociálnej služby, ktorého zriadila iná obec, alebo vyšší územný celok a ďalšie.

V ustanoveniach §§ 82 a 83 upravuje zákon o sociálnych službách úlohy obce v komunitnom rozvoji a komunitnom plánovaní:

§ 82

Komunitný rozvoj, komunitná práca a komunitná rehabilitácia

1. Obec za účelom predchádzania vzniku alebo predchádzania zhoršenia nepriaznivých sociálnych situáciách a riešenia miestnych problémov utvára podmienky na podporu komunitného rozvoja v oblasti poskytovania sociálnych služieb podľa tohto zákona, a na komunitnú prácu a komunitnú rehabilitáciu.

2. Komunitná práca je podpora aktivít členov miestnej komunity k svojpomocnému riešeniu problémov v rámci miestneho spoločenstva, najmä rozvojom sociálnych služieb.

3. Komunitná rehabilitácia je koordinácia činnosti subjektov, ktorými sú najmä rodina, obec, vzdelávacie inštitúcie, poskytovatelia sociálnych služieb, zdravotnej starostlivosti....

Cieľom komunitnej rehabilitácie je obnova alebo rozvoj fyzických schopností, mentálnych schopností a pracovných schopností fyzickej osoby v nepriaznivej sociálnej situácii a podpora jej začlenenia do spoločnosti. Za účelom vykonávania komunitnej rehabilitácie sa môžu zriaďovať komunitné centrá.

§ 83

Komunitný plán sociálnych služieb a koncepcia rozvoja sociálnych služieb

1. Obec podľa § 80 písm. a, vypracúva komunitný plán sociálnych služieb na základe národných priorít rozvoja sociálnych služieb

b, v ktorom zohľadňuje miestne špecifiká potreby fyzických osôb v oblasti sociálnych služieb poskytovaných v jej územnom obvode.

2. Komunitný plán sociálnych služieb obsahuje najmä:

- analýzu stavu poskytovaných sociálnych služieb v územnom obvode obce
- analýzu požiadaviek prijímateľov sociálnej služby
- analýzu sociologických údajov a demografických údajov v územnom obvode obce
- určenie cieľov a priorít rozvoja sociálnych služieb
- časový plán realizácie komunitného plánu sociálnych služieb
- spôsob vyhodnocovania plnenia komunitného plánu sociálnych služieb

Cieľom komunitného plánovania sociálnych služieb je:

- a. posilňovať sociálnu súdržnosť všetkých obyvateľov obce
- b. predísť sociálnemu vylúčeniu a sociálnej izolácii ohrozených jednotlivcov a skupín opäť vtiahnuť do života komunity tých, ktorí stoja na jej okraji

Komunita a komunitný rozvoj

Komunita je skupina osôb, ktorá žije v určitom zoskupení určenom najmä ulicou v obci alebo v časti a ktorú spájajú spoločné záujmy, hodnoty a ciele.

Obec utvára podmienky na podporu komunitného rozvoja v oblasti poskytovania sociálnych služieb, na komunitnú prácu a komunitnú rehabilitáciu za účelom predchádzania vzniku alebo predchádzania zhoršenia nepriaznivých sociálnych situácií a riešenia miestnych sociálnych problémov.

Komunitná práca v oblasti poskytovania sociálnych služieb je podpora aktivít členov miestnej komunity k svojpomocnému riešeniu sociálnych problémov v rámci miestneho spoločenstva, hlavne rozvojom sociálnych služieb.

Komunitná rehabilitácia v oblasti poskytovania sociálnych služieb je koordinácia činnosti subjektov – rodina, mesto, vzdelávacie inštitúcie, poskytovatelia sociálnych služieb, poskytovatelia služieb zamestnanosti a poskytovatelia zdravotnej starostlivosti. Cieľom komunitnej rehabilitácie je obnova alebo rozvoj fyzických schopností, mentálnych schopností a pracovných schopností fyzickej osoby v nepriaznivej sociálnej situácii a podpora jej začlenenia do spoločnosti. Za účelom vykonávania komunitnej rehabilitácie sa môžu zriaďovať komunitné centrá.

Druhy sociálnych služieb

- **sociálne služby krízovej intervencie:**
 - terénna sociálna služba krízovej intervencie,
 - poskytovanie sociálnej služby v zariadeniach, ktorými sú:
 - nízkoprahové denné centrum,
 - integračné centrum,
 - komunitné centrum,
 - nocľaháreň,
 - útulok,
 - domov na polceste,
 - zariadenie núdzového bývania
 - nízkoprahová sociálna služba pre deti a rodinu,

- **sociálne služby na podporu rodiny s deťmi, ktorými sú:**
 - pomoc pri osobnej starostlivosti o dieťa,
 - pomoc pri osobnej starostlivosti o dieťa v zariadení dočasnej starostlivosti o deti,
 - služba na podporu zosúladovania rodinného života a pracovného života,
 - služba na podporu zosúladovania rodinného života a pracovného života v zariadení starostlivosti o deti do troch rokov veku dieťaťa,
 - služba včasnej intervencie,

- **sociálne služby na riešenie nepriaznivej sociálnej situácie z dôvodu ťažkého zdravotného postihnutia, nepriaznivého zdravotného stavu alebo z dôvodu dovŕšenia dôchodkového veku, ktorými sú:**
 - poskytovanie sociálnej služby v zariadení pre fyzické osoby, ktoré sú odkázané na pomoc inej fyzickej osoby a pre fyzické osoby, ktoré dovŕšili dôchodkový vek, ktorými sú:
 - zariadenie podporovaného bývania,
 - zariadenie pre seniorov,
 - zariadenie opatrovateľskej služby,
 - rehabilitačné stredisko,
 - domov sociálnych služieb,
 - špecializované zariadenie, denný stacionár,
 - domáca opatrovateľská služba (ďalej len opatrovateľská služba)
 - prepravná služba
 - sprievodcovská služba a predčítateľská služba,
 - tlmočnická služba,
 - sprostredkovanie tlmočnickej služby,
 - sprostredkovanie osobnej asistencie,
 - požičiavanie pomôcok,

- **sociálne služby s použitím telekomunikačných technológií, ktorými sú:**
 - monitorovanie a signalizácia potreby pomoci,
 - krízová pomoc poskytovaná prostredníctvom telekomunikačných technológií,

- **podporné služby, ktorými sú:**

- odľahčovacia služba,
- pomoc pri zabezpečení opatrovníckych práv a povinností,
- poskytovanie sociálnej služby v dennom centre,
- podpora samostatného bývania,
- poskytovanie sociálnej služby v jedálni,
- poskytovanie sociálnej služby v práčovni,
- poskytovanie sociálnej služby v stredisku osobnej hygieny (Zákon č. 448/2008 Z. z. o sociálnych službách a o zmene a doplnení zákona č. 455/1991 Zb. o živnostenskom podnikaní (živnostenský zákon) v znení neskorších predpisov, §12).

Formy sociálnych služieb (§ 13)

Sociálna služba sa poskytuje ambulantnou formou, terénnou formou, pobytovou formou alebo inou formou podľa nepriaznivej sociálnej situácie a prostredia, v ktorom sa fyzická osoba zdržiava.

Ambulantná forma sociálnej služby

Ambulantná forma sociálnej služby (ďalej len "ambulantná sociálna služba") sa poskytuje fyzickej osobe, ktorá dochádza, je sprevádzaná alebo je dopravovaná do miesta poskytovania sociálnej služby. Miestom poskytovania ambulantnej sociálnej služby môže byť aj zariadenie. Pri ambulantnej sociálnej službe sa neposkytuje pranie, žehlenie a údržba bielizne a šatstva. Ambulantná sociálna služba v zariadeniach sa poskytuje najmenej v rozsahu ôsmich hodín ambulantnej prevádzky počas pracovného dňa; menší rozsah poskytovania tejto sociálnej služby možno dohodnúť v zmluve o poskytovaní sociálnej služby na návrh prijímateľa sociálnej služby.

Terénna forma sociálnej služby

Terénna forma sociálnej služby sa poskytuje fyzickej osobe v jej prirodzenom sociálnom prostredí alebo v jej domácom prostredí.

Terénnu formu sociálnej služby možno poskytovať aj prostredníctvom terénnych programov, ktorých cieľom je predchádzať sociálnemu vylúčeniu fyzickej osoby, rodiny a komunity, ktoré sú v nepriaznivej sociálnej situácii. Terénne programy sa vykonávajú odbornými činnosťami alebo ďalšími činnosťami podľa tohto zákona.

Pobytová forma sociálnej služby

Pobytová forma sociálnej služby v zariadení (ďalej len "pobytová sociálna služba") sa poskytuje, ak súčasťou sociálnej služby je ubytovanie. Pobytová sociálna služba sa poskytuje ako celoročná sociálna služba alebo týždenná sociálna služba. Týždenná sociálna služba sa neposkytuje počas sobôt a nedeľ, štátnych sviatkov a ďalších dní pracovného pokoja; ak štátny sviatok alebo ďalší deň pracovného pokoja prípadne na pracovný deň, možno týždennú sociálnu službu poskytovať aj počas týchto dní. Pobytovú sociálnu službu možno maloletému dieťaťu poskytnúť len s písomným súhlasom zákonného zástupcu, osobe pozbavenej spôsobilosti na právne úkony len s písomným súhlasom fyzickej osoby, ktorú súd ustanovil za opatrovníka.

3 ZÁKLADNÁ TERMINILÓGIA

V danej kapitole uvedieme s popisom jednotlivé druhy poskytovaných sociálnych služieb, ktoré definuje Zákon č. 448/2008 Z. z. o sociálnych službách a o zmene a doplnení zákona č. 455/1991 Zb. o živnostenskom podnikaní (živnostenský zákon) v znení neskorších predpisov.

Sociálne služby krízovej intervencie (§ 24)

Sociálne služby krízovej intervencie sa poskytujú na riešenie nepriaznivej sociálnej situácie fyzickej osoby podľa §2 ods. 2 písm. a), b), d), g), a h) zákona č. 448/2008 Z.z.. Podľa daného zákona môžu mať sociálne služby krízovej intervencie nízkoprahový charakter.

Za sociálnu službu, ktorá má nízkoprahový charakter, sa na účely tohto zákona považuje sociálna služba, ktorá je pre fyzickú osobu ľahko dostupná najmä vzhľadom na miesto, v ktorom sa fyzická osoba zdržiava, a na výšku úhrady za sociálnu službu. Sociálna služba sa poskytuje anonymne bez preukazovania identity tejto fyzickej osoby dokladom totožnosti a bez ohľadu na prejavy požitia návykovej látky. Cieľom sociálnej služby s nízkoprahovým charakterom je uľahčiť fyzickej osobe kontakt so sociálnym prostredím, prístup k sociálnym službám alebo k podpore a pomoci poskytovanej podľa osobitných predpisov, a tým podporiť jej začlenenie do spoločnosti.

Terénna sociálna služba krízovej intervencie (§ 24a)

Terénna sociálna služba krízovej intervencie sa poskytuje fyzickej osobe v nepriaznivej sociálnej situácii podľa § 2 ods. 2 písm. a), b), d), g) a h) a jej obsahom je činnosť zameraná na vyhľadávanie takýchto fyzických osôb, odbornú činnosť, obslužné činnosti a ďalšie činnosti zamerané najmä na vykonávanie preventívnej aktivity, poskytovanie sociálneho poradenstva, sociálnej rehabilitácie, pomoci pri uplatňovaní práv a právom chránených záujmov a utváranie podmienok na výdaj stravy alebo výdaj potravín.

Poskytovanie sociálnej služby v zariadeniach

- **Nízkoprahové denné centrum (§ 24b)**

V nízkoprahovom dennom centre sa fyzickej osobe v nepriaznivej sociálnej situácii podľa § 2 ods. 2 písm. a), b) a h) počas dňa poskytuje sociálne poradenstvo a pomoc pri uplatňovaní práv a právom chránených záujmov. Utvárajú sa podmienky na prípravu stravy, výdaj stravy alebo výdaj potravín a vykonávanie nevyhnutnej základnej osobnej hygieny.

- **Integračné centrum (§ 24c)**

V integračnom centre sa fyzickej osobe v nepriaznivej sociálnej situácii podľa § 2 ods. 2 písm. a) poskytuje sociálne poradenstvo a sociálna rehabilitácia. Utvárajú sa podmienky na rozvoj pracovných zručností a záujmovú činnosť.

- **Komunitné centrum (§ 24d)**

V komunitnom centre sa fyzickej osobe v nepriaznivej sociálnej situácii podľa § 2 ods. 2 písm. h) poskytuje sociálne poradenstvo, pomoc pri uplatňovaní práv a právom chránených záujmov a pomoc pri príprave na školské vyučovanie a sprevádzanie dieťaťa do a zo školského zariadenia. Taktiež sa vykonáva preventívna aktivita a zabezpečuje záujmová činnosť. V komunitnom centre sa vykonáva komunitná práca a komunitná rehabilitácia. Odborné činnosti uvedené v odseku možno poskytovať ambulantom sociálnou službou prostredníctvom komunitného centra a terénnou formou sociálnej služby prostredníctvom terénneho programu.

- **Nočľaháreň (§ 25)**

V nočľahárni sa fyzickej osobe v nepriaznivej sociálnej situácii podľa § 2 ods. 2 písm. a), ktorá nemá zabezpečené ubytovanie alebo nemôže doterajší bývanie užívať, poskytuje ubytovanie poskytnutím prístrešia na účel prenocovania, sociálne poradenstvo a nevyhnutné ošatenie a obuv. Utvárajú sa podmienky na prípravu stravy, výdaj stravy alebo výdaj potravín, vykonávanie nevyhnutnej základnej osobnej hygieny.

- **Útulok (§ 26)**

V útulku sa fyzickej osobe v nepriaznivej sociálnej situácii podľa § 2 ods. 2 písm. a), ktorá nemá zabezpečené ubytovanie alebo nemôže doterajšie bývanie užívať, poskytuje

- ubytovanie na určitý čas,
- sociálne poradenstvo,
- pomoc pri uplatňovaní práv a právom chránených záujmov,
- rozvoj pracovných zručností,
- nevyhnutné ošatenie a obuv.

Taktiež sa utvárajú podmienky na:

- prípravu stravy, výdaj stravy alebo výdaj potravín,
- vykonávanie nevyhnutnej základnej osobnej hygieny,
- pranie, žehlenie a údržbu bielizne a šatstva,
- záujmovú činnosť.

Poskytovateľ sociálnej služby v útulku poskytuje túto sociálnu službu oddelene pre jednotlivcov a oddelene pre rodiny s dieťaťom alebo jednotlivcov s dieťaťom.

- **Domov na polceste (§ 27)**

V domove na polceste sa poskytuje sociálna služba na určitý čas fyzickej osobe v nepriaznivej sociálnej situácii podľa § 2 ods. 2 písm. a), ktorá nemá zabezpečené ubytovanie po skončení poskytovania sociálnej služby v inom zariadení, po skončení náhradnej starostlivosti alebo po skončení ochranej výchovy. V domove na polceste sa poskytuje ubytovanie na určitý čas, sociálne poradenstvo a pomoc pri uplatňovaní práv a právom chránených záujmov. Zabezpečuje sa rozvoj pracovných zručností a pomoc pri pracovnom uplatnení. Utvárajú sa podmienky na prípravu stravy, výdaj stravy alebo výdaj potravín, vykonávanie základnej osobnej hygieny, pranie, žehlenie a údržbu bielizne a šatstva. Sociálnu službu v domove na polceste nemožno poskytovať v priestoroch alebo v areáli detského domova.

- **Zariadenie núdzového bývania (§ 29)**

V zariadení núdzového bývania sa fyzickej osobe v nepriaznivej sociálnej situácii podľa §2 ods. 2 písm. g) poskytuje ubytovanie na určitý čas, sociálne poradenstvo a pomoc pri uplatňovaní práv a právom chránených záujmov. Utvárajú sa podmienky na prípravu stravy, výdaj stravy alebo výdaj potravín, vykonávanie nevyhnutnej základnej osobnej hygieny, pranie, žehlenie a údržbu bielizne a šatstva a záujmovú činnosť.

Ak je potrebné chrániť život a zdravie fyzickej osoby v nepriaznivej sociálnej situácii podľa §2 ods. 2 písm. g), zabezpečuje sa v zariadení núdzového bývania utajenie miesta jej ubytovania a jej anonymita. To platí aj vtedy, ak fyzická osoba v nepriaznivej sociálnej situácii podľa § 2 ods. 2 písm. g) požiada zariadenie núdzového bývania o utajenie svojej totožnosti v súvislosti s pobytom v tomto zariadení na účely ochrany jej súkromia a rodinného života.

Aj je to vhodné a účelné, sociálnu službu v zariadení núdzového bývania možno poskytovať aj oddelene len pre niektorú vybranú cieľovú skupinu z fyzických osôb.

Zariadenie núdzového bývania môže poskytovať sociálne poradenstvo fyzickej osobe, ktorá spôsobila nepriaznivú sociálnu situáciu podľa § 2 ods. 2 písm. g). Sociálne poradenstvo podľa prvej vety nemožno poskytovať v objekte zariadenia, v ktorom sa poskytuje sociálna služba fyzickej osobe v nepriaznivej sociálnej situácii podľa § 2 ods. 2 písm. g).

Nízkoprahová sociálna služba pre deti a rodinu (§ 28)

Nízkoprahová sociálna služba pre deti a rodinu sa poskytuje fyzickej osobe v nepriaznivej sociálnej situácii podľa § 2 ods. 2 písm. b) a jej rodine. V rámci nízkoprahovej sociálnej služby pre deti a rodinu sa poskytuje sociálne poradenstvo, sociálna rehabilitácia a preventívna aktivita. Zabezpečuje sa pomoc pri uplatňovaní práv a právom chránených záujmov, pomoc pri príprave na školské vyučovanie a sprevádzanie dieťaťa do a zo školského zariadenia a záujmová činnosť.

Nízkoprahovú sociálnu službu pre deti a rodinu nemožno poskytovať ambulantnou sociálnou službou a terénnou formou sociálnej služby prostredníctvom terénneho programu.

Sociálne služby na podporu rodiny s deťmi

Pomoc pri osobnej starostlivosti o dieťa (§ 31)

Pomoc pri osobnej starostlivosti o dieťa sa poskytuje, ak rodič dieťaťa alebo fyzická osoba, ktorá má dieťa zverené do osobnej starostlivosti na základe rozhodnutia súdu, nemôže zabezpečiť osobnú starostlivosť o maloleté dieťa sama alebo s pomocou rodiny a nie sú ďalšie dôvody, pre ktoré je potrebné v záujme dieťaťa postupovať podľa osobitného predpisu. V rámci pomoci pri osobnej starostlivosti o dieťa sa poskytujú bežné úkony starostlivosti o dieťa, pomoc pri príprave na školské vyučovanie a výchova. Taktiež sa zabezpečuje záujmová činnosť.

Za dôvody, pre ktoré nemôže rodič dieťaťa alebo fyzická osoba, ktorá má dieťa zverené do osobnej starostlivosti na základe rozhodnutia súdu, zabezpečiť osobnú starostlivosť o maloleté dieťa sama alebo s pomocou rodiny sa považujú najmä

- a) choroba, úraz alebo kúpeľná liečba rodiča alebo fyzickej osoby, ktorá má dieťa zverené do osobnej starostlivosti na základe rozhodnutia, alebo úmrtie jedného z rodičov,
- b) pôrod matky dieťaťa alebo ženy, ktorá má dieťa zverené do osobnej starostlivosti na základe rozhodnutia súdu,
- c) narodenie najmenej troch detí súčasne alebo narodenie dvoch detí alebo viac detí súčasne v priebehu dvoch rokov, a to až do troch rokov veku najmladších detí.

Pomoc pri osobnej starostlivosti o dieťa sa poskytuje terénnou formou sociálnej služby. Pomoc pri osobnej starostlivosti o dieťa sa poskytuje najviac v rozsahu 30 po sebe nasledujúcich dní.

Pomoc pri osobnej starostlivosti o dieťa v zariadení dočasnej starostlivosti o deti (§ 32)

V zariadení dočasnej starostlivosti o deti sa poskytuje pomoc pri osobnej starostlivosti o dieťa, ak rodič dieťaťa alebo fyzická osoba, ktorá má dieťa zverené do osobnej starostlivosti na základe rozhodnutia súdu, nemôže z vážnych dôvodov zabezpečiť osobnú starostlivosť o maloleté dieťa sama alebo s pomocou rodiny a nie sú ďalšie dôvody, pre ktoré je potrebné v záujme dieťaťa postupovať podľa osobitného predpisu. V zariadení dočasnej starostlivosti o deti sa poskytujú bežné úkony starostlivosti o dieťa, sociálne poradenstvo, ubytovanie na určitý čas, stravovanie,

upratovanie, pranie, žehlenie a údržba bielizne a šatstva, pomoc pri príprave na školské vyučovanie a výchova. Taktiež sa zabezpečuje záujmová činnosť.

Služba na podporu zosúlad'ovania rodinného života a pracovného života (§ 32a)

Služba na podporu zosúlad'ovania rodinného života a pracovného života sa poskytuje rodičovi alebo fyzickej osobe, ktorá má dieťa zverené do osobnej starostlivosti na základe rozhodnutia súdu, v čase:

- a) prípravy na trh práce alebo v čase vykonávania aktivít spojených so vstupom alebo s návratom na trh práce, poskytovaním starostlivosti o maloleté dieťa,
- b) prípravy na povolanie štúdiom na strednej škole alebo na vysokej škole alebo v čase vykonávania zárobkovej činnosti, poskytovaním starostlivosti o dieťa do troch rokov veku alebo do šiestich rokov veku, ak je dieťaťom s nepriaznivým zdravotným stavom.

V rámci služby na podporu zosúlad'ovania rodinného života a pracovného života sa poskytujú bežné úkony starostlivosti o dieťa, pomoc pri príprave na školské vyučovanie a výchova. Zabezpečuje sa záujmová činnosť.

Služba na podporu zosúlad'ovania rodinného života a pracovného života, ak ide o dieťa do troch rokov veku alebo do šiestich rokov veku, ak je dieťaťom s nepriaznivým zdravotným stavom, sa poskytuje:

- a) do konca kalendárneho roka, v ktorom dieťa dovŕši tri roky veku alebo šesť rokov veku, ak je dieťaťom s nepriaznivým zdravotným stavom,
- b) jedným opatrovateľom detí najviac trom deťom, to neplatí, ak ide o súrodencov.

Služba na podporu zosúlad'ovania rodinného života a pracovného života sa poskytuje terénou formou sociálnej služby alebo ambulatnou sociálnou službou mimo zariadenia. Ak sa služba na podporu zosúlad'ovania rodinného života a pracovného života poskytuje ambulatnou sociálnou službou mimo zariadenia, poskytuje sa v rodinnom prostredí fyzickej osoby, ktorá poskytuje starostlivosť o dieťa. Služba na podporu zosúlad'ovania rodinného života a pracovného života podľa odseku 1 písm. b) sa môže poskytovať ambulatnou sociálnou službou mimo zariadenia aj v prostredí, ktorým je priestor zamestnávateľa rodiča alebo zamestnávateľa fyzickej osoby, ktorá

má dieťa zverené do osobnej starostlivosti na základe rozhodnutia súdu, vyčlenený na zabezpečenie tejto starostlivosti o dieťa zamestnanca.

Služba na podporu zosúlad'ovania rodinného a pracovného života v zariadení starostlivosti o deti do troch rokov veku dieťaťa (§ 32b)

V zariadení starostlivosti o deti do troch rokov veku dieťaťa sa poskytuje služba na podporu zosúlad'ovania rodinného života a pracovného života poskytovaním starostlivosti o dieťa do konca kalendárneho roka, v ktorom dovŕši tri roky veku, ak sa rodič alebo fyzická osoba, ktorá má dieťa zverené do osobnej starostlivosti na základe rozhodnutia súdu, pripravuje na povolanie štúdiom na strednej škole alebo vysokej škole, pripravuje na trh práce alebo vykonáva aktivity spojené so vstupom alebo s návratom na trh práce alebo vykonáva zárobkovú činnosť.

V zariadení starostlivosti o deti do troch rokov veku dieťaťa sa poskytujú bežné úkony starostlivosti o dieťa, stravovanie a výchova.

V zariadení starostlivosti o deti do troch rokov veku dieťaťa možno poskytovať starostlivosť o 12 detí v jednej dennej miestnosti, ktorá spĺňa funkciu herne a spálne, to platí, aj ak je spáľňa stavebne oddelená od herne a deti užívajú oba tieto priestory. Počet detí podľa prvej vety možno zvýšiť najviac o tri deti, ak sa v dennej miestnosti alebo v priestoroch spálne a herne neposkytuje starostlivosť o dieťa do jedného roku veku.

Služba včasnej intervencie (§ 33)

Služba včasnej intervencie sa poskytuje dieťaťu do siedmich rokov jeho veku, ak je jeho vývoj ohrozený z dôvodu zdravotného postihnutia a rodine tohto dieťaťa.

V rámci služby včasnej intervencie sa poskytuje špecializované sociálne poradenstvo a sociálna rehabilitácia. Vykonáva sa stimulácia komplexného vývoja dieťaťa so zdravotným postihnutím a preventívna aktivita.

Službu včasnej intervencie možno poskytovať ambulantnou sociálnou službou a terénnou formou sociálnej služby prostredníctvom terénneho programu.

Sociálne služby na riešenie nepriaznivej sociálnej situácie z dôvodu ťažkého zdravotného postihnutia, nepriaznivého zdravotného stavu alebo z dôvodu dovŕšenia dôchodkového veku

Poskytovanie sociálnej služby v zariadení pre fyzické osoby, ktoré sú odkázané na pomoc inej fyzickej osoby a pre fyzické osoby, ktoré dovŕšili dôchodkový vek

- **Zariadenie podporovaného bývania (§ 34)**

V zariadení podporovaného bývania sa poskytuje sociálna služba fyzickej osobe od 16. roku veku do dovŕšenia dôchodkového veku, ak je táto fyzická osoba odkázaná na pomoc inej fyzickej osoby a na dohľad pod ktorým je schopná viesť samostatný život. Ak fyzická osoba dovŕši dôchodkový vek počas poskytovania sociálnej služby v zariadení podporovaného bývania, táto sociálna služba sa jej poskytuje naďalej.

Dohľad na účely poskytovania sociálnej služby v zariadení podporovaného bývania je usmerňovanie a monitorovanie fyzickej osoby uvedenej v odseku 1 pri zabezpečovaní sebaobslužných úkonov, úkonov starostlivosti o svoju domácnosť v rámci zariadenia a základných sociálnych aktivít.

Rozsah dohľadu poskytovaného v zariadení podporovaného bývania sa určuje v hodinách alebo súhrnom úkonov, pri ktorých fyzická osoba potrebuje dohľad.

V zariadení podporovaného bývania sa okrem dohľadu poskytuje ubytovanie, sociálne poradenstvo a pomoc pri uplatňovaní práv a právom chránených záujmov. Utvárajú sa podmienky na prípravu stravy, vykonáva sa sociálna rehabilitácia.

Sociálnu službu v zariadení podporovaného bývania možno poskytovať v byte alebo rodinnom dome. Ak sa táto sociálna služba poskytuje v byte, možno ju poskytovať najviac pre šesť prijímateľov sociálnej služby v jednom byte alebo pre dvanásť prijímateľov sociálnej služby v dvoch bytoch na každý samostatný vchod s orientačným číslom v jednom bytovom dome alebo rodinnom dome.

- **Zariadenie pre seniorov (§ 35)**

V zariadení pre seniorov sa poskytuje sociálna služba fyzickej osobe, ktorá dovŕšila dôchodkový vek a je odkázaná na pomoc inej fyzickej osoby a jej stupeň odkázanosti je najmenej IV a fyzickej osobe, ktorá dovŕšila dôchodkový vek a poskytovanie sociálnej služby v tomto zariadení potrebuje z iných vážnych dôvodov.

V zariadení pre seniorov sa poskytuje pomoc pri odkázanosti na pomoc inej fyzickej osoby, sociálne poradenstvo, sociálna rehabilitácia, ubytovanie, stravovanie, upratovanie, pranie, žehlenie a údržba bielizne a šatstva a osobné vybavenie. Utvárajú sa podmienky na úschovu cenných vecí a zabezpečuje sa záujmová činnosť.

V zariadení pre seniorov sa zabezpečuje aj ošetrovateľská starostlivosť, ak neposkytuje zariadenie pre seniorov ošetrovateľskú starostlivosť.

V zariadení pre seniorov možno poskytovať sociálnu službu najviac pre 40 prijímateľov sociálnej služby v jednej budove tohto zariadenia.

- **Zariadenie opatrovateľskej služby (§ 36)**

V zariadení opatrovateľskej služby sa poskytuje sociálna služba na určitý čas plnoletej fyzickej osobe, ktorá je odkázaná na pomoc inej fyzickej osoby.

V zariadení opatrovateľskej služby sa poskytuje pomoc pri odkázanosti na pomoc inej fyzickej osoby, sociálne poradenstvo, sociálna rehabilitácia, ubytovanie, stravovanie a upratovanie, pranie, žehlenie a údržba bielizne a šatstva. Utvárajú sa podmienky na úschovu cenných vecí.

V zariadení opatrovateľskej služby sa zabezpečuje aj ošetrovateľská starostlivosť, ak neposkytuje zariadenie opatrovateľskej služby ošetrovateľskú starostlivosť.

- **Rehabilitačné stredisko (§ 37)**

V rehabilitačnom stredisku sa poskytuje sociálna služba fyzickej osobe, ktorá je odkázaná na pomoc inej fyzickej osoby, fyzickej osobe, ktorá je slabozraká a fyzickej osobe, ktorá je nepočujúca alebo ktorá má ťažkú obojstrannú nedoslýchavosť.

V rehabilitačnom stredisku sa poskytuje sociálna rehabilitácia, sociálne poradenstvo, pomoc pri odkázanosti na pomoc inej fyzickej osoby, ubytovanie, stravovanie a pranie, upratovanie, žehlenie a údržba bielizne a šatstva.

Ak sa poskytuje v rehabilitačnom stredisku ambulantná sociálna služba, zariadenie nie je povinné poskytovať stravovanie, ubytovanie, pranie, žehlenie a údržbu bielizne a šatstva.

Ak sa poskytuje pobytová sociálna služba v rehabilitačnom stredisku, možno ju poskytovať len na určitý čas, najdlhšie na tri mesiace; túto lehotu možno predĺžiť len raz, najviac o tri mesiace.

V rehabilitačnom stredisku sa poskytuje sociálne poradenstvo aj rodine alebo inej fyzickej osobe, ktorá zabezpečuje pomoc fyzickej osobe odkázanej na pomoc

inej fyzickej osoby v domácom prostredí, na účel spolupráce pri sociálnej rehabilitácii.

- **Domov sociálnych služieb (§ 38)**

V domove sociálnych služieb sa poskytuje sociálna služba týždennou pobytovou sociálnou službou alebo ambulantnou sociálnou službou fyzickej osobe do dovŕšenia dôchodkového veku, ak je táto fyzická osoba odkázaná na pomoc inej fyzickej osoby a jej stupeň odkázanosti je najmenej V a nevidiaca alebo prakticky nevidiaca a jej stupeň odkázanosti je najmenej III.

V domove sociálnych služieb sa poskytuje pomoc pri odkázanosti na pomoc inej fyzickej osoby, sociálne poradenstvo, sociálna rehabilitácia, ubytovanie, stravovanie, upratovanie, pranie, žehlenie a údržba bielizne a šatstva a osobné vybavenie. Zabezpečuje sa rozvoj pracovných zručností a záujmová činnosť. Utvárajú sa podmienky na vzdelávanie a úschovu cenných vecí.

Ak sa v domove sociálnych služieb poskytuje sociálna služba deťom, poskytuje sa im výchova.

Na vzdelávanie podľa odseku 2 písm. c) prvého bodu sa neutvárajú podmienky v domove sociálnych služieb, v ktorom sa poskytuje sociálna služba plnoletej fyzickej osobe.

V domove sociálnych služieb sa zabezpečuje aj ošetrovateľská starostlivosť, ak neposkytuje domov sociálnych služieb ošetrovateľskú starostlivosť podľa § 22.

Ak fyzická osoba dovŕši dôchodkový vek počas poskytovania sociálnej služby v domove sociálnych služieb, táto sociálna služba sa jej poskytuje aj naďalej.

V domove sociálnych služieb možno poskytovať sociálnu službu najviac pre 40 prijímateľov sociálnej služby v jednej budove tohto zariadenia.

Sociálnu službu v domove sociálnych služieb nemožno poskytovať ako celoročnú pobytovú sociálnu službu.

- **Špecializované zariadenia (§ 39)**

V špecializovanom zariadení sa poskytuje sociálna služba fyzickej osobe, ktorá je odkázaná na pomoc inej fyzickej osoby, jej stupeň odkázanosti je najmenej V a má zdravotné postihnutie, ktorým je najmä Parkinsonova choroba, Alzheimerova choroba, pervazívna vývinová porucha, skleróza multiplex,

schizofrénia, demencia rôzneho typu etiológie, hluchoslepota, AIDS alebo organický psychosyndróm ťažkého stupňa.

V špecializovanom zariadení sa poskytuje pomoc pri odkázanosti na pomoc inej fyzickej osoby, sociálne poradenstvo, sociálna rehabilitácia, ubytovanie, stravovanie, upratovanie, pranie, žehlenie a údržba bielizne a šatstva a osobné vybavenie. Zabezpečuje sa rozvoj pracovných zručností a záujmová činnosť. Utvárajú sa podmienky na vzdelávanie a úschovu cenných vecí.

Neutvárajú sa podmienky na vzdelávanie v špecializovanom zariadení, v ktorom sa poskytuje sociálna služba plnoletej fyzickej osobe.

V špecializovanom zariadení možno poskytovať sociálnu službu najviac pre 40 prijímateľov sociálnej služby v jednej budove tohto zariadenia.

- **Denný stacionár (§ 40)**

V dennom stacionári sa poskytuje sociálna služba fyzickej osobe, ktorá je odkázaná na pomoc inej fyzickej osoby ak jej stupeň odkázanosti je najmenej III a je odkázaná na sociálnu službu v zariadení len na určitý čas počas dňa.

V dennom stacionári sa poskytuje pomoc pri odkázanosti na pomoc inej fyzickej osoby, sociálne poradenstvo, sociálna rehabilitácia a stravovanie. Zabezpečuje sa rozvoj pracovných zručností a záujmová činnosť.

V dennom stacionári sa poskytuje sociálne poradenstvo aj rodine alebo inej fyzickej osobe, ktorá zabezpečuje pomoc fyzickej osobe v domácom prostredí, na účel spolupráce pri sociálnej rehabilitácii.

Domáca opatrovateľská služba (§ 41)

Opatrovateľská služba je sociálna služba poskytovaná fyzickej osobe, ktorá

- a) je odkázaná na pomoc inej fyzickej osoby a jej stupeň odkázanosti je najmenej II,
- b) je odkázaná na pomoc pri úkonoch sebaobsluhy, úkonoch starostlivosti o svoju domácnosť a základných sociálnych aktivitách.

Rozsah úkonov na základe sociálnej posudkovej činnosti určuje obec v hodinách alebo podľa jednotlivých úkonov. Minimálny rozsah úkonov sebaobsluhy nesmie byť nižší, ako je minimálny rozsah zodpovedajúci stupňu odkázanosti fyzickej osoby, ak sa

poskytovateľ sociálnej služby s prijímateľom sociálnej služby na návrh prijímateľa sociálnej služby nedohodne inak v zmluve o poskytovaní sociálnej služby.

Opatrovateľskú službu nemožno poskytovať fyzickej osobe:

- a) ktorej sa poskytuje celoročná pobytová sociálna služba,
- b) ktorá je opatrovaná fyzickou osobou, ktorej sa poskytuje peňažný príspevok na opatrovanie podľa osobitného predpisu,
- c) ktorej sa poskytuje peňažný príspevok na osobnú asistenciu podľa osobitného predpisu,
- d) ktorej je nariadená karanténa pre podozrenie z nákazy prenosnou chorobou a pri ochorení touto nákazou.

Prepravná služba (§ 42)

Prepravná služba je sociálna služba poskytovaná fyzickej osobe s ťažkým zdravotným postihnutím odkázanej na individuálnu prepravu osobným motorovým vozidlom alebo fyzickej osobe s nepriaznivým zdravotným stavom s obmedzenou schopnosťou pohybu po rovine alebo po schodoch a obmedzenou schopnosťou orientácie.

Odkázanosť na individuálnu prepravu osobným motorovým vozidlom podľa odseku 1 sa preukazuje posudkom vydaným príslušným úradom práce, sociálnych vecí a rodiny na účely kompenzácie sociálnych dôsledkov ťažkého zdravotného postihnutia podľa osobitného predpisu.

Nepriaznivý zdravotný stav podľa odseku 1 fyzická osoba preukazuje potvrdením poskytovateľa zdravotnej starostlivosti podľa osobitného predpisu.

Sprievodcovská služba a predčítateľská služba (§ 43)

Sprievodcovská služba a predčítateľská služba je sociálna služba poskytovaná fyzickej osobe, ktorá je nevidiaca alebo prakticky nevidiaca a fyzickej osobe s mentálnym postihnutím.

Sprievodcovskou službou sa poskytuje sprievod na základné sociálne aktivity. Predčítateľskou službou sa poskytuje predčítavanie.

Zdravotné postihnutie podľa odseku 1 fyzická osoba preukazuje potvrdením poskytovateľa zdravotnej starostlivosti podľa osobitného predpisu.

Sprievodcovskú službu a predčítateľskú službu nemožno poskytovať fyzickej osobe,

- a) ktorej sa poskytuje peňažný príspevok na osobnú asistenciu podľa osobitného predpisu,
- b) ktorej sa v rámci opatrovateľskej služby poskytuje sprievod a predčítanie.

Tlmočnická služba (§ 44)

Tlmočnická služba je sociálna služba poskytovaná fyzickej osobe odkázanej na tlmočenie. Tlmočnickou službou sa poskytuje tlmočenie v posunkovej reči, artikulačné tlmočenie alebo taktilné tlmočenie.

Fyzická osoba je odkázaná na

- a) tlmočenie v posunkovej reči, ak je nepočujúca alebo má ťažkú obojstrannú nedoslýchavosť a jej komunikačným prostriedkom je posunková reč,
- b) artikulačné tlmočenie, ak je nepočujúca alebo má ťažkú obojstrannú nedoslýchavosť získanú po osvojení si reči alebo pred jej osvojením a neovláda formy komunikácie sluchovo postihnutých najmä posunkovú reč, posunkovanú slovenčinu,
- c) taktilné tlmočenie, ak je hluchoslepá a má vrodené alebo získané postihnutie dvoch zmyslových orgánov, ktoré pre komunikáciu so spoločnosťou vyžadujú špecifický komunikačný systém viazaný na stupeň straty sluchu a stupeň straty zraku.

Tlmočnickú službu nemožno poskytovať fyzickej osobe,

- a) ktorej sa poskytuje peňažný príspevok na osobnú asistenciu podľa osobitného predpisu,
- b) ktorej sa v rámci opatrovateľskej služby poskytuje tlmočenie.

Fyzická osoba preukazuje zdravotné postihnutie rovnako ako v predchádzajúcich sociálnych službách, potvrdením poskytovateľa zdravotnej starostlivosti podľa osobitného predpisu.

Sprostredkovanie tlmočnickej služby (§ 45)

Sprostredkovanie tlmočnickej služby je sociálna služba poskytovaná fyzickej osobe so zdravotným postihnutím, ktorej sa poskytuje tlmočnická služba podľa predchádzajúcej definície, pri vykonávaní administratívnych úkonov, vedenie databázy fyzických osôb so zdravotným postihnutím odkázaných na komunikáciu prostredníctvom tlmočenia, tlmočníkov a záujemcov o vykonávanie tejto sociálnej

služby, vykonávanie základného sociálneho poradenstva a školení fyzických osôb so zdravotným postihnutím a tlmočníkov.

Pomoc pri vykonávaní administratívnych úkonov je najmä

- a) príprava návrhov zmlúv o poskytovaní tlmočnickej služby medzi fyzickou osobou so zdravotným postihnutím a poskytovateľom tlmočnickej služby,
- b) vyhľadávanie tlmočníkov, sprostredkovanie stretnutia fyzickej osoby so zdravotným postihnutím s tlmočníkom,
- c) pomoc pri spracúvaní výkazov tlmočnickej služby,
- d) riešenie konfliktov vzniknutých medzi fyzickou osobou so zdravotným postihnutím a tlmočníkom v súvislosti s uzatvorenou zmluvou o poskytovaní tlmočnickej služby,
- e) zabezpečenie náhradného tlmočníka, ak tlmočník z vážnych dôvodov nemôže tlmočiť,
- f) sprostredkovanie vzdelávania fyzických osôb so zdravotným postihnutím a tlmočníkov.

Sprostredkovanie tlmočnickej služby môže vykonávať poskytovateľ sociálnej služby aj prostredníctvom agentúry tlmočnickej služby zriadenej na tento účel.

Sprostredkovanie osobnej asistencie (§ 46)

Sprostredkovanie osobnej asistencie je sociálna služba poskytovaná fyzickej osobe s ťažkým zdravotným postihnutím, ktorej sa poskytuje peňažný príspevok na osobnú asistenciu alebo fyzickej osobe s ťažkým zdravotným postihnutím, ktorá je odkázaná na osobnú asistenciu podľa osobitného predpisu pri vykonávaní administratívnych úkonov, vedenie databázy užívateľov osobnej asistencie, vedenie databázy osobných asistentov a záujemcov o vykonávanie osobnej asistencie, vykonávanie základného sociálneho poradenstva a vzdelávanie užívateľov osobnej asistencie a osobných asistentov a pomoc pri riešení konfliktov vzniknutých medzi fyzickou osobou s ťažkým zdravotným postihnutím a osobným asistentom v súvislosti s uzatvorenou zmluvou o výkone osobnej asistencie.

Pomoc pri vykonávaní administratívnych úkonov je najmä

- a) príprava návrhov zmlúv o výkone osobnej asistencie medzi fyzickou osobou s ťažkým zdravotným postihnutím a osobným asistentom,
- b) pomoc pri spracúvaní výkazov odpracovaných hodín osobným asistentom,

- c) vyplácanie odmien osobným asistentom podľa osobitného predpisu.

Sprostredkovanie osobnej asistencie môže vykonávať poskytovateľ sociálnej služby aj prostredníctvom agentúry osobnej asistencie zriadenej na tento účel.

Požičiavanie pomôcok (§ 47)

Požičiavanie pomôcok je sociálna služba poskytovaná fyzickej osobe s ťažkým zdravotným postihnutím a fyzickej osobe s nepriaznivým zdravotným stavom odkázaným na pomôcku.

Pomôcka sa môže požičiavať fyzickým osobám uvedeným v odseku 1 na dohodnutý čas, najdlhšie do zabezpečenia pomôcky na základe verejného zdravotného poistenia, formou peňažného príspevku na zaobstaranie pomôcky podľa osobitného predpisu, z iných zdrojov alebo do doby trvania podmienok pre poskytnutie pomôcky.

Nepriaznivý zdravotný stav podľa odseku 1 fyzická osoba preukazuje potvrdením poskytovateľa zdravotnej starostlivosti podľa osobitného predpisu. Fyzická osoba s ťažkým zdravotným postihnutím preukazuje odkázanosť na pomôcku posudkom vydaným príslušným úradom práce, sociálnych vecí a rodiny na účely kompenzácie sociálnych dôsledkov ťažkého zdravotného postihnutia podľa osobitného predpisu.

Sociálne služby s použitím telekomunikačných technológií

Monitorovanie a signalizácia potreby pomoci (§ 52)

Monitorovanie a signalizácia potreby pomoci je sociálna služba poskytovaná fyzickej osobe, ktorá má nepriaznivý zdravotný stav, s cieľom zabrániť vzniku krízovej sociálnej situácie alebo zabezpečiť jej riešenie.

Monitorovanie a signalizácia potreby pomoci je poskytovanie nepretržitej, dištančnej, hlasovej, písomnej (krátka textová správa) alebo elektronickej komunikácie s fyzickou osobou uvedenou v odseku 1 prostredníctvom signalizačného zariadenia alebo audiovizuálneho zariadenia napojeného na centrálny dispečing, ktorý zabezpečí potrebnú pomoc na základe vyslaného signálu potreby pomoci.

Potrebu poskytovania sociálnej služby podľa odseku 1 fyzická osoba preukazuje potvrdením poskytovateľa zdravotnej starostlivosti podľa osobitného predpisu.

Krízová pomoc poskytovaná prostredníctvom telekomunikačných technológií (§ 53)

Krízová pomoc poskytovaná prostredníctvom telekomunikačných technológií je sociálna služba poskytovaná fyzickej osobe, ktorá je v krízovej sociálnej situácii, alebo v inej obtiažnej životnej situácii, ktorú nemôže riešiť vlastnými silami a zabezpečuje sa najmä poskytnutím sociálneho poradenstva.

Podporné služby

Odl'ahčovacia služba (§ 54)

Odl'ahčovacia služba je sociálna služba poskytovaná fyzickej osobe, ktorá opatruje fyzickú osobu s ťažkým zdravotným postihnutím podľa osobitného predpisu (ďalej len "fyzická osoba, ktorá opatruje"), ktorou sa poskytuje alebo zabezpečuje fyzickej osobe s ťažkým zdravotným postihnutím sociálna služba počas obdobia, v ktorom fyzická osoba, ktorá opatruje, nemôže opatrovanie vykonávať.

Cieľom odl'ahčovacej služby je umožniť fyzickej osobe, ktorá opatruje, nevyhnutný odpočinok na účel udržania jej fyzického zdravia a duševného zdravia a prevencie jeho zhoršenia.

Odl'ahčovacia služba sa poskytuje na celé dni, najviac 30 dní v kalendárnom roku. Nevyčerpané dni odl'ahčovacej služby v kalendárnom roku nemožno poskytnúť v nasledujúcom kalendárnom roku. Počas poskytovania odl'ahčovacej služby je obec povinná v rámci svojej pôsobnosti poskytnúť alebo zabezpečiť fyzickej osobe s ťažkým zdravotným postihnutím sociálnu službu podľa jej výberu, a to terénnu formu sociálnej služby, ambulatnú sociálnu službu alebo pobytovú sociálnu službu v rozsahu najmenej 12 hodín denne. Podmienka odkázanosti fyzickej osoby s ťažkým zdravotným postihnutím na sociálnu službu sa na účely poskytnutia sociálnej služby z dôvodu uvedeného v odseku 1 považuje za splnenú na základe posudku vydaného príslušným úradom práce, sociálnych vecí a rodiny.

Ak fyzická osoba poberá peňažný príspevok na opatrovanie len za časť kalendárneho roka, poskytuje sa jej odl'ahčovacia služba v pomernej časti z rozsahu dní uvedených v odseku 3. Pri určení pomernej časti sa aj časť dňa považuje za celý deň.

Súčasťou pomoci, ktorá sa poskytuje fyzickej osobe odkázanej na pomoc inej fyzickej osoby v rámci odl'ahčovacej služby terénnou formou sociálnej služby, je aj poskytovanie úkonov starostlivosti o jej domácnosť a zabezpečenie základných sociálnych aktivít.

Pomoc pri zabezpečovaní opatrovníckych práv a povinností (§ 55)

Pomoc pri výkone opatrovníckych práv a povinností je sociálna služba poskytovaná opatrovníkovi, fyzickej osobe, ktorá má záujem vykonávať funkciu opatrovníka a fyzickej osobe, ktorá si sama nedokáže uplatňovať a chrániť práva a právom chránené záujmy.

Za pomoc sa považuje:

- a) zastupovanie fyzickej osoby v konaní o pozbavení spôsobilosti na právne úkony, obmedzení spôsobilosti na právne úkony alebo vrátení spôsobilosti na právne úkony,
- b) súčinnosť pri spisovaní návrhov na súd na začatie konania o pozbavení spôsobilosti na právne úkony, obmedzení spôsobilosti na právne úkony alebo vrátení spôsobilosti na právne úkony,
- c) poskytovanie alebo sprostredkovanie sociálneho poradenstva alebo iného poradenstva s cieľom nájsť možnosti pri uplatňovaní práv a právom chránených záujmov fyzických osôb, ktoré si ich nedokážu sami uplatňovať a chrániť,
- d) spolupráca so zariadeniami, úradmi práce, sociálnych vecí a rodiny, súdmi a ďalšími osobami pred začatím konania a počas konania o pozbavení spôsobilosti na právne úkony, obmedzení spôsobilosti na právne úkony alebo vrátení spôsobilosti na právne úkony,
- e) vyhľadávanie a príprava fyzických osôb, ktoré majú záujem vykonávať funkciu opatrovníka a príprava opatrovníkov na výkon opatrovníckych práv a povinností.

Poskytovanie sociálnej služby v dennom centre (§ 56)

V dennom centre sa poskytuje sociálna služba počas dňa fyzickej osobe, ktorá dovŕšila dôchodkový vek, fyzickej osobe s ťažkým zdravotným postihnutím alebo nepriaznivým zdravotným stavom, rodičovi s dieťaťom alebo starému rodičovi s vnukom alebo vnučkou.

V dennom centre sa najmä poskytuje sociálne poradenstvo a zabezpečuje sa záujmová činnosť.

Podpora samostatného bývania (§ 57)

Podpora samostatného bývania je sociálna služba na podporu samostatnosti, nezávislosti a sebestačnosti fyzickej osoby zameraná najmä na pomoc pri prevádzke

domácnosti, pomoc pri hospodárení s peniazmi, podporu pri organizovaní času, podporu pri zapojení sa do spoločenského a pracovného života, podporu rozvoja osobných záujmov, predchádzanie a riešenie krízových situácií, podporu spoločensky primeraného správania.

V rámci podpory samostatného bývania sa okrem činností uvedených v odseku 1 poskytuje sociálne poradenstvo a pomoc pri uplatňovaní práv a právom chránených záujmov. Vykonáva sa preventívna aktivita a sociálna rehabilitácia.

Poskytovanie sociálnej služby v jedálni (§ 58)

V jedálni sa poskytuje stravovanie fyzickej osobe, ktorá

- a) nemá zabezpečené nevyhnutné podmienky na uspokojovanie základných životných potrieb,
- b) má ťažké zdravotné postihnutie alebo nepriaznivý zdravotný stav, alebo
- c) dovŕšila dôchodkový vek.

Jedáleň môže poskytovať stravovanie aj prostredníctvom donášky stravy do domácnosti fyzickej osoby.

Poskytovanie sociálnej služby v práčovni (§ 59)

V práčovni sa utvárajú podmienky na pranie, žehlenie a údržbu bielizne a šatstva fyzickej osobe, ktorá

- a) nemá zabezpečené nevyhnutné podmienky na uspokojovanie základných životných potrieb,
- b) má ťažké zdravotné postihnutie alebo nepriaznivý zdravotný stav, alebo
- c) dovŕšila dôchodkový vek.

Poskytovanie sociálnej služby v stredisko osobnej hygieny (§ 60)

V stredisku osobnej hygieny sa utvárajú podmienky na vykonávanie nevyhnutnej základnej osobnej hygieny fyzickej osobe, ktorá

- a) nemá zabezpečené nevyhnutné podmienky na uspokojovanie základných životných potrieb,
- b) má ťažké zdravotné postihnutie alebo nepriaznivý zdravotný stav, alebo
- c) dovŕšila dôchodkový vek.

4 AKTÉRI KOMUNITNÉHO PLÁNOVANIA

Do procesu komunitného plánovania sú zapájaní všetci účastníci systému sociálnych služieb, čo výrazne posilňuje princípy zastupiteľskej demokracie, nielen v procese plánovania, ale aj v procese rozhodovania, prípadne v spôsobe ich zabezpečovania.

Objednávatelia sociálnych služieb – subjekty, ktoré sociálne služby zriaďujú, prípadne zadávajú iným subjektom, financujú a organizujú, a to najmä štátna správa, samospráva, voľbami poverení zástupcovia, ale aj mimovládne organizácie alebo súkromné agentúry.

Poskytovatelia sociálnych služieb – subjekty, ktoré služby poskytujú a ponúkajú bez ohľadu na ich právnu formu. Poskytovateľom sociálnej služby môže byť obec, právnická osoba zriadená obcou alebo založená obcou, právnická osoba zriadená vyšším územným celkom alebo založená vyšším územným celkom (verejný poskytovateľ sociálnej služby) a iná osoba (neverejný poskytovateľ sociálnej služby), ktorá spĺňa podmienky pre poskytovanie sociálnej služby určené zákonom o sociálnych službách.

Užívatelia sociálnych služieb – osoby, ktorým sú poskytované sociálne služby alebo ktoré o ne žiadajú z dôvodu ich nepriaznivej sociálnej situácie. Užívateľom sociálnych služieb sa môže stať v priebehu svojho života každý občan.

Verejnosť – rodinní príslušníci užívateľov sociálnych služieb, občania žijúci na príslušnom území, ktorý sa poskytovanie sociálnych služieb priamo nedotýka, ale v blízkej budúcnosti môžu patriť k potenciálnym užívateľom sociálnych služieb, prípadne poskytovanie sociálnych služieb môže ovplyvniť kvalitu ich života.

Všetci aktéri majú v procese plánovania rovnaké práva a povinnosti, najmä v oblasti rozhodovania a finálnej podoby komunitného plánu.

Hlavné ciele komunitného plánovania sociálnych služieb

- identifikovať potreby v sociálnej oblasti na území mesta a zvoliť stratégiu ich riešenia s ohľadom na prijímateľov a poskytovateľov sociálnych služieb,
- predchádzať sociálnemu vylúčeniu, chudobe, sociálnej odkázanosti, vzniku sociálno-patologických javov a prehlbovaniu týchto negatívnych spoločenských javov,
- viesť aktívny dialóg k daným problémom a potrebám mesta v oblasti sociálnych služieb a aktívne hľadať riešenia konkrétnych problémov v spolupráci mesta, občanov, priamych poskytovateľov sociálnych služieb a v neposlednom rade aj samotných prijímateľov sociálnej pomoci,
- rozširovať a v čo možno najväčšej miere skvalitňovať poskytovanie sociálnych služieb v meste a iné.

Cieľom komunitného plánovania je teda spoločne dospieť k identifikácii problémov, plánovať a určovať stratégiu, a napokon vyriešiť alebo prispieť k riešeniu konkrétneho problému v komunite.

Úloha mesta v procese tvorby a realizácie komunitného plánu

Zákon o sociálnych službách ukladá mestám povinnosť vytvárať podmienky na podporu komunitného rozvoja v oblasti poskytovania sociálnych služieb, vytvárať podmienky na komunitnú prácu a komunitnú rehabilitáciu za účelom prechádzania vzniku alebo zhoršenia nepriaznivých sociálnych situácií a riešenia miestnych sociálnych problémov.

V zmysle už spomínaného zákona je úlohou samosprávy vypracovať komunitný plán sociálnych služieb v spolupráci s inými poskytovateľmi sociálnych služieb a prijímateľmi sociálnych služieb na území mesta. Mesto vypracúva a schvaľuje komunitný plán sociálnych služieb na základe národných priorít rozvoja sociálnych služieb, v ktorom zohľadňuje miestne špecifiká a potreby občanov v oblasti sociálnych služieb na území mesta. Mesto určuje potreby rozvoja sociálnych služieb a určuje personálne, finančné, prevádzkové a organizačné podmienky na ich zabezpečenie. Mesto je povinné predložiť návrh plánu sociálnych služieb na verejnú diskusiu.

5 STRATEGICKÁ ČASŤ

Stratégia (Strategy) je označenie pre dlhodobý plán vytvorený na dosiahnutie cieľov. Stratégia je jedným z výstupov strategického riadenia. Strategická časť popisuje ideálny stav sociálnych služieb a sociálnej pomoci na obdobie 5 rokov a určuje základný smer ďalšieho rozvoja sociálnych služieb na území mesta Krupina v nadchádzajúcom období. Predkladaná strategická časť je formalizovaný dokument, ktorý obsahuje opis prvých dvoch fáz strategického cyklu, teda popis misie organizácie, jej vízie a harmonogramu ich realizácie. Pri určovaní vhodných strategických plánov mesta Krupina v sociálnej oblasti sme hlavný dôraz kládli na reálne možnosti mesta, samosprávy a aktuálny stav sociálnych služieb poskytovaných v meste.

Komunitný plán sociálnych služieb v meste Krupina pozostáva z faktov že, dominantnú úlohu pri riešení sociálnych problém zastáva sám občan. Úlohou obcí, miest a VÚC je nie len poskytovať sociálne služby, ktoré sú dané zákonom, ale aj poskytovať sociálne služby podľa reálnej potreby obyvateľov. Cieľom je podpora klienta v samostatnosti, pričom miera tejto sociálnej roly je určovaná predovšetkým samotným klientom a kvalitou sociálneho prostredia.

Stratégia rozvoja sociálnych služieb v meste Krupina rešpektuje Národné priority rozvoja sociálnych služieb na roky 2021-2030, Koncepcie rozvoja sociálnych služieb v Banskobystrickom samosprávnom kraji na roky 2019-2025 a priority zadané v Programe hospodárskeho a sociálneho rozvoja mesta.

Do strategickkej časti Komunitného plánu mesta Krupina spadá výskumná časť, ktorá je uvedené s popisom výskumu a znázornenými odpoveďami respondentov s prílohe č. a č. 3: Strategická časť obsahuje taktiež popis jednotlivých cieľových skupín a SWOT analýzy (prílohy č. – č.), z ktorých je vytvorená sumárna SWOT analýza všetkých cieľových skupín (príloha č.). Záverom strategickkej časti je akčný plán, ktorý obsahuje vízie, ciele, priority a opatrenia na plnenie cieľov komunitného plánu.

Na základe demografického vývoja a výstupov z dotazníkovej metódy sme cieľové skupiny komunitného plánu orientovali nasledovne:

- seniori,
- rodiny s deťmi v ohrození,

- osoby so zdravotným postihnutím,
- osoby v ťažkých životných situáciách,
- sociálne neprispôsobiví občania vrátane marginalizovaných komúnít.

5.1.1 CIEĽOVÁ SKUPINA - SENIORI

Skupinu seniorov predstavujú v širšom ponímaní ľudia od doby odchodu do starobného dôchodku a v užšom ponímaní sú to seniori od 65 rokov a viac, ktorí potrebujú občasnú alebo trvalú sociálnu pomoc. V meste Krupina je 1197 starších ako 65 rokov.

Jednotlivé pojmy ako senior, senescent, geront, starší alebo starý človek, človek v postproduktívnom resp. produktívnom veku, či dôchodca, sú termíny, ktoré sa v spoločenských vedách spájajú s obdobím starnutia staroby (Balogová, 2008).

Termín senior sa začal používať spontánne, ako významovo neutrálny pojem k ostatným existujúcim pojmom, ktoré evokujú určitý fyzický alebo psychický stav a ich použitie by mohlo byť vnímané ako urážka (Čornaničová, 2007).

Za seniora označujeme človeka žijúceho v séniu, t.j. v celom období života po 60. roku (Határ, 2005).

V meste Krupina sa danej cieľovej skupine venujú nasledujúce zariadenia:

DD a DSS Krupina

Zriaďovateľom zariadenia **Domov dôchodcov a domov sociálnych služieb v Krupine** je Banskobystrický samosprávny kraj. Kapacitne toto zariadenie poskytuje 20 miest pre klientov domova sociálnych služieb s celoročnou pobytovou službou a pre klientov zariadenia pre seniorov je to 21 miest s celoročnou pobytovou službou. Druh, forma a rozsah poskytovania sociálnej služby je v DD a DSS určená podľa nepriaznivej sociálnej situácie prijímateľa sociálnych služieb a podľa stupňa odkázanosti fyzickej osoby na pomoc inej fyzickej osoby. DD a DSS je rozpočtová organizácia Banskobystrického samosprávneho kraja, to znamená, že všetky príjmy odvádza do rozpočtu BBSK a všetky výdavky na prevádzku sú limitované z jeho rozpočtu.

Poskytované sociálne služby:

odborné činnosti - základné sociálne poradenstvo, pomoc pri odkázanosti na pomoc inej fyzickej osoby, pomoc pri uplatňovaní práv a právom chránených záujmov, ošetrovateľská starostlivosť, pracovná terapia,

obslužné činnosti – ubytovanie, stravovanie, upratovanie, pranie, žehlenie a údržba bielizne a šatstva,

d'alsie činnosti - vykonávanie nevyhnutnej základnej osobnej hygieny, poskytovanie nevyhnutného ošatenia a obuvi, úschovu cenných vecí, záujmová činnosť.

DSS „Nádej“ Krupina, n.o.

V meste pôsobí aj **Domov sociálnych služieb „Nádej“ Krupina n. o.**, ktorý je neziskovou organizáciou zriadenou Národným združením Spolkov kresťanskej lásky sv. Vincenta de Paul v Nitre. DSS Nádej sídli v budove bývalého piaristického kláštora. V domove sociálnych služieb sa poskytuje celoročná pobytová služba pre 38 osôb.

Poskytované sociálne služby:

odborné činnosti - základné sociálne poradenstvo, pomoc pri odkázanosti na pomoc inej fyzickej osoby, pomoc pri uplatňovaní práv a právom chránených záujmov, ošetrovateľská starostlivosť, pracovná terapia,

obslužné činnosti – ubytovanie, stravovanie, upratovanie, pranie, žehlenie a údržba bielizne a šatstva,

d'alsie činnosti - vykonávanie nevyhnutnej základnej osobnej hygieny, poskytovanie nevyhnutného ošatenia a obuvi, úschovu cenných vecí, záujmová činnosť.

SVETLO Krupina, n.o.

Najnovším poskytovateľom sociálnych služieb v zariadení pre seniorov je nezisková organizácia Svetlo Krupina, ktorá vznikla transformáciou existujúceho zariadenia sociálnych služieb z dôvodu zmeny prevádzkovateľa a rozšírením kapacity zariadenia. Novým zriaďovateľom neziskovej organizácie je Mesto Krupina. Prevádzka je umiestnená v nebytových priestoroch na druhom poschodí v hlavnej budove Nemocnice Krupina. Celková kapacita zariadenia sociálnych služieb je 32 lôžok.

Poskytované sú sociálne služby celoročnou pobytovou formou:

odborné činnosti - základné sociálne poradenstvo, sociálna rehabilitácia, pomoc pri odkázanosti na pomoc inej fyzickej osoby, ošetrovateľská starostlivosť,

obslužné činnosti – ubytovanie, stravovanie, upratovanie, pranie, žehlenie a údržba bielizne a šatstva,

d'alsie činnosti – utváranie podmienok pre úschovu cenných vecí, zabezpečenie záujmovej činnosti, poskytovanie osobného vybavenia.

Centrum sociálnych služieb KA je poskytovateľom opatrovateľskej služby v zmysle § 41 zákona č. 448/2008 o sociálnych službách.

Opatrovateľská služba je sociálna služba poskytovaná fyzickej osobe, ktorá je odkázaná na pomoc inej fyzickej osoby a jej stupeň odkázanosti je najmenej II a je odkázaná na pomoc pri úkonoch sebaobsluhy (napr. osobná hygiena, stravovanie, obliekanie), úkonoch starostlivosti o svoju domácnosť (napr. nákup potravín, donáška jedla do domu, bežné upratovanie v domácnosti) a základných sociálnych aktivitách (napr. sprievod na lekárske vyšetrenie, vybavenie úradných záležitostí). Na základe posudkovej činnosti sa určuje stupeň odkázanosti a rozsah úkonov opatrovateľskej služby.

Kluby dôchodcov

V meste Krupina svoju činnosť organizujú 3 kluby dôchodcov: Mestská organizácia jednoty dôchodcov v Krupine, Klub dôchodcov učiteľov a Kresťanskí seniori, o.z.. Celoročne pripravujú voľnočasové aktivity zamerané na aktívne využívanie voľného času. Bežné stretnutia sú doplnené o zaujímavé prednášky o zdraví, bezpečnosti v premávke a o témach, ktoré sú pre seniorov zaujímavé a nápomocné v bežnom živote. Členovia si navzájom pomáhajú pri uskutočňovaní činností každodennej potreby. Pravidelne sa stretávajú v priestoroch klubu dôchodcov. Mesto Krupina prejavuje podporu fungovania klubu.

5.1.1.1 SWOT analýza seniori

Silné stránky	Slabé stránky
<ul style="list-style-type: none"> - existujúca sieť sociálnych služieb pre seniorov - existujúce oddelenie pre dlhodobo chorých - činnosť Jednoty dôchodcov Slovenska o.z., Kresťanský seniori o.z., Klub dôchodcov učiteľov - aktivita seniorov v meste – vysoká podpora mesta v aktívnom využívaní voľného času - záujem mesta skvalitňovať poskytovanie sociálnych služieb - jednorazové dávky poskytované MsÚ - špecializovaný denný stacionár pre seniorov - poskytovanie opatrovateľskej služby 	<ul style="list-style-type: none"> - cenovo a kapacitne nedostupné zariadenia pre seniorov - cenovo nedostupné bývanie - zľavy na vstupnom pre seniorov na mestské podujatia - daňové úľavy a zľavy na obedy - nedostatok dobrovoľníkov v službách pre seniorov - nie je priestor na ďalšie vzdelávania - víkendová terénna opatrovateľská služba - sprievodcovská služba – prepravná
Príležitosti	Ohrozenia
<ul style="list-style-type: none"> - podpora rozvoja nedostatočných sociálnych služieb – odľahčovacia, sprievodcovská služba – prepravná - realizácia Programu aktívneho starnutia – UTV – Akadémia tretieho veku - podpora dobrovoľníctva v službách pre seniorov - podpora tretieho sektora - mapovanie potrieb seniorov, ktorí sú v domácom prostredí - možnosť čerpania finančných prostriedkov z EÚ - karta výhod pre seniora - podpora zotrvania v domácom prostredí -TSP 	<ul style="list-style-type: none"> - starnutie populácie - nestabilná legislatíva - nestabilné a nedostačujúce financovanie sociálnych služieb - cenovo neprístupné služby pre nízkopríjmových seniorov - slabé povedomie a ochrana seniorov – šmejdi - psychické problémy seniorov spojené s obdobím staroby (strata partnera, osamelosť, zmena prostredia) - nízke platové ohodnotenie opatrovateliek - nepodporujúce rozhodnutia VÚC voči externým zdrojom z EÚ a zdrojom štátu - neprehľadnosť kompetencií štát - samospráva

Tabuľka 6 - SWOT analýza SENIORI

5.1.2 CIEĽOVÁ SKUPINA - RODINY S DEŤMI V OHROZENÍ

Ako ohrozenú rodinu môžeme označiť takú rodinu, v ktorej sa dieťa nachádza vo zvlášť zložitej situácii, za ktorú považujeme súhrn nepriaznivých vplyvov a okolností, ktoré sa dotýkajú určitého člena spoločne posudzovaných osôb. Jedná sa o rodinu, ktorá je v niektorej oblasti narušená a niektoré dôležité potreby človeka sú neuspokojené a rodina predstavuje pre svojich členov záťaž (Vágnerová, 2004).

Centrum sociálnych služieb KA

V meste Krupina pôsobí aj občianske združenie Centrum sociálnych služieb KA, ktoré je registrovaným neverejným poskytovateľom sociálnych služieb. Jasným cieľom tejto organizácie je pomôcť pri vytváraní komplexnej stratégie riešenia sociálnej problematiky v regióne.

Zariadenie núdzového bývania fyzickej osobe v nepriaznivej sociálnej situácii poskytuje ubytovanie na určitý čas, sociálne poradenstvo, pomoc pri uplatňovaní práv a právom chránených záujmov, utvárajú podmienky na prípravu stravy, výdaj stravy alebo výdaj potravín, vykonávanie nevyhnutnej základnej osobnej hygieny, pranie, žehlenie a údržbu bielizne a šatstva, záujmovú činnosť. Kapacita zariadenia núdzového bývania je **15** klientov.

5.1.2.1 SWOT analýza – RODINY S DEŤMI V OHROZENÍ

Silné stránky	Slabé stránky
<ul style="list-style-type: none"> - existencia školských zariadení existencia triedy pre integrované deti a sociálna služba denný stacionár pre deti so zdravotným znevýhodnením - existencia Centra voľného času na aktívne využitie voľného času pre rodiny s deťmi - spolupráca medzi inštitúciami v sociálno-právnej ochrane detí a so školou v problematike záškoláctva - existencia TSP v rodinách – TSP, SPODaSK a existencia akreditovaného subjektu SPOD - existencia poradenského centra pre obeť násillia alebo obeť ohrozené násillím a zariadenia núdzového bývania - podpora zo strany štátu pre rodiny v hmotnej núdzi – obedy, školské pomôcky - MsÚ ako inštitút osobitného príjemcu prídavkov na dieťa a DHN a JDHN 	<ul style="list-style-type: none"> - nedostupnosť detských jasllí - cenovo nedostupné bývanie pre rodiny v krízovej situácii - nedostatočný záujem o prevenčné a terapeutické aktivity
Prilležitosti	Ohrozenia
<ul style="list-style-type: none"> - možnosť financovania projektov v sociálnej oblasti - etablovanie absentujúcich sociálnych služieb pre rodiny s deťmi - projekt Prorodinne orientované mesto - rešpektovanie potrieb zdravotne znevýhodnených detí (ihriská) - možnosť výstavby nájomných bytov za podpory ŠFRB a dotácie MDV - možnosť čerpania finančných prostriedkov z EÚ - vytvorenie nadácie alebo občianskeho združenia na podporu danej cieľovej skupiny 	<ul style="list-style-type: none"> - nestabilná legislatíva - nestabilné a nedostačujúce financovanie sociálnych služieb - nárast počtu detí so zdravotným znevýhodnením a poruchami správania - znížený príjem rodiny v dôsledku straty zamestnania - nárast sociálno-patologických javov

Tabuľka 7 - SWOT analýza RODINY S DEŤMI V OHROZENÍ

5.1.3 CIEĽOVÁ SKUPINA - OSOBY SO ZDRAVOTNÝM ZNEVÝHODNENÍM

Zdravotné znevýhodnenie je výsledkom poruchy telesnej štruktúry alebo telesnej funkcie, ktorá má dlhodobé následky a znamená obmedzenie činnosti a obmedzenia pri zapojení sa do životných funkcií. Významný vplyv na obmedzenie aktivít a participáciu majú faktory vonkajšieho životného prostredia.

Slovenská legislatíva nepozná presnú definíciu pojmu osoba so zdravotným znevýhodnením. Ministerstvo práce, sociálnych vecí a rodiny tento pojem definuje ako akúkoľvek duševnú, telesnú, dočasnú, dlhodobú alebo trvalú poruchu alebo handicap, ktorý osobám so zdravotným znevýhodnením bráni prispôsobovať sa bežným nárokom života. Zdravotné znevýhodnenie zahŕňa množstvo funkčných obmedzení, ktoré sa vyskytujú v spoločnosti v každej krajine sveta. Môže byť telesné psychické a kombinované.

Človek, ktorého nemoc nie je krátkodobá, ale trvalá mesiace či roky, zanecháva zdravotné následky, je zaradený do tzv. zdravotnej skupiny. Každé zdravotné postihnutie má svoje špecifikácie, v súčasnosti sa uvádza nasledujúca kategorizácia zdravotne znevýhodnených podľa WHO:

- poruchy zraku
 - poruchy sluchu
 - poruchy intelektu
 - poruchy kostry – telesne postihnutý
 - ďalšie postihnutia – poruchy vnútorných orgánov, civilizačné ochorenia
- (Sedláková, Repková 2012).

Centrum sociálnych služieb KA

V **dennom stacionári** sa poskytuje sociálna služba fyzickej osobe, ktorá je odkázaná na pomoc inej fyzickej osoby a je odkázaná na sociálnu službu v zariadení len na určitý čas počas dňa. V tomto zariadení na Sládkovičovej 39 je možné umiestniť 10 klientov. V dennom stacionári sa poskytuje pomoc pri odkázanosti na pomoc inej fyzickej osoby, sociálne poradenstvo, sociálna rehabilitácia, stravovanie, zabezpečuje sa pracovná terapia, záujmová činnosť. V dennom stacionári sa poskytuje sociálne poradenstvo aj rodine alebo inej fyzickej osobe, ktorá zabezpečuje pomoc fyzickej osobe v domácom prostredí, na účel spolupráce pri sociálnej rehabilitácii.

V zmysle zákona č. 448/2008 o sociálnych službách poskytuje **Centrum sociálnych služieb KA podľa § 46 sprostredkovanie osobnej asistencie.**

Sprostredkovanie osobnej asistencie je sociálna služba poskytovaná fyzickej osobe s ťažkým zdravotným postihnutím, ktorej sa poskytuje peňažný príspevok na osobnú asistenciu alebo fyzickej osobe s ťažkým zdravotným postihnutím, ktorá je odkázaná na osobnú asistenciu pri vykonávaní administratívnych úkonov, vedenie databázy užívateľov osobnej asistencie, vedenie databázy osobných asistentov a záujemcov o vykonávanie osobnej asistencie, vykonávanie základného sociálneho poradenstva a vzdelávanie užívateľov osobnej asistencie a osobných asistentov a pomoc pri riešení konfliktov vzniknutých medzi fyzickou osobou s ťažkým zdravotným postihnutím a osobným asistentom v súvislosti s uzatvorenou zmluvou o výkone osobnej asistencie.

Pomoc pri vykonávaní administratívnych úkonov je najmä príprava návrhov zmlúv o výkone osobnej asistencie medzi fyzickou osobou s ťažkým zdravotným postihnutím a osobným asistentom, pomoc pri spracúvaní výkazov odpracovaných hodín osobným asistentom a vyplácanie odmien osobným asistentom.

5.1.3.1 SWOT analýzy – Osoby so zdravotným znevýhodnením

Silné stránky	Slabé stránky
<ul style="list-style-type: none"> - existencia denného stacionára - dostatok parkovacích miest pre ZP - existencia terénnej sociálnej práce pre intervenciu v domácom prostredí ZP - aktívny prístup samosprávy pri zabezpečovaní bezbariérovosti verejných priestranstiev a komunikácií a zavádzaní orientačných systémov (chodníky) - existencia ŠZŠ - existencia DSS Partizánska - existencia chránených pracovísk/dielní v organizáciách v meste - sprostredkovanie osobnej asistencie 	<ul style="list-style-type: none"> - absencia dôležitých sociálnych služieb pre osoby so ZP – zariadenie podporovaného bývania, rehabilitačné stredisko - bezbariérovosť - chýbajúce byty vo vlastníctve mesta pre ZP - chýbajúce pracovné príležitosti pre občanov so ZP - nedostatok informácií o danej cieľovej skupine a jej početnosť - nedostatočné uplatňovanie práv občanov so ZP
Príležitosti	Ohrozenia
<ul style="list-style-type: none"> - možnosť čerpania finančných prostriedkov z EÚ - zmapovanie potrieb osôb so ZP - hľadať spôsoby k dostatočnému uplatňovaniu práv občanov so ZP - budovanie bezbariérovosti - vytváranie absentujúcich zariadení, centier pre ZP - vytváranie pracovných podmienok pre ZP - prepravná služba - vytvorenie nadácie alebo občianskeho združenia na podporu danej cieľovej skupiny 	<ul style="list-style-type: none"> - nestabilná legislatíva - nestabilné a nedostačujúce financovanie sociálnych služieb - obmedzené možnosti osôb so ZP pri uplatnení na otvorenom trhu práce - nízky záujem spoločnosti o začlenenie osôb so ZP do bežného života - nízke platové ohodnotenie opatrovateliek

Tabuľka 8 - SWOT analýza OSOBY SO ZDRAVOTNÝM ZNEVÝHODNENÍM

5.1.4 CIEĽOVÁ SKUPINA - OSOBY V ŤAŽKÝCH ŽIVOTNÝCH SITUÁCIÁCH

Situáciám, kde jednotlivec musí prekonať nejakú prekážku, aby mohol dosiahnuť vytýčený cieľ, hovoríme náročné životné situácie. Termínom náročné životné situácie nazývame konfliktové, depriváčne, frustračné a stresové situácie (Bratská, 2001).

Terénna sociálna práca

Od roku 2009 sa v Krupine realizuje projekt **Terénnej sociálnej práce (TSP)**, v rámci ktorého pôsobí jeden terénny sociálny pracovník a jeden terénny pracovník. Projekt TSP sa zameriava na jedincov ohrozených sociálno – patologickými javmi a osoby v sociálnej núdzi. Terénny sociálny pracovníci poskytujú občanom z týchto skupín pomoc pri riešení problémov a pracujú s klientom priamo v jeho prirodzenom prostredí, čo je špecifikom tejto práce. Terénna sociálna práca by mala priniesť zlepšenie životnej situácie a integráciu sociálne vylúčených skupín obyvateľov s ohľadom na špecifické potreby, integráciu cieľovej skupiny obyvateľstva na trh práce, zlepšenie sociálnej situácie jednotlivcov, rodín a komunity so zameraním na zvýšenie ich aktivity a na preberanie zodpovednosti za riešenie svojej situácie.

Cieľovými skupinami tohto projektu sú zdravotne znevýhodnené osoby, osoby v hmotnej núdzi, marginalizovaná rómska komunita, dlhodobo nezamestnaní, mnohohdetné rodiny s nezaopatrenými deťmi, osoby bez domova, deti vracajúce sa z detských domovov, občania vo výkone a po výkone trestu odňatia slobody.

5.1.4.1 SWOT analýza – Osoby v ťažkých životných situáciách

<p style="text-align: center;">Silné stránky</p> <ul style="list-style-type: none"> - existencia TSP - jednorazové dávky v hmotnej núdzi poskytované MsÚ - verejno-prospešné práce – MsÚ - poskytovanie základného sociálneho poradenstva u všetkých poskytovateľov sociálnych služieb na území mesta - existencia resocializačných zariadení - spolupráca s mestskou a štátnou políciou - potravinová pomoc - poskytovanie okrem základného tak aj špecializovaného sociálneho poradenstva Centrom sociálnych služieb KA 	<p style="text-align: center;">Slabé stránky</p> <ul style="list-style-type: none"> - nedostatočné zmapovanie cieľovej skupiny - nedostatok bytov určených pre osoby v ťažkých životných situáciách - chýbajúce viaceré sociálne služby (útulky, krízové bývanie, nízkoprahové centrum pre rizikové skupiny obyvateľstva, integračné centrum) - nedostatočná ponuka rekvalifikačných kurzov prostredníctvom Úradu práce
<p style="text-align: center;">Príležitosti</p> <ul style="list-style-type: none"> - podpora rozvoja nedostatočných a absentujúcich sociálnych služieb (útulok, prístupné bývanie, komunitné centrum pre rizikové skupiny obyvateľstva) - vytvorenie Integračného centra - zmapovanie cieľovej skupiny - možnosť čerpania finančných prostriedkov z EÚ - posilnenie sekundárnych a terciárnych preventívnych aktivít - vytvorenie nadácie alebo občianskeho združenia na podporu danej cieľovej skupiny 	<p style="text-align: center;">Ohrozenia</p> <ul style="list-style-type: none"> - nestabilná legislatíva - nestabilné a nedostačujúce financovanie sociálnych služieb - nárast chudoby, vrátane generačne reprodukovanej chudoby - nárast sociálno-patologických javov - pasivita klientov - neefektívne využívanie štátnych sociálnych dávok

Tabuľka 9 - SWOT analýzy OSOBY V ŤAŽKÝCH ŽIVOTNÝCH SITUÁCIÁCH

5.1.5 CIEĽOVÁ SKUPINA - SOCIÁLNE NEPRISPÔSOBIVÍ OBČANIA VRÁTANE MARGINALIZOVANÝCH KOMUNÍT

Sociálne neprispôsobiví občania vrátane MRK sú občania, ktorý svojím konaním, správaním, žitím porušujú pravidlá (nech už ide o morálne, sociálne, etické), ktoré ostatná časť spoločnosti akceptuje a snaží sa ich dodržiavať. Týmto svojím konaním sa dotýčny občan sám a viac-menej dobrovoľne stavia na okraj našej spoločnosti. Ide o tých jedincov, ktorí nielenže sú neschopní zachovávať etické a v dôsledku toho i právne normy spoločnosti, ale sú neschopní uspokojovať adekvátne svoje potreby v súlade s platnými normami spoločnosti.

V súčasnosti existuje len empirické identifikovanie príslušníkov tejto skupiny, nestretli sme sa s ich systémovým vymedzením, a preto si dovoľíme na tomto mieste vymenovať skupiny občanov, ktoré z hľadiska prezentovania odlišného spôsobu života a prezentovania sociálnopatologických javov zaradujeme do skupiny príslušníkov marginálnych skupín. Ide predovšetkým o **rómsku minoritu, bezdomovcov, drogovu závislých jedincov, ľudí prepustených z väzby a ľudí dlhodobo nezamestnaných, bez záujmu získať zamestnanie**. Táto významná skupina obyvateľstva z hľadiska sociálnej práce si vyžaduje systematickú starostlivosť svojho okolia a odborníkov, či už v rámci štátnych alebo neštátnych, prípadne dobrovoľných subjektov (*Schavel, Oláh 2010*).

Cieľovej skupine sociálne neprispôsobivých občanov vrátane MRK sa v meste Krupina venuje **Kancelária terénnej sociálnej práce**, ktorej popis je uvedený v predchádzajúcej kapitole.

COR centrum n. o.

Uvedené zariadenie je resocializačné stredisko, ktoré vykonáva opatrenia v súlade so Zákonom NR SR č. 305/2005 Z. z. o sociálnoprávnej ochrane detí a sociálnej kuratele a o zmene a doplnení niektorých zákonov. Resocializačné stredisko sa podľa tohto zákona zriaďuje za účelom aktivizovania vnútorných schopností detí a plnoletých fyzických osôb na prekonanie psychických dôsledkov, fyzických dôsledkov a sociálnych dôsledkov drogových závislostí, alebo iných závislostí a na opätovné zapojenie sa do života v prirodzenom prostredí. COR centrum sídli na ulici Janka Jesenského s kapacitou 25 klientov.

SWOT analýzy – Sociálne neprispôsobiví občania vrátane marginalizovaných komunit

<p style="text-align: center;">Silné stránky</p> <ul style="list-style-type: none"> - existencia TSP - spolupráca so ZŠ pri vzdelávaní detí z MRK - jednorazové dávky poskytované MsÚ - MsÚ ako inštitút osobitného príjemcu prídavkov na dieťa a DHN - spolupráca s mestskou a štátnou políciou - existencia resocializačných stredísk - existencia CVČ 	<p style="text-align: center;">Slabé stránky</p> <ul style="list-style-type: none"> - nízka vzdelanostná úroveň - nedostatok bytov nižšieho štandardu - vysoká rozšírenosť sociálno-patologických javov(alkoholizmus, drogová závislosť, patologické hráčstvo) - nedostatok voľnočasových aktivít pre deti z rómskej komunity, nedostatok priestorových a personálnych podmienok - nedostatok dobrovoľníkov v danej oblasti - neexistujúca sieť aktérov pomoci
<p style="text-align: center;">Príležitosti</p> <ul style="list-style-type: none"> - vyžadovanie plnenia ich povinností nielen uplatňovanie ich práv - zvyšovanie zamestnanosti – zodpovedajúca ich vzdelanostnej a kultúrnej úrovni - možnosť čerpania finančných prostriedkov z EÚ - vytvorenie nadácie alebo občianskeho združenia na podporu danej cieľovej skupiny 	<p style="text-align: center;">Ohrozenia</p> <ul style="list-style-type: none"> - nestabilná legislatíva - nestabilné a nedostačujúce financovanie sociálnych služieb - nárast sociálno-patologických javov - izolovanosť sociálne neprispôsobivých občanov od vonkajšieho sveta - nízky záujem spoločnosti o začlenenie neprispôsobivých občanov do spoločnosti - xenofóbia a predsudky, diskriminácia

Tabuľka 10 - SWOT analýza - SOCIÁLNE ZNEVÝHODNENÍ OBČANIA VRÁTANE MARGINALIZOVANÝCH KOMUNIT

Sumárna SWOT analýza

Silné stránky	Slabé stránky
<ul style="list-style-type: none">- existencia TSP a oddelenia sociálneho zabezpečenia- existencia Centra sociálnych služieb KA, ktoré poskytuje: - základné a špecializované sociálne poradenstvo,- zariadenie núdzového bývania,- denný stacionár,- opatrovateľskú službu,- sprostredkovanie osobnej asistencie,- potravinovú pomoc - existencia COR centra n.o. - existencia sociálnych zariadení pre osoby v dôchodkovom veku - existencia oddelenia projektového manažéra zabezpečovanie projektov záujem mesta o skvalitňovanie sociálnych služieb ■ MsÚ ako inštitút osobitného príjemcu rídavkov na dieťa a DHN jednorázové dávky poskytované MsÚ	<ul style="list-style-type: none">- absentujúca ponuka verejných podujatí zameraných na osvetu, prevenciu chorôb a sociálno-patologických javov, podporu zdravého životného štýlu ako aj aktivity podporujúce sociálnu inklúziu - nedostatok bytov nižšieho štandardu - nedostatok vlastných finančných zdrojov samosprávy na rozvoj sociálnych služieb

Príležitosti	Ohrozenia
<ul style="list-style-type: none"> - možnosť čerpania finančných prostriedkov z EÚ - rozvoj nových foriem sociálnych služieb - podpora a rozvoj dobrovoľníctva - nástroje aktívnej sociálnej politiky zo strany štátu (podpora zamestnanosti) - zmapovanie cieľových skupín, ktorých početnosť a situácia nie je známa - skvalitňovanie poskytovania informácií pre širokú verejnosť o dostupnosti sociálnych služieb - zameranie sa na priority KP a ich ročné prehodnotenie 	<ul style="list-style-type: none"> - nestabilná legislatíva - nestabilné a nedostačujúce financovanie sociálnych služieb - demografický vývoj – starnutie populácie - nárast chudoby – nezamestnanosť - xenofóbia a predsudky

Tabuľka 11 - Sumárna SWOT analýza

Č.	Názov organizácie / služby	Adresa a kontakt	Cieľová skupina	Kapacita	Služby	Forma služby
1.	Domov dôchodcov a Domov sociálnych služieb	Partizánska 24/2, 963 01 Krupina telefón: 045/55 11 532 e-mail: ddkrupina@gmail.com	<ul style="list-style-type: none"> • Seniori dôchodkový vek, posúdenie odkázanosti na soc. službu <ul style="list-style-type: none"> ▪ Zdravotne ťažko postihnutí (min. V. stupeň odkázanosti) 	ZPS – 21 DSS – 20	odborné činnosti: <ul style="list-style-type: none"> - pomoc pri odkázanosti na pomoc inej fyzickej osoby; - základné sociálne poradenstvo; - sociálna rehabilitácia, - ošetrovateľská starostlivosť - pracovná terapia obslužné činnosti: <ul style="list-style-type: none"> - ubytovanie, - stravovanie, - upratovanie, - pranie, žehlenie a údržba bielizne a šatstva; d'alsie činnosti: <ul style="list-style-type: none"> - poskytovanie nevyhnutného ošatenia a obuvi, - úschova cenných vecí, - záujmová činnosť, - rekreačná činnosť 	Pobytová
2.	Domov sociálnych služieb Nádej, n.o.	Sládkovičova 10, 963 01 Krupina telefón: 045 55 12 676 mobil: 0908 119 585 email: dssnadej@gmail.com dssnadej@centrum.sk	<ul style="list-style-type: none"> ▪ Seniori dôchodkový vek, posúdenie odkázanosti na soc. službu <ul style="list-style-type: none"> ▪ Zdravotne ťažko postihnutí (posúdenie odkázanosti na soc. službu - min. V. stupeň odkázanosti) 	ZPS – 33 DSS – 5	odborné činnosti: <ul style="list-style-type: none"> - pomoc pri odkázanosti na pomoc inej fyzickej osoby; - základné sociálne poradenstvo; - sociálna rehabilitácia, - ošetrovateľská starostlivosť - pracovná terapia obslužné činnosti: <ul style="list-style-type: none"> - ubytovanie, - stravovanie, - upratovanie, - pranie, žehlenie a údržba bielizne a šatstva; d'alsie činnosti: <ul style="list-style-type: none"> - poskytovanie nevyhnutného ošatenia a obuvi, - úschova cenných vecí, - záujmová činnosť, - rekreačná činnosť 	Pobytová
3.	Centrum sociálnych služieb Krupina	Kalinčiakova 781/2, 963 01 Krupina (korešpondencia) Sládkovičovej ul. 39, 963 01 Krupina	<ul style="list-style-type: none"> ▪ Každému človeku v sociálnej alebo hmotnej núdzi. 	DS – 10 ZNB - 15	Základné sociálne poradenstvo, opatrovateľská služba, sprostredkovanie osobnej asistencie, zariadenie núdzového bývania a denný stacionár, chránená dielňa	Terénna Ambulantná

		mobil: 0903 969 345 0917 565 063 0948 122 486				
4.	SVETLO n.o.	29. augusta 23, 963 01 Krupina telefón: 045 53 23 940 mobil: 0903 64 77 81 e-mail: riaditel@svetlo krupina.sk asistentsp@svet lokrupina.sk	<ul style="list-style-type: none"> ▪ Seniori dôchodkový vek, posúdenie odkázanosti na soc. službu 	ZPS - 32	<ul style="list-style-type: none"> - pomoc pri odkázanosti na pomoc inej fyzickej osoby; - sociálne poradenstvo; - sociálna rehabilitácia; - ošetrovateľská starostlivosť v zariadení; <p>obslužné činnosti</p> <ul style="list-style-type: none"> - ubytovanie; - stravovanie; - upratovanie; - pranie, žehlenie a údržba bielizne a šatstva; <p>d'alšie činnosti</p> <ul style="list-style-type: none"> - utváranie podmienok pre úschovu cenných vecí; - zabezpečenie záujmovej činnosti; - poskytovanie osobného vybavenia; 	Pobytová
5.	COR centrum	Janka Jesenského 889/2, 963 01 Krupina mobil: 0948 041 531 0948 041 532 email: corcentrum@g mail.com	<ul style="list-style-type: none"> ▪ Dospelí s liečenou závislosťou, pre opätovné zapojenie sa do života v prirodzenom prostredí 	RS - 25	Aktivizovanie vnútorných schopností detí a plnoletých fyzických osôb na prekonanie psychických dôsledkov, fyzických dôsledkov a sociálnych dôsledkov drogových závislostí, alebo iných závislostí a na opätovné zapojenie sa do života v prirodzenom prostredí. účelom pomoci pri prekonávaní <p>psychických a sociálnych dôsledkov drogového alebo inak závislých a na ich opätovné zapojenie sa do života v prirodzenom prostredí.</p>	Pobytová
6.	Občianske združenie VICTUS	Filius Paul Žibritov 9, 963 01 Krupina, Zvolenská cesta 51, 963 01 Krupina	<ul style="list-style-type: none"> ▪ Dospelí a maloletí klienti od dovŕšenia 14. roku života, ktorí úspešne absolvovali odvykaciu 	RS – 21 RS - 16	Klientom je poskytovaná komplexná starostlivosť: <ul style="list-style-type: none"> ▪ zdravotná ▪ sociálna ▪ psychologická ▪ sociálno – právna ▪ pracovná terapia 	Pobytová

		mobil: 0917 854 932 email: victus@post.sk, victuska@gmail.com	liečbu, detoxikáciu, majú odporúčenie od psychiatra, alebo je ich umiestnenie nariadené právoplatným rozhodnutím súdu.		<ul style="list-style-type: none"> ▪ sociálna práca s rodinou ▪ kultúra, umenie, šport ▪ príprava stravy v RS 	
7.	Terénna sociálna práca	Svätotrojičné námestie 4/4, 963 01 Krupina kancelária TSP č. dverí 10 mobil: 0918 370 442 telefón: 045 55 50 384 email: tsp@rupina.sk	MRK skupiny, vrátane Rómov, <ul style="list-style-type: none"> • Jednotlivci alebo skupiny ohrozené diskrimináciou, chudobou alebo sociálnym vylúčením, • rodiny s deťmi, neúplné rodiny s deťmi, mnohohodetné rodiny, • nízkopríjmové domácnosti, • osoby so zdravotným postihnutím, • deti a plnoleté fyzické osoby, ktorým sa poskytujú sociálne služby, • znevýhodnení uchádzači o zamestnanie, • deti, plnoleté fyzické osoby a rodiny, pre ktoré sa vykonávajú opatrenia sociálnoprávnej ochrany detí a sociálnej kurately, • žiadatelia o azyl, azylanti, fyzické osoby s doplnkovou ochranou, • subjekty vykonávajúce opatrenia 	neobmedzená	Poskytovanie poradenstva a asistencie, intervenovanie v krízových situáciách, distribúcia klientov na rôzne inštitúcie, sprevádzanie klientov na lekárske vyšetrenia a súdne konania a pod.	Terénna

			sociálnoprávnej ochrany detí a sociálnej kurately, • subjekty vykonávajúce činnosti vo verejnom záujme.			
8.	Opatrovateľská služba	Mesto Krupina – spoločná obecná úradovňa, Svätotrojičné námestie 4/4, 963 01 Krupina maria.sulcova@gmail.com telefón: 045 55 193 48 mobil: 0905 714 327	• Fyzické osoby odkázané na pomoc inej fyzickej osoby	Podľa potreby a dostupných personálnych možností	Služby poskytované podľa § 41 zákona č. 448/2018 Z.z.	Terénna

Sumárna tabuľka poskytovaných sociálnych služieb v meste

6 AKČNÝ PLÁN REALIZÁCIE KOMUNITNÉHO PLÁNU

Akčný plán je zložený z vízií, cieľov, priorít a opatrení pre jednotlivé oblasti, realizácia ktorých umožní dosiahnutie vízií rozvoja sociálnych služieb. Popis realizácie jednotlivých priorít a cieľov je priblížený v programovej časti.

Na úvod akčného plánu realizácie Komunitného plánu sociálnych služieb uvádzame základné možnosti rozšírenia sociálnych služieb pre jednotlivé cieľové skupiny.

	Zariadenie sociálnych služieb	Sociálne služby	Sociálne bývanie	Vzdelávanie a voľnočasové aktivity
Seniori	---	Prepravná služba TSP	Byty nižšieho štandardu	Komunitná záhrada Univerzita tretieho veku
Rodiny s deťmi ohrození	Detské jasle Komunitné centrum	Služby pomáhajúce zosúladiť pracovný a rodinný život TSP	Byty nižšieho štandardu	Lesná škôlka
Zdravotne postihnutí	Rehabilitačné stredisko	Prepravná služba Opatrovateľská služba TSP	Bezbariérovosť komunikácií a objektov	Kurzy IKT
Osoby v ťažkých životných situáciách	Komunitné centrum	Zvýšiť rozsah terénnych služieb, sociálneho poradenstva a prevencie Zvýši komunitné aktivity a komunitných pracovníkov Sociálny taxík TSP	Byty nižšieho štandardu	Prevenčné a terapeutické aktivity
Sociálne neprispôsobiví občania a MRK	Komunitné centrum	Zvýšiť rozsah terénnych služieb, sociálneho poradenstva a prevencie TSP	Byty nižšieho štandardu	Zvýši komunitné aktivity a počet komunitných pracovníkov

Tabuľka 12 - Možnosti rozšírenia sociálnych služieb

Vízia, ciele, priority a opatrenia

Víziu v strategickom pláne použijeme na vyjadrenie a priblíženie našich predstáv o možnom zlepšení sociálnych služieb. Stručne vyjadríme a popíšeme želaný stav v danej oblasti v stanovenom časovom horizonte.

Hlavnými víziami pre oblasť rozvoja sociálnych služieb v meste Krupina sú:

- komplexná sieť sociálnych služieb, ktorá bude dostupná pre všetky cieľové skupiny, založená na skutočnom dopyte a uspokojení potrieb cieľových skupín,
- dlhodobou udržateľná sieť sociálnych služieb,
- zabezpečenie informovanosti o sociálnych službách, prepojenosť a vzájomná spolupráca subjektov poskytujúcich sociálne služby.

Priority v oblasti rozvoja sociálnych služieb v meste Krupina

Priorita 1. Zabezpečiť dostupnosť, kvalitu sociálnych služieb a sociálnych zariadení pre jednotlivé cieľové skupiny
Cieľ 1. Vybudovanie nových sociálnych zariadení
<i>Opatrenie 1.1 Vybudovať novú sieť chýbajúcich sociálnych zariadení, pre jednotlivé cieľové skupiny</i>
Cieľ 2. Rozšíriť fungujúcu sieť sociálnych zariadení
<i>Opatrenie 2.1 Rozšíriť fungujúcu sieť sociálnych zariadení, skvalitniť doterajšiu prácu sociálnych zariadení pre jednotlivé cieľové skupiny</i>
Cieľ 3. Zabezpečiť kvalitu a dostupnosť poskytovaných sociálnych služieb
<i>Opatrenie 3.1 Sprístupniť potrebné sociálne služby pre jednotlivé cieľové skupiny</i>
<i>Opatrenie 3.2 Zvýšiť informovanosť príjemcov sociálnych služieb</i>

Tabuľka 13 - 1. Priorita KP

Priorita 2. Klásť väčší dôraz na komunikáciu v sociálnej oblasti, vzdelávania a voľnočasové aktivity pre jednotlivé cieľové skupiny
Cieľ 1. Zabezpečiť vzdelávanie pre jednotlivé cieľové skupiny
<i>Opatrenie 1.1 Zriadiť kurzy UTV.</i>
Cieľ 2. Zabezpečiť voľnočasové aktivity pre jednotlivé cieľové skupiny a skvalitniť komunikáciu v sociálnej oblasti
<i>Opatrenie 2.1 Zriadiť priestory na voľnočasové aktivity pre jednotlivé cieľové skupiny na uspokojenie a rozvoj ich individuálnych potrieb, záujmov</i>
<i>Opatrenie 2.2 Skvalitniť komunikáciu v sociálnej oblasti</i>

Tabuľka 14 - 2. Priorita KP

Programová časť

Programová časť akčného plánu obsahuje podrobnejšie spracovanie priorít a opatrení na dosiahnutie stanovených cieľov.

Priorita 1. Zabezpečiť dostupnosť a kvalitu sociálnych zariadení pre jednotlivé cieľové skupiny

Cieľ 1. Vybudovanie nových sociálnych zariadení				
Opatrenie	Termín	Zodpovedný/í	Financie	Financie zdroj
Opatrenie 1.1 Vybudovať novú sieť chýbajúcich sociálnych zariadení, pre jednotlivé cieľové skupiny				
1.1.1 Zriadiť rehabilitačné stredisko pre občanov so zdravotným postihnutím	2021	MsÚ	0	vonkajšie zdroje
1.1.2 Prebudovať existujúci priestor majetku mesta na komunitné centrum	2019	MsÚ	0	vonkajšie zdroje
Zabezpečiť sociálne služby pre občanov v hmotnej núdzi a neprispôsobivých občanov: <ul style="list-style-type: none">• byty nižšieho štandardu pre cca 10 rodín	2018	MsÚ	0	vonkajšie zdroje
1.1.4 Zriadiť prepravnú službu (sociálny taxík)	2018	MsÚ	0	vlastné zdroje

Tabuľka 15 - 1. Cieľ KP

Vysvetlivky:

Rehabilitačné stredisko pre občanov so zdravotným postihnutím - rehabilitáciou nazývame metódy, ktorými sa snažíme obnoviť, zregenerovať pôvodný stav pacienta pomocou rôznych metód, techník a zariadení. Princíp rehabilitácie je komplexná rehabilitácia, ktorá je vzájomne prepojená a jej cieľom je čo najviac zminimalizovať priame aj nepriame dôsledky trvalého alebo dlhodobého zdravotného postihnutia pacienta (Michalík, 2011).

Byty nižšieho štandardu - byt nižšieho štandardu je byt, ktorého plošná výmera a vybavenie sú odlišné od bežného štandardu, zodpovedajú technickej norme, spĺňajú podmienky osobitného predpisu a povrchové úpravy sú v konečnej úprave (Zákon č. 443/2010 Z. z. o dotáciách na rozvoj bývania a o sociálnom bývaní a o zmene a doplnení niektorých zákonov v znení neskorších predpisov, § 2, ods. 1, písm. f)). Obytná plocha nie je nižšia ako 12 m² na užívateľa a 6 m² na každú ďalšiu osobu, ktorá s užívateľom žije v domácnosti. Pojem domácnosť upravuje Občiansky zákonník v § 116. Pokiaľ ide o úžitkovú plochu bytu nižšieho štandardu, tá je predmetnou vyhláškou limitovaná na 15 m², pričom ide o spodnú hranicu, prekročenie ktorej má za následok, že daná nehnuteľnosť nespĺňa ani len minimálne štandardy na byty nižšieho štandardu a nemôže byť považovaná za trvalo obývatel'nú nehnuteľnosť.

Sociálny taxík - je motorové vozidlo, ktoré má obec príp. organizácia tretieho sektora k dispozícii za účelom plnenia aktivít sociálneho rozmeru. Ich úlohou je pomáhať znevýhodneným skupinám obyvateľov s prepravou (do zdravotníckeho zariadenia, sociálneho zariadenia, na športové, spoločenské a kultúrne akcie) so zámerom rýchleho premiestnenia z bodu A do bodu B, ako i zlepšenie komunitného podnikania s ekonomickým pozitívnym dopadom regiónu. Mal by slúžiť predovšetkým na pomoc seniorom, osobám s ŤZP, rodinám v núdzi, či rodičom s deťmi.

Cieľ 2. 1. Rozšíriť fungujúcu sieť sociálnych zariadení				
Opatrenie	Termín	Zodpovedný/í	Financie	Financie zdroj
Opatrenie 2.1 Rozšíriť fungujúcu sieť sociálnych zariadení o ďalšie druhy sociálnych služieb				
2.1.1 Rozšíriť materskú škôlku o detské jasle	2019	MsÚ	0	vonkajšie zdroje
2.1.2 Zabezpečiť poskytovanie				vonkajšie zdroje a vlastné zdroje
• opatrovateľskej služby	2018	MsÚ	0	vonkajšie zdroje
• TSP	2019	MsÚ	0	vonkajšie zdroje

Tabuľka 16 - 2. Cieľ KP

Vysvetlivky:

Detské jasle - zabezpečujú dennú starostlivosť o deti od dvanástich mesiacov do dvoch rokov. Ako primárne zariadenie dennej starostlivosti sú dôležitým článkom v systéme pomoci rodinám s deťmi útleho veku pri zosúladení rodičovských povinností s platenou prácou, pri zabezpečovaní životného štandardu členov rodiny (teda aj detí). Ďalší dôležitý význam jaslí spočíva v rozvoji intelektuálnych a motorických schopností detí a pri ich socializácii.

Opatrovateľská služba - je sociálna služba poskytovaná osobe, ktorá je odkázaná na pomoc inej osoby a jej stupeň odkázanosti je najmenej II. alebo je odkázaná na pomoc pri úkonoch sebaobsluhy, úkonoch starostlivosti o svoju domácnosť a základných sociálnych aktivitách.

Cieľ 3. Zabezpečiť kvalitu a dostupnosť poskytovaných sociálnych služieb				
Opatrenie	Termín	Zodpovedný/í	Financie	Financie zdroj
Opatrenie 3.1 Sprístupniť potrebné sociálne služby pre jednotlivé cieľové skupiny				
3.1.1 Zabezpečiť bezbariérovosť inštitúcií	2022	MsÚ	0	vonkajšie zdroje a vlastné zdroje
Opatrenie 3.2 Zvýšiť informovanosť prijímateľov sociálnych služieb				
3.2.1 Zabezpečiť zvýšenú prístupnosť k informáciám o poskytovaných sociálnych službách v meste Krupina	2018	MsÚ, poskytovatelia sociálnych služieb	0	vonkajšie zdroje a vnútorné zdroje

Tabuľka 17 - 3. Cieľ KP

Priorita 2. Klásť väčší dôraz na komunikáciu v sociálnej oblasti, vzdelávania a voľnočasové aktivity pre jednotlivé cieľové skupiny

Cieľ 1. Zabezpečiť vzdelávanie pre jednotlivé cieľové skupiny				
Opatrenie	Termín	Zodpovedný/i	Financie	Financie zdroj
Opatrenie 1.1 Zriaďiť kurzy IKT a UTV.				
1.1.1 Kurzy IKT	2019	MsÚ	0	vonkajšie zdroje a spoluúčasť účastníkov vzdelávania
1.1.2 Univerzita tretieho veku	2019	MsÚ	0	vonkajšie zdroje a spoluúčasť účastníkov vzdelávania

Tabuľka 18 - 4. Cieľ KP

Vysvetlivky:

Univerzita tretieho veku - je špecifická forma vzdelávania seniorov, ktorá ponúka štúdium v najrôznejších odboroch humanitných, spoločenskovedných, technických a prírodovedných vied na slovenských univerzitách.

Cieľ 2. Zabezpečiť voľnočasové aktivity pre jednotlivé cieľové skupiny a skvalitniť komunikáciu v sociálnej oblasti				
Opatrenie	Termín	Zodpovedný/i	Financie	Financie zdroj
Opatrenie 2.1 Zriaďiť priestory na voľnočasové aktivity pre jednotlivé cieľové skupiny na uspokojenie a rozvoj ich individuálnych potrieb, záujmov				
2.1.1 Komunitná záhrada	2020	TSP, referent sociálneho zabezpečenia	0	OZ

2.1.2 Lesná škôlka	2020	TSP, referent sociálneho zabezpečenia	0	OZ
---------------------------	------	---------------------------------------	---	----

Tabuľka 19 - 5. Cieľ KP

Vysvetlivky:

Komunitná záhrada - je vyčlenená plocha zeme, na ktorej spoločne záhradníci skupina ľudí. Poskytuje čerstvé ovocie a zeleninu ako aj zmysluplné trávenie času, zlepšenie susedských vzťahov, pocit spolupatričnosti a prepojenie s prírodou. Vytvára priestor na kontakt s pôdou a manuálnou prácou v záhrade a na medzigeneračnú výmenu.

7. Vyhodnocovanie komunitného plánu

Plnenie vízií, cieľov, priorít a opatrení, ktoré vyplývajú z komunitného plánu sociálnych služieb mesta Krupina, bude hodnotené na zasadnutí mestského zastupiteľstva jedenkrát ročne, vždy v mesiaci december bežného roku. Na rokovanie zastupiteľstva bude predložená správa o plnení úloh komunitného plánu sociálnych služieb, aktuálnej situácii a aktualizácii úloh v oblasti sociálnych služieb na budúce obdobie.

8 ZÁVER

Komunitný plán sociálnych služieb mesta Krupina je živý dokument, ktorý je možné upravovať a dopĺňať podľa potreby a danej sociálnej situácie.

Komunitné plánovanie je dobrým spôsobom na vytváranie spolupráce a trvalejších partnerstiev medzi účastníkmi systému sociálnych služieb. Komunitný plán sociálnych služieb analyzuje súčasný stav a úroveň súčasných poskytovaných sociálnych služieb, hodnotí potreby obyvateľov odkázaných na sociálne služby a navrhuje priority, na ktoré je potrebné sa zamerať v období 2023-2024.

Významnú úlohu zohrávajú v celom procese komunitného plánovania sociálnych služieb miestni politici. Od nich sa očakáva, že komunitnému plánovaniu vyjadria podporu a budú si uvedomovať dôležitosť rozširovania a skvalitňovania poskytovaných sociálnych služieb a podporných komunitných aktivít.

ZOZNAM BIBLIOGRAFICKÝCH ODKAZOV

- BALOGOVIÁ, B. 2008. *Svet seniora – senior vo svete*. Prešov: Acta Facultatis, 2008. 228 s. ISBN 978-80-8068-814-1.
- BRATSKÁ, M. 2001. *Zisky a straty v záťažových situáciách alebo príprava na život*. Bratislava: Trade Leas, spol.s.r.o., 2001. 325 s. ISBN 80-7094-292-4.
- ČORNANIČOVÁ, R. 2007. *Edukácia seniorov*. Bratislava: UK, 2007. 163 s. ISBN 978-80-223-22-874.
- HATÁR, C. 2005. *Inštitucionálna edukatívna starostlivosť o seniorov v Slovenskej republike*. Nitra PF UKF, 2005, 104 s, ISBN 80-8050-821-6.
- MICHALÍK, J. 2011. *Zdravotní postižení a pomáhající profese, 1. vydanie*. Praha: Portál, 2011, 512 s. ISBN 978-80-7367-859-3.
- Program hospodárskeho a sociálneho rozvoja mesta Krupina na obdobie 2016-2023.
- SCHAVEL, M. – OLÁH, M. 2010. *Sociálne poradenstvo a komunikácia*. Bratislava : VŠ ZaSP, 2010. 218 s. ISBN 80-8068-487-1.
- SEDLÁKOVÁ D., REPKOVÁ K.: 2012: *Zdravotne postihnutý*: Bratislava:2012: Kancelária WHO v SR: 74 s. ISBN 978-80-970993-9-8.
- VÁGNEROVÁ, M. 2004. *Psychopatologie pro pomáhající profese*. Praha: Portál, 2004, 870 s. ISBN 80-7178-802-3.
- Zákon č. 443/2010 Z. z. o dotáciách na rozvoj bývania a o sociálnom bývaní a o zmene a doplnení niektorých zákonov v znení neskorších predpisov,
- Zákon č. 448/2008 Z. z. o sociálnych službách a o zmene a doplnení zákona č. 455/1991 Zb. o živnostenskom podnikaní (živnostenský zákon) v znení neskorších predpisov.

PRÍLOHY

**Príloha č. 1 - Nariadenia vlády Slovenskej republiky, opatrenia a vyhlášky
Ministerstva práce, sociálnych vecí a rodiny SR:**

- Nariadenie vlády Slovenskej republiky č. 324/2009 Z. z., ktorým sa upravujú sumy dávky v hmotnej núdzi a sumy príspevku na bývanie,
- Nariadenie vlády Slovenskej republiky č. 393/2007 Z. z. o zvýšení sumy príspevku na pohreb,
- Opatrenie Ministerstva práce, sociálnych vecí a rodiny Slovenskej republiky č. 6/2009 Z. z. zoznam stavebných prác, stavebných materiálov a zariadení a maximálne zohľadňované sumy z ich ceny,
- Opatrenie Ministerstva práce, sociálnych vecí a rodiny Slovenskej republiky č. 7/2009 Z. z., ktorým sa ustanovuje zoznam pomôcok a maximálne zohľadňované sumy z ceny pomôcok,
- Opatrenie Ministerstva práce, sociálnych vecí a rodiny Slovenskej republiky č. 186/2013 Z. z. o úprave súm životného minima,
- Opatrenie Ministerstva práce, sociálnych vecí a rodiny Slovenskej republiky č. 236/2013 Z. z. o ustanovení súm príspevkov na podporu náhradnej starostlivosti o dieťa,
- Opatrenie Ministerstva práce, sociálnych vecí a rodiny Slovenskej republiky č. 451/2013 Z. z. o úprave sumy rodičovského príspevku,
- Opatrenie Ministerstva práce, sociálnych vecí a rodiny Slovenskej republiky č. 450/2013 Z. z. o úprave súm prídavku na dieťa a príplatku k prídavku na dieťa,
- Vyhláška Ministerstva práce, sociálnych vecí a rodiny Slovenskej republiky č. 31/2004 Z. z., ktorou sa vykonáva § 69 ods. 1 zákona č. 5/2004 Z. z. o službách zamestnanosti a o zmene a doplnení niektorých zákonov v znení neskorších predpisov,
- Vyhláška Ministerstva práce, sociálnych vecí a rodiny Slovenskej republiky č. 44/2004 Z. z., ktorou sa vykonáva § 69 ods. 2 zákona č. 5/2004 Z. z. o službách zamestnanosti a o zmene a doplnení niektorých zákonov v znení neskorších predpisov,
- Vyhláška Ministerstva práce, sociálnych vecí a rodiny Slovenskej republiky č. 106/2013 Z. z., ktorou sa vykonáva zákon č. 5/2004 Z. z. o službách zamestnanosti a o zmene a doplnení niektorých zákonov v znení neskorších predpisov.

Príloha č. 2 – Výskumná časť

Výskumná časť

V uvedenej časti je uvedený popis priebehu realizovaného výskumu a znázornené odpovede respondentov s popisom.

Predmet výskumu

Predmetom výskumu bolo zistiť, potreby a požiadavky obyvateľov mesta Krupina v oblasti sociálnych služieb.

Objekt výskumu

Výskum bol realizovaný v dostupných sociálnych zariadeniach v Krupine, keďže nás zaujímal aj názor ľudí, ktorí nevyužívajú sociálne služby boli dotazníky rozdane aj do obydli občanov a bol taktiež uverejnený v elektronickej podobe na internetovej stránke mesta. Výskumu sa zúčastnilo 200 respondentov, z toho 76 mužov a 124 žien.

Cieľ výskumu

Hlavným cieľom našej výskumnej časti bolo zistenie informácií o požiadavkách a potrebách sociálnych služieb v meste Krupina.

Charakteristika výskumnej vzorky

Dotazník bol určený obyvateľom mesta Krupina. Výber respondentov bol vopred určený. Hlavnými cieľovými skupinami dotazníka boli občania, ktorí využívajú poskytované sociálne služby v meste alebo majú problém dostupnosťou sociálnej služby, ktorú nevyhnutne potrebujú pri riešení svojej krízovej situácie. Dotazník bol taktiež uverejnený v elektronickej podobe na internetovej stránke mesta. Počet respondentov bol 200. Po zbere dotazníkov sme pracovali na ich vyhodnotení. Vyhodnocovali sme ich prostredníctvom programu SPSS. Výskum sme spracovali pomocou kruhových grafov, histogramov a tabuliek.

Časový harmonogram výskumu

V časovom rozpätí od 03.04.2017 do 31.8.2017 bol distribuovaný dotazník Komunitného plánu sociálnych služieb mesta Krupina. Vyhodnotenie dotazníka

a tvorba komunitného plánu prebehla v mesiaci september – november 2017. V mesiaci november bol komunitný plán prerokovaný v Komisii sociálnej, zdravotnej a bytovej politiky. V Mestskom zastupiteľstve sa návrh komunitného plánu prerokoval

Pred rokovaním v MsZ bol tento dokument zverejnený na úradnej tabuli mesta Krupina aj na internetovej stránke mesta na pripomienkovanie občanom.

Aktivity	Časové obdobie
Príprava dotazníka	Marec 2017
Distribúcia dotazníkov	3.4.2017 – 31.8.2017
Vyhodnotenie dotazníkov	September 2017
Dopracovanie výskumu	4.9.2017 – 30.11.2017

Tabuľka 20 - Časový harmonogram zostavovania KP

Príloha č. 3 - Dotazník ku Komunitnému plánu sociálnych služieb mesta Krupina

Vážení občania,

Mesto Krupina chce tvoriť sociálnu politiku, ktorá bude vychádzať predovšetkým z rešpektovania potrieb a požiadaviek obyvateľov. Dovoľujeme si Vás preto osloviť so žiadosťou o vyplnenie dotazníka, ktorého cieľom je získať informácie o Vašich požiadavkách ako občanov mesta Krupina v oblasti sociálnych služieb. Výsledky zistení budú podkladom pre vypracovanie Komunitného plánu sociálnych služieb mesta Krupina.

Tento dotazník je anonymný.

1. Pohlavie (vyberte jednu z možností)

- Muž
- Žena

2. Vek (vyberte jednu z možností)

- 15 – 18 rokov
- 18 – 35 rokov
- 35 – 62 rokov
- viac ako 62 rokov

3. Aký je Váš status zamestnania?

- Zamestnaný/á
- Občan s ŤZP
- Študent/ka
- Dôchodca/dôchodkyňa
- Nezamestnaný/á
- VPP
- Rodič na materskej dovolenke

4. Aký je Váš sociálny status?

- Slobodný/á
- Ženatý/vydatá
- Vdovec/vdova
- Druh/družka

5. Do akej sociálnej kategórie sa zarad'ujete?

- Občan so zdravotným postihnutím
- Osamelý rodič
- Občan v hmotnej núdzi
- Občan bez prístrešia
- Starám sa o občana s ŤZP
- Nezarad'ujem sa do žiadnej z uvedených sociálnych kategórii

6. Riešite v súčasnosti nejaký sociálny problém, krízovú situáciu alebo sociálny problém vo vašom okolí? (môžete označiť viac možností)

- Nemám sociálny problém, resp. krízovú situáciu
- Strata partnera
- Strata bývania
- Problémy spolunažívania
- Problém so závislosťou (drogy, alkohol, gamblerstvo, iné...)
- Problém s uplatňovaním práv a právom chránených záujmov (vybavovanie úradných záležitostí, pomoc pri vybavovaní osobných dokladov, pri spisovaní a podávaní písomných podaní...)
- Problém s nedostupnosťou zdravotníckej starostlivosti
- Problém so zabezpečením osobnej starostlivosti o člena domácnosti odkázaného na pomoc inej osoby

7. Označte sociálne služby, ktoré v súčasnej dobe využívate vy alebo člen Vašej rodiny. (môžete označiť viac možností)

- Opatrovateľská služba v domácnosti
- Terénna sociálna práca
- Sociálne bývanie (sociálna ubytovňa)
- Požičiavanie zdravotníckych pomôcok
- Krízové centrum pre matky s deťmi

- Denný stacionár
- Denné centrum (klub dôchodcov)
- Zariadenie pre seniorov (domov dôchodcov)
- Nevyužívam žiadnu sociálnu službu

8. Vyznačte skupinu obyvateľov Krupiny, ktorým by mala byť venovaná vyššia resp. zvýšená pozornosť. (môžete označiť viac možností)

- Rodiny s deťmi
- Nezamestnaní
- Sociálne neprispôsobiví občania
- Osoby so zdravotným postihnutím
- Seniori
- Osoby ohrozené závislosťou
- Osoby ohrozené domácim násilím a šikanovaním
- Osoby bez domova

9. Vyznačte, ktoré sociálne služby by podľa Vás bolo potrebné zriadiť v našom meste. (môžete označiť viac možností)

- Nepretržitá /non-stop/ opatrovateľská služba
- Stredisko osobnej hygieny a práčovne
- Prepravná služba (sociálny taxík)
- Hospic
- Komunitné centrum pre občanov mesta
- Poradenské centrum (sociálne a právne poradenstvo)
- Bývanie nízkeho štandardu
- Nízkoprahové zariadenie (poradenstvo, denné aktivity..)
- Domov na polceste (po ukončení pobytu v detskom domove)
- Sociálny obchod
- Útulok (dočasné bývanie pre ľudí bez domova)
- Nocľaháreň (nocľah pre ľudí bez domova)
- Tlmočnícka služba pre nepočujúcich
- Sprievodcovská služba pre nevidiacich

10. Vyjadrite spokojnosť s dostupnosťou a kvalitou poskytovania sociálnych služieb v meste Krupina.

1 – veľmi nespokojný/á

2 – nespokojný/á

3 – ani spokojný/á ani nespokojný/á

4 – spokojný

5. – veľmi spokojný

Zariadenie pre seniorov (domov dôchodcov)	<input type="checkbox"/>	<input type="checkbox"/>	<input type="checkbox"/>	<input type="checkbox"/>	<input type="checkbox"/>
Krízové centrum pre matky s deťmi	<input type="checkbox"/>	<input type="checkbox"/>	<input type="checkbox"/>	<input type="checkbox"/>	<input type="checkbox"/>
Sociálne bývanie (sociálna ubytovňa)	<input type="checkbox"/>	<input type="checkbox"/>	<input type="checkbox"/>	<input type="checkbox"/>	<input type="checkbox"/>
Terénna sociálna práca	<input type="checkbox"/>	<input type="checkbox"/>	<input type="checkbox"/>	<input type="checkbox"/>	<input type="checkbox"/>
Opatrovateľská služba v domácnosti	<input type="checkbox"/>	<input type="checkbox"/>	<input type="checkbox"/>	<input type="checkbox"/>	<input type="checkbox"/>
Denný stacionár	<input type="checkbox"/>	<input type="checkbox"/>	<input type="checkbox"/>	<input type="checkbox"/>	<input type="checkbox"/>
Denné centrum (klub dôchodcov)	<input type="checkbox"/>	<input type="checkbox"/>	<input type="checkbox"/>	<input type="checkbox"/>	<input type="checkbox"/>

11. Zhodnot'te celkovú dostupnosť sociálnych služieb v Krupine. (1* - najhoršia, 5* - najlepšia)

☆ ☆ ☆ ☆ ☆

12. Zhodnot'te prosím aká je podľa Vás celková úroveň poskytovania a riešenia sociálnych služieb v Krupine. (1* - najhoršia, 5* - najlepšia)

☆ ☆ ☆ ☆ ☆

VYSVETLENIE (ZÁKLADNÝCH) POJMOV

Komunitný plán - strategický dokument, ktorý analyzuje stav sociálnych služieb v našom meste, hodnotí potreby občanov v sociálnej oblasti a navrhuje priority pre rozvoj v tejto sfére na nasledujúcich päť rokov. Výraz komunitný plán vznikol spojením slov komunita a plánovanie. Komunita je tvorená ľuďmi, ktorí žijú na jednom mieste, majú medzi sebou rôzne sociálne väzby a sú viazaní nie len k sebe navzájom, ale aj k miestu kde žijú. Aby občania mohli uspokojovať svoje záujmy, potreby a nároky musia spolupracovať s ďalšími ľuďmi. Ich záujmy a potreby sa môžu líšiť. Ľudia musia o svojich potrebách a záujmoch diskutovať, informovať sa o možných zdrojoch pre ich naplnenie a spoločne hľadať kompromisné riešenia, ktoré by aspoň čiastočne vyhovovali všetkým a pre nikoho by neboli prehrou. Slovo "plánovanie" označuje proces, v rámci ktorého sa komunita chce dostať zo súčasnej situácie do budúcnosti, ktorá by lepšie vyhovovala občanom komunity. Plánovanie je cestou z miesta nazývané "súčasnosť" do miesta pomenovaného "dohodnutá budúcnosť".

Opatrovateľská služba – vykonáva ju profesionálna opatrovateľka, poskytuje sa osobe, ktorá je odkázaná na pomoc inej osoby pri úkonoch sebaobsluhy, udržiavania domácnosti a sociálnych aktivitách.

Stredisko osobnej hygieny – zariadenie pre zabezpečenie osobnej hygieny pre občana, ktorý nemá k dispozícii sociálne zariadenie (WC, sprcha) alebo je z dôvodu sociálneho vylúčenia bez prístrešia.

Prepravná služba – poskytuje sa osobe s obmedzenou pohyblivosťou (s ťažkým zdravotným postihnutím alebo s nepriaznivým zdravotným stavom) odkázanej na individuálnu prepravu.

Odľahčovacia služba – poskytuje sa (neprofesionálnemu) opatrovateľovi, ktorý má nárok na 30 dní „dovolenky“. Vtedy treba opatrovanému zabezpečiť primeranú starostlivosť.

Sociálne poradenstvo – je odborná činnosť zameraná na pomoc fyzickej osobe v nepriaznivej sociálnej situácii. Poskytuje základný balík informácií o možnostiach riešenia problému podľa potreby klienta.

Práčovňa – v práčovni sa utvárajú podmienky na pranie, žehlenie a údržbu bielizne a šatstva fyzickej osobe, ktorá nemá zabezpečené nevyhnutné podmienky na uspokojovanie základných životných potrieb, má ťažké zdravotné postihnutie alebo nepriaznivý zdravotný stav, alebo dovŕšila dôchodkový vek.

Domov sociálnych služieb – je sociálna služba poskytovaná osobe, ktorá je odkázaná na pomoc inej fyzickej osoby, podľa stupňa odkázanosti. Poskytované služby: ubytovanie, stravovanie, upratovanie, sociálne poradenstvo, ošetrovateľská starostlivosť a i.

Hospic – poskytuje starostlivosť ťažko chorým ľuďom v posledných štádiách ich ochorenia, ktorých už nie je možné zachrániť pomocou dostupných lekárskeho postupov. Dôraz sa kladie na kvalitu života pacienta. Hospicová starostlivosť sa zameriava aj na pomoc a podporu rodiny chorého. Hospic poskytuje služby v zariadení.

Komunitné centrum – je miestom stretávania komunity, ľudí, kde prebieha vzdelávanie, spoločenské aktivity, workshopy, premietanie filmov, riešia sa spoločné problémy a plánujú nové aktivity a i.

Komunitné centrum je miesto mobilizácie občanov pomocou, ktorých sa uskutočňujú zmeny v komunite.

Domov na pol ceste – poskytuje sociálne služby na určitý čas osobe, ktorá nemá zabezpečené nevyhnutné podmienky na uspokojenie základných životných potrieb po skončení poskytovania sociálnej služby v zariadení, alebo po skončení starostlivosti v zariadení sociálnoprávnej ochrany a kurately, alebo po prepustení z výkonu trestu odňatia slobody alebo z väzby.

Nízkoprahové denné centrum – poskytuje sociálne služby počas dňa osobe, ktorá nemá zabezpečené nevyhnutné podmienky základných životných potrieb a nemá zabezpečené ubytovanie. Využíva sa princíp „nízkoprahovosti“ ako napr. voľný vstup a pobyt v zariadení, prípustná pasivita klienta, pravidelná dochádzka nie je podmienkou, zaručená anonymita a i.

Útulok – je určený pre osoby, ktoré nemajú zabezpečené nevyhnutné podmienky na uspokojovanie základných životných potrieb a nemajú zabezpečené ubytovanie alebo nemôžu užívať doterajšie bývanie. Poskytuje sa ubytovanie na určitý čas, sociálne poradenstvo a nevyhnutné ošatenie a obuv.

Nočľaháreň – je určená pre osoby, ktoré nemajú zabezpečené nevyhnutné podmienky na uspokojovanie základných životných potrieb, ktoré nemajú zabezpečené ubytovanie alebo nemôžu užívať doterajšie bývanie. Poskytuje sa ubytovanie poskytnutím prístrešia na účel prenocovania a sociálne poradenstvo.

Denné centrum – slúži na udržiavanie spoločenských kontaktov a záujmové činnosti rôznych skupín obyvateľov.

Jedáleň - poskytuje stravovanie osobe, ktorá nemá zabezpečené nevyhnutné podmienky na uspokojovanie základných životných potrieb alebo dovŕšila dôchodkový vek.

Zariadenie pre seniorov (bývalé Domovy dôchodcov) – v zariadení pre seniorov sa poskytuje sociálna služba fyzickej osobe, ktorá dovŕšila dôchodkový vek a je odkázaná na pomoc inej fyzickej osoby podľa príslušného stupňa odkázanosti alebo fyzickej osobe, ktorá dovŕšila dôchodkový vek a poskytovanie sociálnej služby v tomto zariadení potrebuje z iných vážnych dôvodov.

Príloha č. 5 – Vyhodnotenie dotazníkového výskumu

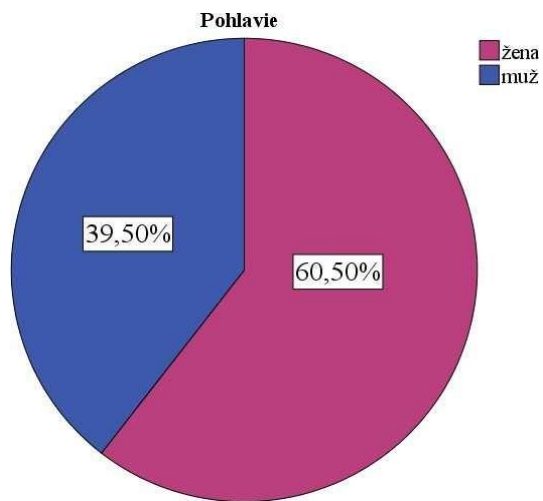

Graf 1 – Pohlavie respondentov

V grafe č.1 je znázornené rozdelenie oslovených respondentov podľa pohlavia. Dotazníkového výskumu sa zúčastnilo 200 respondentov.

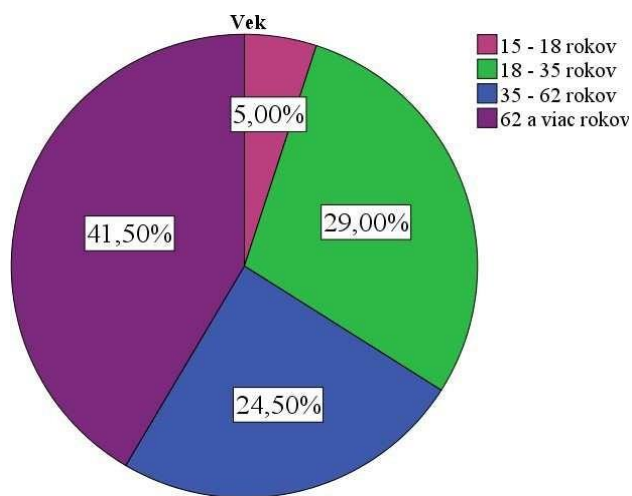

Graf 2 - Vek respondentov

Z grafu č.2 vidíme vekovú štruktúru respondentov zapojených do dotazníkového prieskumu. Z celkového počtu oslovených respondentov bolo 5% respondentov vo veku od 15 do 18 rokov, 29% respondentov vo veku od 18 do 35 rokov, 24,5% respondentov vo veku od 35 do 62 rokov a 41,5% respondentov vo veku od 62 a viac rokov.

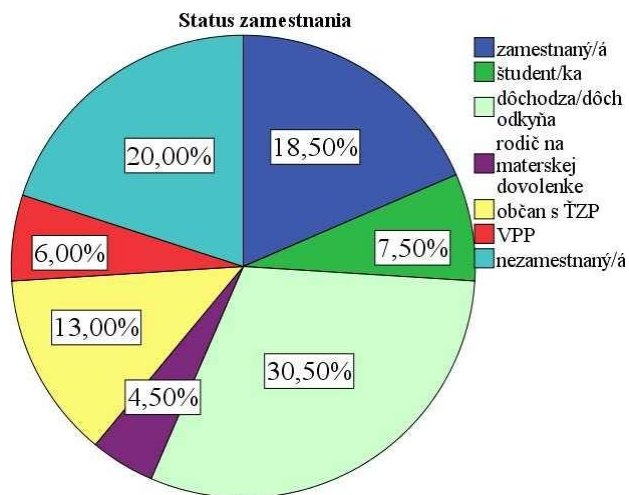

Graf 3 - Status zamestnania

Čo sa týka pracovného zaradenia respondentov, najpočetnejšie skupiny tvorili zamestnaní (18,50%), nezamestnaní (20%) a dôchodcovia (30,5%). V menšej miere boli zastúpené osoby s ŤZP (13%), študenti (7,50%), VPP (6%) a osoby na materskej dovolenke (4,5%).

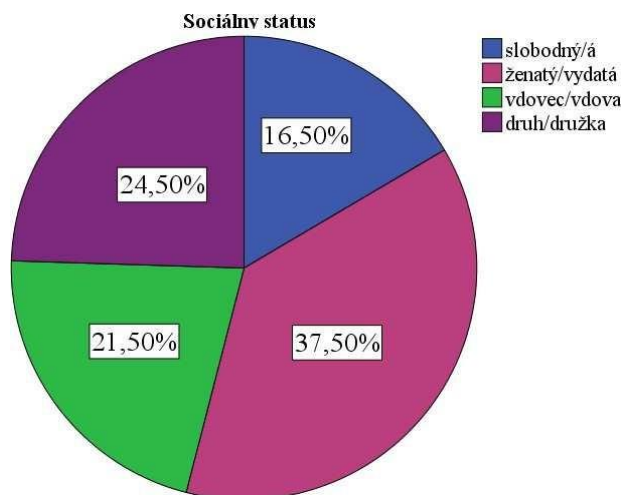

Graf 4 - Sociálny status

Do dotazníkového prieskumu sa zapojili predovšetkým respondenti, ktorí sú v manželskom zväzku (37,5%), druhú početnú skupinu tvorili vdovec/vdova (21,5%). Ďalšiu skupinu tvorili druh/družka (24,5%) a slobodní respondenti (16,5%).

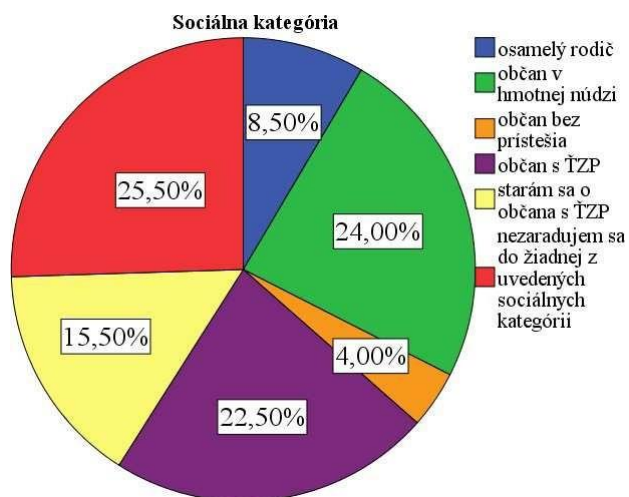

Graf 5 - Sociálna kategória

Súčasťou dotazníka bolo taktiež zisťovanie do akej sociálnej kategórie sa respondenti zaraďujú. Najpočetnejšiu skupinu tvorili respondenti, ktorí sa nezaraďujú do žiadnej z uvedených sociálnych kategórií (25,5%). Z celkového počtu respondentov sa 24% zaraďilo do skupiny občanov v hmotnej núdzi a 22,5% medzi občanov ŤZP. Ďalšou skupinu priamo nadväzujúcou na predchádzajúcu uvedenú sú občania, ktorí sa starajú o občana s ŤZP (15,5%). 8,5% tvorili osamelí rodičia. Najmenej respondentov bolo z kategórie občan bez prístrešia (4%).

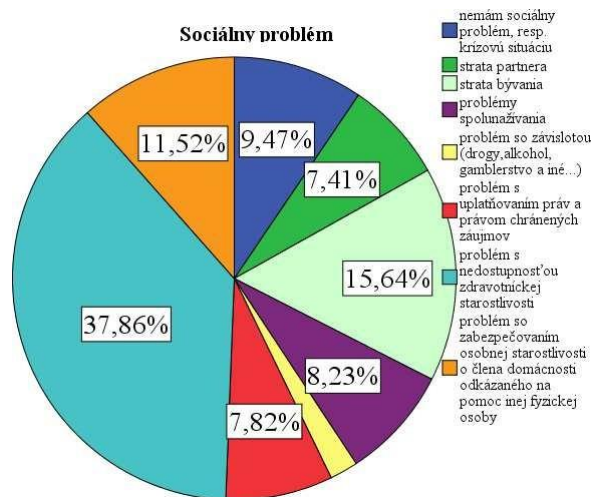

Graf 6 - Sociálny problém respektíve krízová situácia respondentov

Až 37,86% opýtaných považuje za jeden z najväčších problémov mesta Krupina problém s nedostupnosťou zdravotníckej starostlivosti. Druhým najčastejšie označovaným problémom je strata bývania (15,64%) a problém so zabezpečením osobnej starostlivosti o člena domácnosti odkázaného na pomoc inej osoby (11,52). Ďalšími skupinami boli respondenti, ktorí majú problém so spolunažívaním (8,23%), s uplatňovaním práv a právom chránených záujmov (7,82%), problém spojený so stratou partnera (7,41%). Najnižší percentuálny podiel bol v skupine respondentov, ktorí majú problém so závislosťou (2,06). 9,47% respondentov nemá sociálny problém, resp. krízovú situáciu.

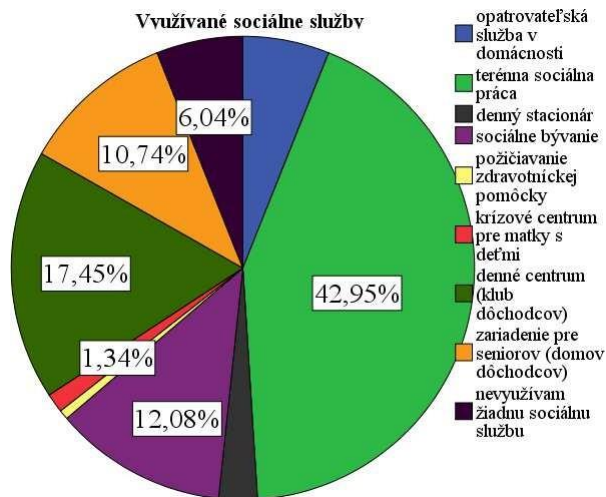

Graf 7 - Sociálne služby, ktoré v súčasnej dobe využívajú respondenti

Najčastejšie využívanými službami medzi respondentmi zapojenými do dotazníkového prieskumu sú terénna sociálna práca (42,95%), denné centrum (17,45%), sociálne bývanie (12,08%) a zariadenie pre seniorov (10,74%). 6,04% opýtaných respondentov využíva opatrovateľskú službu, 2,68% denný stacionár a najnižší percentuálny priemer získalo krízové centrum pre matky s deťmi a požičiavanie zdravotníckych pomôcok. 6,04% respondentov odpovedalo, že žiadne služby nevyužívajú.

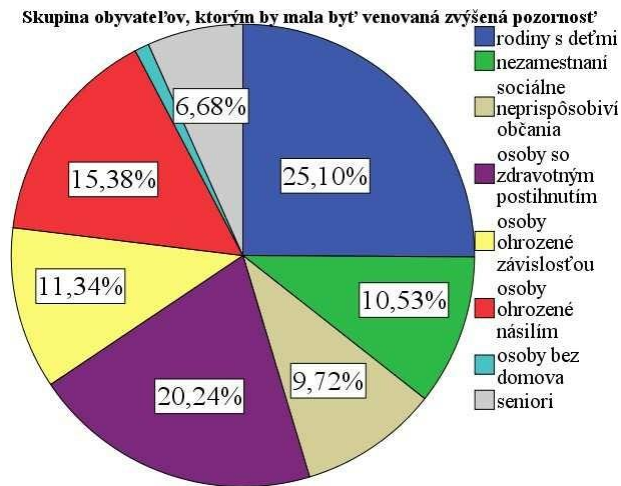

Graf 8 - Skupina obyvateľov Krupiny, ktorým by mala byť venovaná vyššia respektíve zvýšená pozornosť

Čo sa týka pozornosti mesta k cieľovej skupine obyvateľov respondenti vo vyššej percentuálnej miere vybrali cieľové skupiny rodiny s deťmi (25,1%), osoby so zdravotným postihnutím (20,24%) a osoby ohrozené násilím (15,38%). Menej početné skupiny tvorili osoby ohrozené závislosťou (11,34%), nezamestnaní (10,53%) a sociálne neprispôsobiví občania (9,72%). 6,68% respondentov považuje za potrebné zvýšiť pozornosť týkajúcu sa seniorov. Najnižší počet respondentov označil skupinu osôb bez domova (1,01%).

Tabuľka č. 9 Sociálne služby, ktoré by bolo podľa respondentov potrebné zriadiť v meste Krupina

Na otázku, ktoré sociálne služby by respondenti potrebovali, ale sú v meste Krupina nedostupné, boli odpovede nasledujúce:

Druh sociálnej služby/zariadenie sociálnych služieb	Počet odpovedí	%
Non stop opatrovateľská služba	126	20,69
Stredisko osobnej hygieny a práčovňa	29	4,76
Prepravná služba	181	29,72
Poradenské centrum	46	7,55
Bývanie nízkeho štandardu	61	10,02
Domov na polceste	12	1,97
Hospic	36	5,91
Sociálny obchod	77	12,64
Útulok	15	2,46
Nocľaháreň	10	1,64
Tlmočnická služba	8	1,31
Sprievodcovská služba pre nevidiacich	8	1,31

Tabuľka 21 - Druhy sociálnych služieb, ktoré respondenti označili ako potrebné

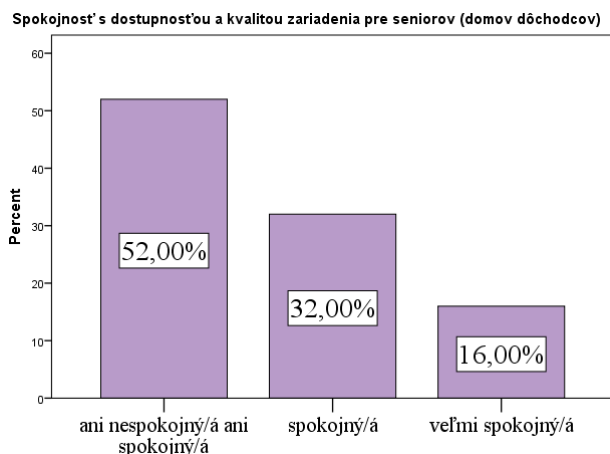

Graf 9 - Spokojnosť s dostupnosťou a kvalitou zariadenia pre seniorov

Respondenti zapojení do dotazníkového prieskumu prejavili spokojnosť s dostupnosťou a kvalitou zariadenia pre seniorov (domov dôchodcov). 16% respondentov bolo veľmi spokojných. 32% spokojných a 52% neprejavilo spokojnosť alebo nespokojnosť s dostupnosťou a kvalitou zariadenia pre seniorov.

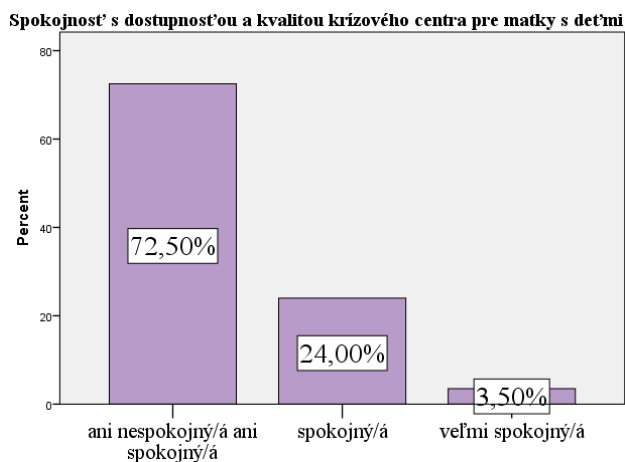

Graf 10 - Spokojnosť s dostupnosťou a kvalitou krízového centra pre matky s deťmi

Najvyšší percentuálny podiel v otázke spokojnosti s dostupnosťou a kvalitou krízového centra pre matky s deťmi sme zaznamenali v možnosti ani spokojný, ani nespokojný – 72,5%. 24% respondentov bolo spokojných a 3,5% veľmi spokojných.

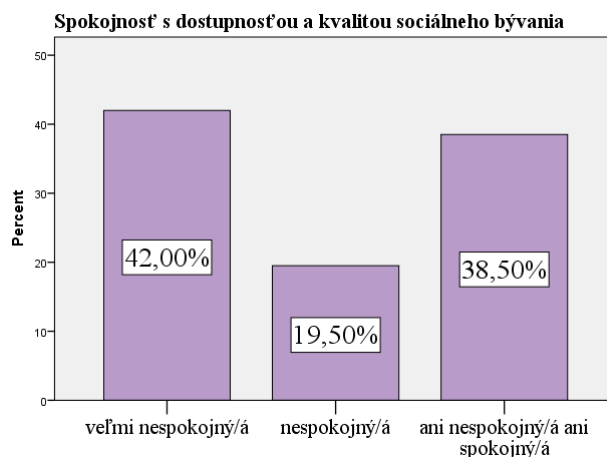

Graf 11 - Spokojnosť s dostupnosťou a kvalitou sociálneho bývania

Respondenti zapojení do dotazníkového prieskumu prejavili nespokojnosť s dostupnosťou a kvalitou sociálneho bývania. 42% respondentov bolo veľmi nespokojných. 19,50% nespokojných a 38,5% sa nevedelo k otázke vyjadriť.

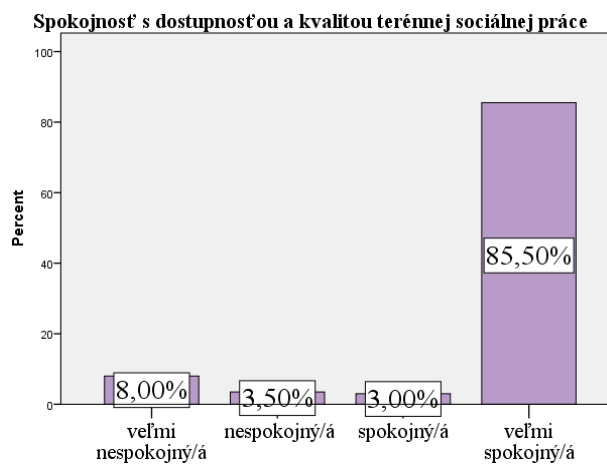

Graf 12 - Spokojnosť s dostupnosťou a kvalitou terénnej sociálnej práce

V otázke dostupnosti a kvality terénnej sociálnej práce sa respondenti vyjadrili 85,5% ako veľmi spokojní. Podobný percentuálny podiel zaznamenali možnosti spokojný (3%) a veľmi nespokojný (3,5%). Veľmi nespokojných bolo 8% respondentov.

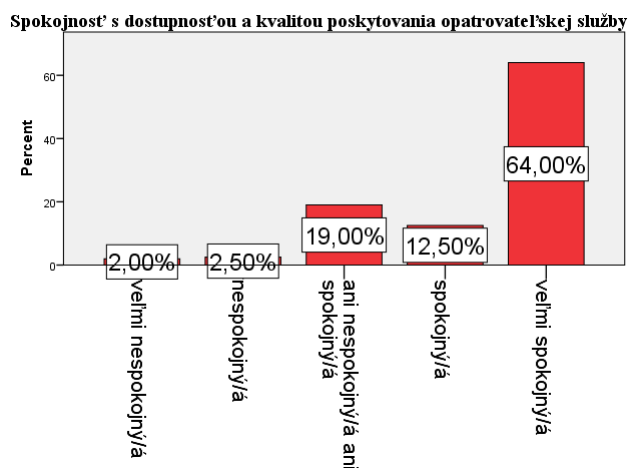

Graf 13 - Spokojnosť s dostupnosťou a kvalitou poskytovania opatrovateľskej služby

Respondenti v otázke spokojnosti s dostupnosťou a kvalitou poskytovania opatrovateľskej služby boli prevažne veľmi spokojní (54%) a spokojní (12,5%). Priemernú spokojnosť a nespokojnosť prejavilo 19% opýtaných. Nespokojných s dostupnosťou a kvalitou bolo 2,5% a veľmi nespokojných 2%.

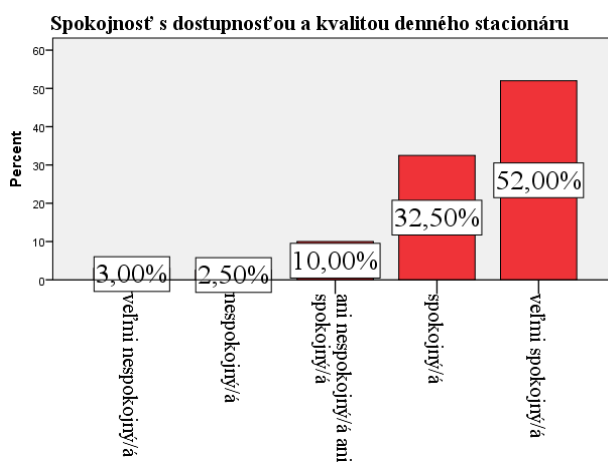

Graf 14 - Spokojnosť s dostupnosťou a kvalitou denného stacionáru

V uvedenej otázke bola nadpriemerná väčšina respondentov veľmi spokojných (52%) s dostupnosťou a kvalitou denného stacionára a 32,5% bolo spokojných. Mieru spokojnosti nevedelo vyjadriť 10%. Nespokojných respondentov tvoril najnižší percentuálny podiel 2,5 %.

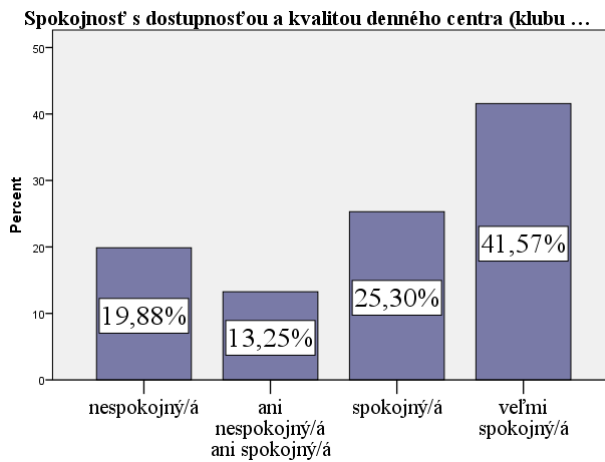

Graf 15 - Spokojnosť s dostupnosťou a kvalitou denného centra/klubu dôchodcov

Respondenti v otázke spokojnosti s dostupnosťou a kvalitou denného centra/klubu dôchodcov boli prevažne veľmi spokojní (41,57%) a spokojní (25,3%). Priemernú spokojnosť a nespokojnosť prejavilo 13,25% opýtaných. Nespokojných s dostupnosťou a kvalitou bolo 19,88%.

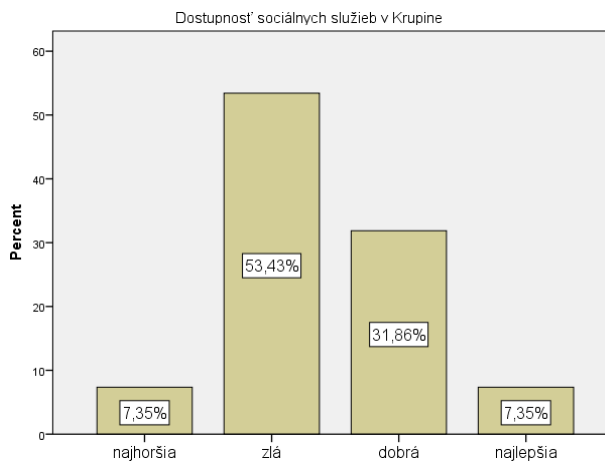

Graf 16 - Dostupnosť sociálnych služieb v Krupine

Na základe názorov respondentov, ktorí sa k danej otázke vyjadrili sme zistili ich mienku na poskytované sociálne služby, s ktorými sa mali možnosť stretnúť. Na grafe vidíme, že viac ako polovica respondentov (53,43%) vyjadrila vo svojej odpovedi nespokojnosť a označili možnosť zlej dostupnosti sociálnych služieb v meste a 7,35% označilo dostupnosť ako nepostačujúcu, teda najhoršiu. Dobrú dostupnosť označilo 31,86% respondentov a spokojnosť vyjadrilo 7,35%.

Úroveň poskytovania sociálnych služieb v Krupine

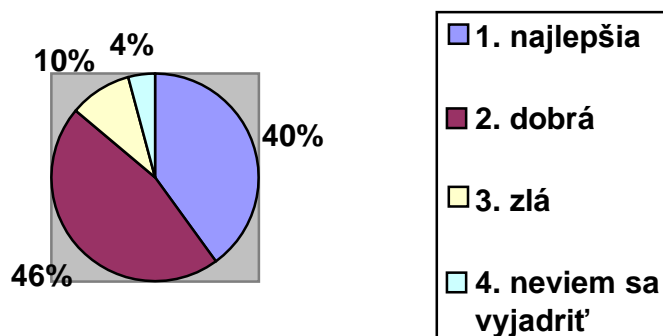

Graf 17 - Úroveň poskytovania sociálnych služieb v Krupine

V grafe zameranom na úroveň poskytovania sociálnych služieb môžeme vidieť, že nadpriemerná väčšina respondentov odpovedajúcich na danú otázku je spokojná s úrovňou poskytovaných sociálnych služieb v meste. 40% respondentov označilo úroveň poskytovania sociálnych služieb ako najlepšiu a 46% ako dobrú. Naopak 10% respondentov označilo v danej otázke úroveň poskytovaných služieb ako zlú a najnižší percentuálny podiel respondentov sa na danú otázku nevedelo vyjadriť (4%)