



**Návrh uznesenia**  
**z oddelenia projektového manažmentu**

<b>Predkladá:</b>	<b>Ing. Dajana Belláková</b> <b>projektová manažérka</b>
<b>Vypracoval:</b>	<b>Ing. Dajana Belláková</b>
<b>Prerokované:</b>	

---



### Uznesenie č. .... / 2022 –MsZ

Mestské zastupiteľstvo v Krupine

#### Schvaľuje

- a) návrh Dodatku č. 2 Zmluvy o dielo, ktorej predmetom je zhotovenie diela „**Rekonštrukcia atletických zariadení v areáli základných škôl v Krupine**“,
- b) uzavretie predmetného dodatku s dodávateľom **Metrostav Slovakia a.s.**, Mlynské Nivy 68, 824 77 Bratislava, IČO: 47144190 na základe výsledku verejného obstarávania v súlade s § 117 zákona č. 343/2015 Z. z. o verejnom obstarávaní a o zmene a doplnení niektorých zákonov v znení neskorších predpisov,
- c) zabezpečenie finančných prostriedkov na realizáciu diela vo výške 28 745,03 EUR.

#### Dôvodová správa:

V súvislosti s investičnou akciou „**Rekonštrukcia atletických zariadení v areáli základných škôl v Krupine**“, ktorá je realizovaná s finančnou podporou Fondu na podporu športu vo výške 260 928,50 € a Banskobystrickým samosprávnym krajom vo výške 160 783,75 € vznikli súvisiace výdavky, ktoré neboli zahrnuté v rozpočte mesta Krupina na rok 2022. V priebehu stavebných prác došlo k navýšeniu rozpočtu z dôvodu zmien, ktoré nebolo možné predpokladať v čase spracovania cenovej ponuky. Rozpočet bol rozšírený o položky vo výške 28 745,03 € s DPH. Dodatok č. 2 okrem navýšenia ceny diela rieši aj predĺženie termínu realizácie investičnej akcie práve z dôvodu vzniku neočakávaných prác.

### Uznesenie č. .... / 2022 –MsZ

Mestské zastupiteľstvo v Krupine

#### Schvaľuje

- d) návrh Dodatku č. 3 Zmluvy o dielo, ktorej predmetom je zhotovenie diela „**Rekonštrukcia atletických zariadení v areáli základných škôl v Krupine**“,
- e) uzavretie predmetného dodatku s dodávateľom **Metrostav Slovakia a.s.**, Mlynské Nivy 68, 824 77 Bratislava, IČO: 47144190 na základe výsledku verejného obstarávania v súlade s § 117 zákona č. 343/2015 Z. z. o verejnom obstarávaní a o zmene a doplnení niektorých zákonov v znení neskorších predpisov,
- f) zabezpečenie finančných prostriedkov na realizáciu diela vo výške 30 824,35 EUR.

#### Dôvodová správa:

V súvislosti s investičnou akciou „**Rekonštrukcia atletických zariadení v areáli základných škôl v Krupine**“, ktorá je realizovaná s finančnou podporou Fondu na podporu športu vo výške 260 928,50 € a Banskobystrickým samosprávnym krajom vo výške 160 783,75 € vznikli súvisiace výdavky, ktoré neboli zahrnuté v rozpočte mesta Krupina na rok 2022. V priebehu realizácie projektu vznikla požiadavka na vybudovanie chodníka okolo ihriska, ktorý budú využívať najmä žiaci Základnej školy E. M. Šoltésovej na presun medzi jednotlivými budovami základnej školy. Rozpočet bol týmto navýšený o položky vo výške 30 824,35 € s DPH. Dodatok č. 3 okrem navýšenia ceny diela rieši aj predĺženie termínu realizácie investičnej akcie práve z dôvodu vzniku vyvolanej investície.

## DODATOK č. 2 K ZMLUVE O DIELO

uzavretej v zmysle § 536 a nasledujúcich zákona č. 513/1991 Zb.  
- Obchodného zákonníka v znení neskorších zmien a doplnkov  
( ďalej len „dodatok“)

---

uzavretý medzi zmluvnými stranami

### Objednávateľ:

**Názov** : Mesto Krupina  
**Sídlo** : Svätotrojičné nám. 4/4, 963 01 Krupina  
**IČO** : 00 320 056  
**DIČ** : 2021152540  
**IČ DPH** : nie je platiteľ DPH  
**Zastúpený** : Ing. Radoslav Vazan, primátor  
**Bankové spojenie** : VUB, a.s.  
**IBAN** : SK05 0200 0000 0044 2623 2659  
**Osoby oprávnené jednať v:**  
- zmluvných veciach : Mgr. Katarína Jankovičová, [katarina.jankovicova@krupina.sk](mailto:katarina.jankovicova@krupina.sk)  
0911 945 549  
- realizačných veciach : Ing. Norbert Kemp, [norbert.kemp@krupina.sk](mailto:norbert.kemp@krupina.sk),  
0908 929 104  
**Telefón** : 045/55 50 311  
**E-mail. adresa** : [krupina@krupina.sk](mailto:krupina@krupina.sk)

(ďalej len ako „Objednávateľ“)

### Zhotoviteľ:

**Obchodné meno** : Metrostav Slovakia a.s.  
**Sídlo** : Mlynské Nivy 68, 824 77 Bratislava  
**IČO** : 47 144 190  
**IČ DPH** : SK2023755712  
**DIČ** : 2023755712  
**Zastúpený** : Ing. Robert Pátek, Ph.D., predseda predstavenstva  
Ing. Marcel Rýchly, člen predstavenstva  
**Bankové spojenie** : Československá obchodná banka, a.s.  
**Číslo účtu IBAN** : SK59 7500 0000 0000 2504 1183  
**Osoby oprávnené jednať v:**  
-zmluvných veciach : Ing. Matúš Mačej, [matus.macej@metrostav.cz](mailto:matus.macej@metrostav.cz),  
+421 907 223 075  
-realizačných veciach : Ing. František Siska, [frantisek.siska@metrostav.cz](mailto:frantisek.siska@metrostav.cz),  
+421 917 379 557  
**č. oprávnenia** : 07198  
**Zapísaný v registri** : Okresného súdu Bratislava 1, Oddiel: Sa, Vložka č.  
5753/B

(ďalej len ako „Zhotoviteľ“)

takto

## Čl. 1

### Predmet dodatku

Vyššie uvedené zmluvné strany sa týmto dodatkom dohodli na zmene **Zmluvy o dielo č 245/2021/ODPM v znení dodatku č. 1 (ďalej aj ako Zmluva), ktorú uzavreli dňa 29.10.2021 a to v ustanoveniach, ktoré sa menia alebo dopĺňajú nasledovne:**

1. Zmluvné strany sa dohodli na zmene Ceny za Dielo a zmene termínu vykonania Diela vzhľadom na nepredvídateľné práce navyiac, ktoré nebolo možné predpokladať v čase verejnej súťaže. Zmeny sú ocenené a popísané v zmenových listoch, ktoré tvoria Prílohu č. 1, Prílohu č.2 , Prílohu č.3 a Prílohu č.4 tohto dodatku odsúhlasených zmluvnými stranami. Absolútna zmena cena tvorí 7,14 % z pôvodnej ceny diela:

#### **Pôvodná Cena za zhotovenie Diela pred navýšením:**

Cena bez DPH 479 582,40 EUR

DPH 20 % 95 916,48 EUR

**spolu s DPH 575 498,88 EUR**

**slovom: päťstosedemdesiatpäťtisícštyristodevät'desiatosem Eur a osemdesiatosem centov**

#### **Navýšenie ceny Diela oproti pôvodnej cene Diela v zmysle zmenových listov č. 1, č.2, č.3 a č.4:**

Cena bez DPH 23 954,19 EUR

DPH 20 % 4 790,84 EUR

**spolu s DPH 28 745,03 EUR**

**slovom: dvadsaťosemtisícštyristoštyridsaťpäť Eur a tri centov**

#### **Nová cena Diela celkom:**

Cena bez DPH 503 536,59 EUR

DPH 20 % 100 707,32 EUR

**spolu s DPH 604 243,91 EUR**

**slovom: šesťstoštyritisícštyristoštyridsaťtri Eur a deväťdesiatjeden centov**

2. V nadväznosti na zmenu Ceny Diela v zmysle bodu 1. vyššie tohto dodatku sa pôvodné znenie čl. IV. bod 4.1 Zmluvy v celom rozsahu nahrádza novým znením nasledovne:

„Zmluvné strany sa dohodli na Cene za Dielo podľa cenovej ponuky, ktorá je súčasťou tejto zmluvy odsúhlasenej zmluvnými stranami:

Cena bez DPH 503 536,59 EUR

DPH 20 % 100 707,32 EUR

**spolu s DPH 604 243,91 EUR**

**slovom: šesťstoštyritisícštyristoštyridsaťtri Eur a deväťdesiatjeden centov**

3. V nadväznosti na zmenu termínu vykonania Diela v zmysle bodu 1. vyššie tohto dodatku sa pôvodné znenie čl. III. bod 3.2 Zmluvy nahrádza novým znením nasledovne:

„Zhotoviteľ sa zaväzuje, že riadne vykoná Dielo (Čl. II.) v nasledovných termínoch:

- prevzatie staveniska: do 7 dní odo dňa prevzatia písomnej výzvy  
Objednávateľa s tým, že zmluvné strany sa zaväzujú vykonať písomný zápis z odovzdania a prevzatia staveniska samostatne (osobitne)
- začatie vykonávania Diela: do 7 dní odo dňa písomného prevzatia staveniska Zhotoviteľom
- vykonanie Diela: do 10.11.2022
- odovzdanie Diela: .....“

## Čl. 2

### Záverečné ustanovenia dodatku

1. V ostatnom zostávajú ustanovenia Zmluvy nedotknuté týmto Dodatkom č. 2 v platnosti bez zmeny.
2. Tento Dodatok č. 2 k Zmluve, **zo dňa 29.10.2021, nadobúda platnosť jeho podpísaním zmluvnými stranami a účinnosť nasledujúcim kalendárnym dňom po jeho zverejnení.**
3. Tento Dodatok č. 2. sa vyhotovuje v 2 vyhotoveniach, pre každú zmluvnú stranu po jednom.
4. Zmluvné strany prehlasujú, že si tento dodatok riadne prečítali, jeho obsahu porozumeli, prehlasujú, že dodatok vyjadruje ich slobodnú vôľu, dodatok neuzavreli v tiesni, za nápadne nevýhodných podmienok, a preto ho znakom súhlasu vlastnoručne podpísali.
5. Neoddeliteľnou súčasťou tohto dodatku sú nasledujúce prílohy:
  - Príloha č.1 – Zmenový list č.1
  - Príloha č.2 – Zmenový list č.2
  - Príloha č.3 – Zmenový list č.3
  - Príloha č.4 – Zmenový list č.4'
 Prílohy č. 1, č. 2, č. 3 a č. 4 tohto dodatku sa považujú za Prílohy č. 6, č. 7, č. 8 a č. 9 Zmluvy.

V Krupine, dňa .....

V Bratislave, dňa.....

**za Objednávateľa: Mesto Krupina**

**za Zhotoviteľa: Metrostav Slovakia a.s.**

.....  
**Ing. Radoslav Vazan, primátor**

.....  
**Ing. Róbert Pátek, predseda predstavenstva**

.....  
**Ing. Marcel Rýchly, člen predstavenstva**

Metrostav Slovakia a.s.  
Mlynské Nivy 68, 824 77 Bratislava  
IČO 47 144 190 (57)

Stavba: Rekonštrukcia atletických zariadení v areáli základných škôl v Krupine



**ZMENOVÝ LIST č.1**

OBJEDNÁVATEĽ	Mesto Krupina Svatotrojické námestie 4/4, 963 01 Krupina
ZHOTOVITEĽ	Metrostav Slovakia a.s. Mlynské Nivy 68, 824 77 Bratislava 26

**Popis vyvolanej zmeny a zmluvnej ceny:**  
Dôvodom spracovania zmenového listu č.1 sú nasledujúce zmeny na stávajúcej asfaltovej ploche a v podklade pod existujúcim ihriskom s umelým povrchom, ktoré vznikli na základe spracovania projektovej dokumentácie v stupni projektová dokumentácia pre realizáciu stavby (RDS) a porovnania so skutočnosťami pri realizácii stavebných prác, kde položky výkazu výmer boli ocenené a sú súčasťou zmluvy o dielo (ZoD). Tieto zmeny nebolo možné predpokladať v čase spracovania cenovej ponuky. Jedná sa o zmenu hrúbky a veľkosť asfaltových plôch, ktorá nebola spomenutá v žiadnych podkladoch.

**Dôvod zmeny:** Zmena hrúbky asfaltov, zmena množstva asfaltových plôch

**Prílohy:** Príloha č.1 Ocenenie zmeny č.1

**Celková cena Ocenenia zmeny č.1:** -542,41 EUR bez DPH

**Ďalší postup:** Realizácia v zmysle harmonogramu  
Zmenový list č.1 predstavuje dodatok k ZoD č. 21460007, ktorým dochádza k zmene Ceny Diela

Nová Cena Diela vrátane Zmenového listu č.1	479 039,99 EUR bez DPH
Zmena termínu dokončenia Diela	nemá vplyv na termín

**NEPLATNÉ, POKIAĽ NIE JE PODPÍSANÉ OPRÁVNENOU OSOBOU OBJEDNÁVATEĽA**

Objednávateľ	Mesto Krupina	Dátum: 1.6.2022	Podpis:
Zhotoviteľ	Metrostav Slovakia a.s.	Dátum: 31.5.22	Podpis:

Metrostav Slovakia a.s.  
Mlynské Nivy 68, 824 77 Bratislava 26  
IČO 47 144 190  
(57)

## Položkový rozpočet

C:	20200134	KRUPINA - Základná škola
O:	01	Bežecká dráha, dl. 250m
B:	20200134.01PI	Atletická dráha, dl. 250m

P.č.	Číslo položky	Názov položky	MJ	Množstvo	cena / MJ	Celkom
<b>Dieľ 96.0</b>		<b>Búranie konštrukcií</b>				
74	113107242S00	Odstránenie podkladov alebo krytov živých hr. 5 0-100 mm, nad 200 m2	m2	-1 963,10000	1,47	-2 885,76
74a	113107244.S	Odstránenie krytu asfaltového, v ploche nad 200 m2, hr. nad 150 do 200 mm, -0,45000t	m2	1 963,10000	3,87	7 597,20
75	113204111S00	Vytrhanie obrubníkov betónových	m	705,10000	1,48	1 043,55
76	976044311S00	Vybúranie betón. obrúb muriva, šachiet prierezu na d 0,03 m2	m	141,00000	6,19	872,79
77	976047331S00	Vybúranie betón. dosák, hr. nad 10 cm	m2	-1 963,10000	4,31	-8 460,96
podklad pod asfaltom (predpoklad)						
78	979083116S00	Vodorovné premiestnenie sute na skládku do 10000 m	t	-235,57200	9,27	-2 183,75
				asfaltové ihrisko : 836,6*0,06*2,0	100,39200	
				plocha pod jestvujúcim ihriskom : 1126,5*0,06*2,0	135,18000	
78	979083116S00	Vodorovné premiestnenie sute na skládku do 10000 m	t	981,55000	9,27	9 098,97
				asfaltové ihrisko : 836,6*0,25*2,0	418,30000	
				plocha pod jestvujúcim ihriskom : 1126,5*0,25*2,0	563,25000	
79	979131409S00	Poplatok za ulož. a znešk. staveb. sute na vymedzených skládkach "O"-ostatný odpad	t	-100,39200	17,02	-1 708,67
80	DRVENIE	Drvenie betónovej sute	t	-905,92170	7,37	-6 676,64
následné použitie na stabilizáciu základnej pláne						
				obrubníky s operou : (705,1*0,3*0,3)*2,3	145,95570	
				bet. múrik so základom : (141*0,3*0,85)*2,3	82,69650	
				bet. plocha pod asfaltom (predpoklad) : 1963,1*0,15*2,3	677,26950	
80	DRVENIE	Drvenie betónovej sute	t	374,60790	7,37	2 760,86
následné použitie na stabilizáciu základnej pláne						
				obrubníky s operou : (705,1*0,3*0,3)*2,3*2	291,91140	
				bet. múrik so základom : (141*0,3*0,85)*2,3	82,69650	
<b>Celkom</b>						<b>-542,41</b>

Metrostav Slovačsko, s.r.o.  
Mlynska Nivy 68, 824 77 Bratislava 2/SK  
IČO 47 144 180  
(57)



Metrostav Slovakia a.s.  
Mlynské Nivy 68, 824 77 Bratislava 26  
IČO 47 144 190

Stavba: REKONŠTRUKCIA ATLETICKÝCH ZARIADENÍ V AREÁLI  
ZÁKLADNÝCH ŠKÔL V KRUPINE

**metrostav**

**ZMENOVÝ LIST č.2**

<b>OBJEDNÁVATEĽ</b>	<b>Mesto Krupina</b> Svatotrojčné namestie 4/4, 963 01 Krupina
<b>ZHOTOVITEĽ</b>	<b>Metrostav Slovakia a.s.</b> Mlynské Nivy 68, 824 77 Bratislava 26

**Popis vyvolanej zmeny a zmluvnej ceny:**

Dôvodom spracovania zmenového listu č.2 sú nasledujúce zmeny pod stávajúcou asfaltovou plochou a v podklade pod jestvujúcim ihriskom s umelým povrchom, ktoré vznikli na základe spracovania projektovej dokumentácie v stupni projektová dokumentácia pre realizáciu stavby (RDS) a porovnania so skutočnosťami zistenými pri realizácii stavebných prác, kde položky výkazu výmer boli ocenené a sú súčasťou zmluvy o dielo (ZoD). Tieto zmeny nebolo možné predpokladať v čase spracovania cenovej ponuky. Jedná sa o zmenu materiálu zemnej pláne, kde bola zistená vrstva piesku frakcie 0-8 mm v hrúbke 0,6 m a ktorá nebola spomenutá v žiadnych podkladoch a nie je zhutniteľná. Tento piesok je nutné nahradiť vhodným hutniteľným materiálom, betónovým recyklátom, frakcie 0-63 mm. Uvedené práce sú v hodnote 11 983,04 Eur bez DPH. Uvedená zmena predstavuje zdržanie a na zrealizovanie vyžaduje predĺženie termínu o 13 dní.

**Dôvod zmeny: výmena nezhutniteľného materiálu v zemnej pláni za betónový recyklát 0-63 a doplnenie do úrovne pláne podľa PD**

**Prílohy:** Príloha č.1 Ocenenie zmeny č.2

**Celková cena Ocenenia zmeny č.2: 11 983,04 EUR bez DPH**

**Ďalší postup:** Z dôvodu vyššie uvedených skutočností sa posunuli všetky časové úlohy, po dosypaní a zhutnení zemnej pláne, môžeme pokračovať v ďalšej činnosti.

<b>Nová Cena Diela vrátane Zmenového listu č.2</b>	<b>491 023,03 EUR bez DPH</b>
<b>Zmena termínu dokončenia Diela</b>	<b>8.11.2022</b>

**NEPLATNÉ, POKIAĽ NIE JE PODPÍSANÉ OPRAVNENOU OSOBOU OBJEDNÁVATEĽA**

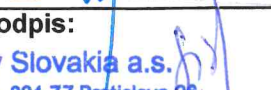
<b>Objednávateľ</b>	<b>Mesto Krupina</b>	<b>Dátum:</b> 16.6.2022	<b>Podpis:</b> 
<b>Zhotoviteľ</b>	<b>Metrostav Slovakia a.s.</b> Ing. SISKÁ	<b>Dátum:</b> 16.6.2022	<b>Podpis:</b> 

IČO 47 144 190

(57)

**ROZPOČET**

Stavba:

**Výmena podložia - práce navyč**

Miesto: Krupina – základná škola

Dátum: 16.06.2022

Objednávateľ: Mesto Krupina

Projektant:

Zhotoviteľ: Metrostav Slovakia a.s.

Spracovateľ: 0

PČ	Typ	Kód	Popis	MJ	Množstvo	J.cena [EUR]	Cena celkom [EUR]
<b>Náklady z rozpočtu</b>							<b>11 983,04</b>
<b>D</b>		<b>HSV</b>	<b>Práce a dodávky HSV</b>				<b>11 342,94</b>
<b>D</b>		<b>1</b>	<b>Zemné práce</b>				<b>11 342,94</b>
1	K	122201102S00	Odkopávky a prekopávky nezapaž. v horn. tr. 3 nad 100 do 1 000 m3	m3	657,640	2,27	1 492,84
2	K	162701105S00	Vodorovné premiestnenie výkopu do 10000 m horn. tr. 1-4	m3	657,640	6,41	4 215,47
3	K	215901101S00	Zhutnenie podložia z hor. súdr. do 92%PS a nesúdr. Id do 0,8	m2	1 728,000	1,13	1 952,64
4	M	810000800.S	Recyklát betónový frakcie 0-63 mm	t	566,460	6,50	3 681,99
<b>D</b>		<b>99</b>	<b>Presun hmôt HSV</b>				<b>640,10</b>
5		998225111S00	Presun hmôt pre pozemné komunikácie a plochy letis k, kryt živičný	t	566,460	1,13	640,10

zo ZoD

Ing. SISKÁ



Hydrostav Slovakia a.s.  
Mlynské Nivy 88, 824 77 Bratislava 28  
IČO 47 144 190  
(57)

Metrostav Slovakia a.s.  
Mlynské Nivy 68, 824 77 Bratislava 26  
IČO 47 144 190

Stavba: REKONŠTRUKCIA ATLETICKÝCH ZARIADENÍ V AREÁLI  
ZÁKLADNÝCH ŠKÔL V KRUPINE

**metrostav**

**ZMENOVÝ LIST č.3**

<b>OBJEDNÁVATEĽ</b>	<b>Mesto Krupina</b> Svatotrojičné námestie 4/4, 963 01 Krupina
<b>ZHOTOVITEĽ</b>	<b>Metrostav Slovakia a.s.</b> Mlynské Nivy 68, 824 77 Bratislava 26

**Popis vyvolanej zmeny a zmluvnej ceny:**

Dôvodom spracovania zmenového listu č.3 sú zistené zmeny existujúcej NN prípojky, ktoré vznikli na základe spracovania projektovej dokumentácie v stupni projektová dokumentácia pre realizáciu stavby (RDS) a porovnania so skutočnosťami pri realizácii stavebných prác, kde položky výkazu výmer boli ocenené a sú súčasťou zmluvy o dielo (ZoD). Tieto zmeny nebolo možné predpokladať v čase spracovania cenovej ponuky. Jedná sa o zmenu novej NN prípojky z rozvádzača na budove školy do rozvádzača na novom umelom ihrisku a káblových chráničiek pre jestvujúci NN kábel, ktorý je trasovaný v okraji atletického oválu a prechádza celým areálom školy a končí na sídlisku v juhovýchodnej časti mesta Krupina. Uvedená zmena predstavuje zdržanie a na zrealizovanie vyžaduje predĺženie termínu realizácie o 2 dni.

**Dôvod zmeny: nové pripojenie od školy k rozvádzaču v umelom ihrisku, pripojenie kamery a chráničky pre zálohu jestvujúcej NN prípojky**



**Prílohy:** Príloha č.1 Ocenenie zmeny č.3

**Celková cena Ocenenia zmeny č.3: 7 033,02 EUR bez DPH**

**Ďalší postup:** realizácia nového pripojenia od hlavného rozvádzača do rozvádzača osvetlenia a uloženie novej chráničky DN 160

<b>Nová Cena Diela vrátane Zmenového listu č.3</b>	<b>498 056,05 EUR bez DPH</b>
<b>Zmena termínu dokončenia Diela</b>	<b>10.11.2022</b>

**NEPLATNÉ, POKIAĽ NIE JE PODPÍSANÉ OPRAVNENOU OSOBOU OBJEDNÁVATEĽA**

<b>Objednávateľ</b>	<b>Mesto Krupina</b>	<b>Dátum:</b> 30.6.2022	<b>Podpis:</b> 
<b>Zhotoviteľ</b>	<b>Metrostav Slovakia a.s.</b> Ing. SISKÁ	<b>Dátum:</b> 30.6.2022	<b>Podpis:</b> 

Mesto Krupina  
IČO: 320256, DIČ: 202102240  
Metrostav Slovakia a.s.  
Mlynské Nivy 68, 824 77 Bratislava 26  
IČO 47 144 190  
(57)

## ROZPOČET

Stavba:

Umelé osvetlenie ihriska - práce naviac

Miesto: Krupina – základná škola

Dátum: 30.06.2022

Objednávateľ: Mesto Krupina

Projektant:

Zhotoviteľ: Metrostav Slovakia a.s.

Spracovateľ: 0

PČ	Typ	Kód	Popis	MJ	Množstvo	J.cena [EUR]	Cena celkom [EUR]
<b>Náklady z rozpočtu</b>							<b>7 033,02</b>
<b>D HSV Práce a dodávky HSV</b>							<b>3 008,11</b>
<b>D 1 Zemné práce</b>							<b>1 072,50</b>
1	K	141720007.S	Neriadené zemné pretláčanie v hornine tr. 1-2, priemer pretláčania cez 125 do 160 mm	m	5,000	121,00	605,00
2	K	141720004.S	Neriadené zemné pretláčanie v hornine tr. 1-2, priemer pretláčania cez 75 do 90 mm	m	5,000	93,50	467,50
<b>D 3 Zvislé a kompletne konštrukcie</b>							<b>1 935,61</b>
2	K	388995214.S	Chránička káblov z rúr HDPE nad DN 140 do DN 160	m	114,000	7,93	903,91
3	M	286130073000	Chránička delená KOPODUR KD 09160 BC, červená, DN 160, HDPE, KOPOS	m	114,000	9,05	1 031,70
<b>D M Práce a dodávky M</b>							<b>3 830,61</b>
<b>D 21-M Elektromontáže</b>							<b>1 721,96</b>
4	K	210010026.S	Rúrka ohybná elektroinštalačná z PVC typ FXP 25, uložená pevne	m	93,000	1,66	154,01
5	M	345710009200	Rúrka ohybná vlnitá pancierová PVC-U, FXP D 25	m	93,000	1,79	166,84
6	M	345710017900.S	Spojka nasúvacia z PVC-U pre elektroinštal. rúrky, D 25 mm	ks	4,000	0,30	1,20
7	K	210010027.S	Rúrka ohybná elektroinštalačná z PVC typ FXP 32, uložená pevne	m	25,000	1,82	45,43
8	M	345710009300	Rúrka ohybná vlnitá pancierová PVC-U, FXP D 32	m	25,000	2,16	54,05
9	K	210100001.S	Ukončenie vodičov v rozvádzač. vrátane zapojenia a vodičovej koncovky do 2,5 mm <sup>2</sup>	ks	6,000	1,25	7,52
10	M	354310017700.S	Káblové oko medené lisovacie CU 2,5x4 KU-L	ks	6,000	0,40	2,42
11	K	210100002.S	Ukončenie vodičov v rozvádzač. vrátane zapojenia a vodičovej koncovky do 6 mm <sup>2</sup>	ks	10,000	1,85	18,52
12	M	354310018400.S	Káblové oko medené lisovacie CU 6x8 KU-L	ks	10,000	0,46	4,60
13	K	210111031.S	Zásuvka na povrchovú montáž IP 44, 250V / 16A, vrátane zapojenia 2P + PE	ks	2,000	8,52	17,04
14	M	345510001210.S	Zásuvka jednonásobná na povrch, radenie 2P+PE, IP 44	ks	2,000	13,28	26,57
15	K	210120414.S	Prúdové chrániče s nadprúdovou ochranou dvojpolové	ks	2,000	7,22	14,44
16	M	358230000500	Prúdový chránič s istením DX3 1P+N, charakteristika B, 16 A, 6000 A/10 kA, 30 mA, typ AC, 2 moduly	ks	2,000	78,72	157,44
17	K	210800147.S	Kábel medený uložený pevne CYKY 450/750 V 3x2,5	m	161,000	2,21	355,49
18	M	341110000800.S	Kábel medený CYKY 3x2,5 mm <sup>2</sup>	m	161,000	1,63	262,91
19	K	210800161.S	Kábel medený uložený pevne CYKY 450/750 V 5x6	m	22,000	6,81	149,82
20	M	341110002200.S	Kábel medený CYKY 5x6 mm <sup>2</sup>	m	22,000	1,53	33,66
21			Revízia	kpl	1,000	250,00	250,00
<b>D 46-M Zemné práce vykonávané pri externých montážnych prácach</b>							<b>2 108,65</b>
21	K	460200154.S	Hĺbenie káblovej ryhy ručne 35 cm širokej a 70 cm hlbkej, v zemine triedy 4	m	98,000	11,31	1 108,48
22	K	460200255.S	Hĺbenie štartovacej jamy pre pretláčanie ručne 50 cm širokej a 70 cm hlbkej	m	8,000	33,41	267,26
23	K	460420001.S	Zriadenie káblového lôžka z preosiatej zeminy v ryhe šírky do 65 cm, hrúbky vrstvy 5 cm.	m	98,000	1,93	189,34
24	K	460490012.S	Rozvinutie a uloženie výstražnej fólie z PE do ryhy, šírka do 33 cm	m	98,000	0,63	61,99
25	M	283230008000.S	Výstražná fólia PE, š. 300, farba červená	m	98,000	0,18	18,03
26	K	460560154.S	Ručný zásyp nezap. káblovej ryhy bez zhutn. zeminy, 35 cm širokej, 70 cm hlbkej v zemine tr. 4	m	98,000	2,89	282,88
27	K	460560254.S	Ručný zásyp štartovacej jamy bez zhutn. zeminy, 50 cm širokej, 70 cm hlbkej v zemine tr. 4	m	8,000	4,00	32,02

PČ	Typ	Kód	Popis	MJ	Množstvo	J.cena [EUR]	Cena celkom [EUR]
28	K	460620014.S	Proviz. úprava terénu v zemine tr. 4, aby nerovnosti terénu neboli väčšie ako 2 cm od vodor.hladiny	m2	46,000	3,23	148,65
<b>D HZS Hodinové zúčtovacie sadzby</b>							<b>194,30</b>
29	K	HZS000213.S	Ostatné odborné práce - istenie vedení, úprava rozvádzačov	hod	8,000	24,29	194,30

zo ZoD

Ing. SISKÁ

8/21

Metrostav Slovakia, z.s.  
Mlynské Nivy 88, 824 77 Bratislava 26  
IČO 47 144 190  
(57)

**ZMENOVÝ LIST č.4**

**OBJEDNÁVATEĽ**      **Mesto Krupina**  
Svatotrojčné namestie 4/4, 963 01 Krupina

**ZHOTOVITEĽ**        **Metrostav Slovakia a.s.**  
Mlynské Nivy 68. 824 77 Bratislava 26

**Popis vyvolanej zmeny a zmluvnej ceny:**

Dôvodom spracovania zmenového listu č.4 sú nasledujúce zmeny, ktoré vznikli na základe spracovania projektovej dokumentácie v stupni projektová dokumentácia pre realizáciu stavby (RDS) a porovnania so skutočnosťami pri realizácii stavebných prác, kde položky výkazu výmer boli ocenené a sú súčasťou zmluvy o dielo (ZoD). Tieto zmeny nebolo možné predpokladať v čase spracovania cenovej ponuky. Jedná sa o zrušenie časti obrubníkov, opravu poškodenej šachty, odvodnenie existujúcej prístupovej cesty, prípojky pre zavlažovanie, zmena zavlažovacieho systému, úpravu schodov a obetónovanie obrubníkov medzi dráhou a jestvujúcou cestou.

**Dôvod zmeny:** Uvedené zmeny je potrebné vykonať pre plnú funkčnosť diela a stávajúce pomery v okolí stavby.

**Prílohy:**

- Príloha č.1**    Ocenenie zmeny č.4
- Príloha č.2**    Ocenenie zmeny č.5
- Príloha č.3**    Ocenenie zmeny č.6
- Príloha č.4**    Ocenenie zmeny č.7
- Príloha č.5**    Ocenenie zmeny č.8
- Príloha č.6**    Ocenenie zmeny č.9

**Celková cena Ocenenia zmeny č.4:** -1 099,38 eur bez DPH

**Ocenenia zmeny č.5:**      291,06 eur bez DPH

**Ocenenia zmeny č.6:**    1 838,52 eur bez DPH

**Ocenenia zmeny č.7:**    2 814,86 eur bez DPH



Ocenenia zmeny č.8: 1 044,36 eur bez DPH

Ocenenia zmeny č.9: 591,12 eur bez DPH

Ďalší postup: Realizácia v zmysle harmonogramu

Nová Cena Diela vrátane Zmenového listu č.4

503 536,59 EUR bez DPH

Zmena termínu dokončenia Diela

Nemá vplyv na termín

NEPLATNÉ, POKIAĽ NIE JE PODPÍSANÉ OPRÁVNENOU OSOBOU OBJEDNÁVATEĽA

Objednávateľ

Mesto Krupina

Dátum:

5.10.2022

Podpis:



Zhotoviteľ

Metrostav Slovakia a.s.

Ing. SISKÁ

Dátum:

Podpis:

Handwritten signature in blue ink, likely belonging to Ing. Siska.

Metrostav Slovakia a.s.  
Mlynské Nivy 68, 824 77 Bratislava 26  
IČO 47 144 190  
(57)

## ROZPOČET

Stavba:

**Bežecká dráha, dl. 250m - obrubníky odpočet**

Miesto:

Krupina – základná škola

Dátum:

06.09.2022

Objednávateľ:

Mesto Krupina

Projektant:

Zhotoviteľ:

Metrostav Slovakia a.s.

Spracovateľ: 0

PČ	Typ	Kód	Popis	MJ	Množstvo	J.cena [EUR]	Cena celkom [EUR]
<b>Náklady z rozpočtu</b>							<b>-1 099,38</b>
		<b>HSV</b>	<b>Práce a dodávky HSV</b>				
Diel:	<b>5.0</b>		<b>Komunikácie</b>				<b>-1 099,38</b>
25		916561111S00	Osadenie záhon. obrubníka betón. do lôžka z betónu tr. C 12/15 s bočnou oporou trieda A	m	-85,900	3,63	-311,82
26		918101111S00	Lôžko pod obrubníky, krajníky, obruby z betónu tr. C 12/15 85,9*0,25*0,2	m3	-4,295	90,75	-389,77
27		592173100S	Obrubník záhonový ABO 4-5 50x5x25 alt. bet. obrubník 1000x50x250mm (85,9*2)*1,02	kus	-175,236	2,27	-397,79
					175,236		

zo ZoD

## ROZPOČET

Stavba:

### Oprava existujúcej šachty

Miesto: Krupina – základná škola

Dátum: 06.09.2022

Objednávateľ: Mesto Krupina

Projektant:

Zhotoviteľ: Metrostav Slovakia a.s.

Spracovateľ: 0

PČ	Typ	Kód	Popis	MJ	Množstvo	J.cena [EUR]	Cena celkom [EUR]
<b>Náklady z rozpočtu</b>							<b>291,06</b>
D	HSV		Práce a dodávky HSV				
D	1		Zemné práce				15,63
1	K	113307143.S	Odstránenie podkladov s premiestnením hmôt na skládku na vzdialenosť do 3 m alebo s naložením na dopravný prostriedok, v ploche jednotlivo do 200 m2 asfaltových, hr. vrstvy nad 100 do 150 mm -0,316 t	m2	1,500	10,42	15,63
D	4		Vodorovné konštrukcie				275,43
2			Zákrytová doska 1000/600/250/ s otvorom	ks	1,000	112,00	112,00
3			Vyrovnávací prstenec 625/40/90/120	ks	2,000	8,00	16,00
4			Vyrovnávací prstenec 625/60/90/120	ks	1,000	9,00	9,00
5	K	452112111.S	Osadenie prstencov pod poklopy a mreže, výšky do 100 mm	ks	3,000	8,73	26,19
6	K	452112121.S	Osadenie prstencov pod poklopy a mreže, výšky nad 100 do 200 mm	ks	1,000	13,00	13,00
7		899102111.S	Osadenie poklopu liatinového a oceľového vrátane rámu hmotn. nad 50 do 100 kg	ks	1,000	24,16	24,16
67		631315711S00	Mazanina z betónu prostého tr. C25/30 hr. 12-24 cm	m3	0,520	144,38	75,08

zo ZoD

## ROZPOČET

Stavba:

### Odvodnenie príjazdovej cesty

Miesto: Krupina – základná škola

Dátum: 06.09.2022

Objednávateľ: Mesto Krupina

Projektant:

Zhotoviteľ: Metrostav Slovakia a.s.

Spracovateľ: 0

PČ	Typ	Kód	Popis	MJ	Množstvo	J.cena [EUR]	Cena celkom [EUR]
<b>Náklady z rozpočtu</b>							<b>1 838,52</b>
		<b>HSV</b>	<b>Práce a dodávky HSV</b>				<b>1 838,52</b>
		<b>2</b>					
1	K	971046012.S	Jadrové vrty diamantovými korunkami do D 130 mm do stien - betónových, obkladov -0,00029t	cm	30,000	1,00	30,00
2	K	919735113.S	Rezanie existujúceho asfaltového krytu alebo podkladu hĺbky nad 100 do 150 mm	m	15,000	6,34	95,10
3	K	113307142.S	Odstránenie podkladu asfaltového v ploche do 200 m2, hr.nad 50 do 100 mm, -0,18100t	m2	6,000	6,25	37,50
4	K	113307231.S	Odstránenie podkladov s premiestnením hmôt na skládku na vzdialenosť do 20 m alebo s naložením na dopravný prostriedok, v ploche jednotlivu nad 200 m2 z betónu prostého, hr. vrstvy do 150 mm -0,225 t	m2	6,000	4,65	27,90
5	K	132201101S00	Hĺbenie rýh šírka do 60 cm v horn. tr. 3 do 100 m3	m3	5,280	9,07	47,89
6	K	131201109S00	Príplatok za lepivosť v horn. tr. 3	m3	5,280	0,57	3,01
7	K	918101111S00	Lôžko pod obrubníky, krajníky, obruby z betónu tr. C 12/15 15*0,30*0,25	m3	1,125	90,75	102,09
8	K	935113111S00	Osadenie odvodňovacieho polymerbetónového žlabu s krycím roštom šírky do 200 mm	m	15,000	7,94	119,10
9	M	Hydro BG	Hydro BG Filcoten self NW 100, výška 95mm bez spádu	ks	15,000	21,60	324,000
10	M	Hydro BG	Hydro BG Liatinový rošt NW 100, 500/120/50 MW 15/25, Tr. B 125 kN s ocel. perom (self)	ks	15,000	18,60	279,000
11	M	286520004525.S	Koleno PVC-U pre flexibilné drenážne rúry DN 160/90°	ks	4,000	12,04	48,16
12	M	2,8651E+11	Koleno PVC-U, DN 160x45° hladká pre gravitačnú kanalizáciu KG potrubia	ks	4,000	4,51	18,04
13	K	721174063.S	Montáž tvarovky kanalizačného potrubia z PE-HD zvaraného natupo D 160 mm	ks	8,000	18,78	150,24
14	M	2,8611E+11	Rúra kanalizačná PVC-U gravitačná, hladká SN8 - KG, SW - plnostenná, DN 160, dĺ. 6 m	ks	1,500	76,02	114,03
15	L	871251111S00.1	Montáž potrubia z tlakových rúrok z tvrdého PVC d 110, tesnených gumovým krúžkom	m	8,000	1,56	12,48
16	K	451541111.S	Lôžko pod potrubie, stoky a drobné objekty, v otvorenom výkope zo štrkodrvy 0-63 mm	m3	0,320	44,34	14,19
17	K	174101001.S	Zásyp sypaninou z akejkoľvek horniny, s uložením výkopku vo vrstvách so zhutnením jám, šachiet, rýh, zárezov alebo okolo objektov v týchto vykropávkach do 100 m3	m3	0,960	3,80	3,65
18	M	583310003200.S	Štrkopiesok frakcia 0-32 mm	t	1,814	13,60	24,68
19	K	411387531.S	Zabetónovanie otvoru s plochou do 0,25 m2, vrátane debnenia oddebnenia a výstuže (s dodaním hmôt) v stropoch železobetónových a tvárnicových a v klenbách tehlových alebo betónových	ks	4,000	20,31	81,24
20	K	174101101S00	Zásyp zhutnený jám, rýh, šachiet alebo okolo objek tu	m3	5,130	3,52	18,06
21	K	631315711S00	Mazanina z betónu prostého tr. C25/30 hr. 12-24 cm	m3	0,675	144,38	97,46
22	K	979083116S00	Vodorovné premiestnenie sute na skládku do 10000 m	t	2,436	9,27	22,58
23		979131409S00	Poplatok za ulož.a znešk.staveb.sute na vymedzený h skládkach "O"-ostatný odpad	t	2,436	17,02	41,46
24		162701105S00	Vodorovné premiestnenie výkopu do 10000 m horn. tr. 1-4	m3	5,280	6,41	33,84
25		171201202S00	Uloženie sypaniny na skládky nad 100 do 1 000 m3	m3	5,280	0,57	3,01
26		17120120900S00	Poplatok za skladovanie - zemina a kamenivo (17 05) ostatné	t	7,920	11,34	89,81

zo ZoD

## ROZPOČET

Stavba:

**Automatická závlaha - prípojka**

Miesto: Krupina – základná škola

Dátum: 06.09.2022

Objednávateľ: Mesto Krupina

Projektant:

Zhotoviteľ: Metrostav Slovakia a.s.

Spracovateľ: 0

PČ	Typ	Kód	Popis	MJ	Množstvo	J.cena [EUR]	Cena celkom [EUR]
----	-----	-----	-------	----	----------	--------------	-------------------

### Náklady z rozpočtu

**2 814,86**

#### HSV

#### Práce a dodávky HSV

**2 012,82**

1	K	919735113.S	Rezanie existujúceho asfaltového krytu alebo podkladu hĺbky nad 100 do 150 mm	m	12,000	6,34	76,08
2	K	113307143.S	Odstránenie podkladov s premiestnením hmôt na skládku na vzdialenosť do 3 m alebo s naložením na dopravný prostriedok, v ploche jednotlivo do 200 m2 asfaltových, hr. vrstvy nad 100 do 150 mm -0,316 t	m2	3,600	10,42	37,51
3		976047331S00	Vybúranie betón. dosák, hr. nad 10 cm	m2	1,500	4,31	6,47
4	K	113307231.S	Odstránenie podkladov s premiestnením hmôt na skládku na vzdialenosť do 20 m alebo s naložením na dopravný prostriedok, v ploche jednotlivo nad 200 m2 z betónu prostého, hr. vrstvy do 150 mm -0,225 t	m2	3,600	4,65	16,74
5		132201101S00	Hĺbenie rýh šírka do 60 cm v horn. tr. 3 do 100 m3	m3	18,360	9,07	166,53
6		131201109S00	Príplatok za lepivosť v horn. tr. 3	m3	18,360	0,57	10,47
7	K	971056019.S	Jadrové vrty diamantovými korunkami do stien železobetónových nad D 200 do 225 mm -0,00095 t	cm	60,000	2,12	127,20
8	M	286130073600.S	Chránička ohybná dvojplášťová korugovaná DN 75, HDPE	m	1,000	1,63	1,630
9	M	286130073100.S	Chránička ohybná dvojplášťová korugovaná DN 40, HDPE	m	100,000	0,86	86,000
10	K	451572111.S	Lôžko pod potrubie, stoky a drobné objekty, v otvorenom výkope z kameniva drobného ťaženého 0-4 mm	m3	4,000	55,12	220,48
11	K	174101001.S	Zásyp sypaninou z akejkoľvek horniny, s uložením výkopku vo vrstvách so zhutnením jám, šachiet, rýh, zárezov alebo okolo objektov v týchto vykopávkach do 100 m3	m3	18,360	3,80	69,77
12	M	583310003200.S	Štrkopiesok frakcia 0-32 mm	t	34,700	13,60	471,930
13	K	936311113.S	Zabetónovanie potrubia uloženého vo vynechaných otvoroch v dne alebo v stenách z betónu vodostavebného C 25/30 s plochou otvoru do 0,25 m2	m3	0,350	348,63	122,02
14	K	711111221.S	Izolácia proti zemnej vlhkosti, protiradónová, stierka za studena na ploche zvislej, betónovej hydroizolácia bitúmenová	m2	0,500	14,95	7,48
15		631315711S00	Mazanina z betónu prostého tr. C25/30 hr. 12-24 cm	m3	0,900	144,38	129,94
16		979083116S00	Vodorovné premiestnenie sute na skládku do 10000 m	t	2,285	9,27	21,18
17		979131409S00	Poplatok za ulož. a znešk. staveb. sute na vymedzených skládkach "O"-ostatný odpad	t	2,285	17,02	38,89
18			Úprava vodovodného potrubia v budove	kpl	1,000	402,50	402,50

#### Úprava elektrického vedenia v budove

**802,04**

19			kábel CYKY-J 3x1,5mm	m	100,000	0,95	94,65
20			chránička 40mm	m	100,000	0,83	83,49
21			krabica rozbočovací	ks	1,000	16,81	16,81
22			fólia blesk červená	m	70,000	0,13	8,86
23			zaťahovanie káblov, pokládka	m	70,000	2,70	189,18
24			práca elektrikára	kpl.	1,000	51,75	51,75
25			dopravné náklady	kpl.	1,000	34,50	34,50
26			spojovací materiál	kpl.	1,000	23,00	23,00
27			kábel H07RN-F 5G6	m	32,000	7,33	234,42

PČ	Typ	Kód	Popis	MJ	Množstvo	J.cena [EUR]	Cena celkom [EUR]
28			chránička RAUTEC 40mm	m	30,000	0,83	24,84
29			zásuvka 32A	ks	1,000	6,04	6,04
30			dopravné náklady	kpl.	1,000	34,50	34,50

zo ZoD

## ROZPOČET

Stavba:

**Automatická závlaha**

Miesto: Krupina – základná škola

Dátum: 06.09.2022

Objednávateľ: Mesto Krupina

Projektant:

Zhotoviteľ: Metrostav Slovakia a.s.

Spracovateľ: 0

PČ	Typ	Kód	Popis	MJ	Množstvo	J.cena [EUR]	Cena celkom [EUR]
<b>Náklady z rozpočtu</b>							<b>1 044,36</b>
		<b>HSV</b>	<b>Práce a dodávky HSV</b>				
<b>Diel:</b>		<b>1.0</b>	<b>Zemné práce</b>				<b>1 747,16</b>
1		132201101S00	Hĺbenie rýh šírka do 60 cm v horn. tr. 3 do 100 m3 27*0,6*0,3	m3	-4,860	32,53	-158,10
					4,860		
2		132201109S00	Príplatok za lepivosť horniny tr. 3 v rýhach š. do 60 cm	m3	-4,860	9,20	-44,71
1		132201101S00	Hĺbenie rýh šírka do 60 cm v horn. tr. 3 do 100 m3 100*0,6*0,3	m3	18,000	32,53	585,54
					18,000		
2		132201109S00	Príplatok za lepivosť horniny tr. 3 v rýhach š. do 60 cm	m3	18,000	9,20	165,60
3		133201109S00	Príplatok za lepivosť horniny tr.3	m3	0,175	6,73	1,18
4		133202120S00	Hĺbenie šachiet v horn. tr.3 ručné do 1,00 m2 pôd orys. plochy 0,5*0,5*0,7	m3	0,175	55,38	9,69
					0,175		
5		162701105S00	Vodorovné premiestnenie výkopu do 10000 m horn. tr. 1-4	m3	18,175	8,26	150,13
6		171201201S00	Uloženie sypaniny na skládku	m3	18,175	0,78	14,18
7		17120120900S00	Poplatok za skladovanie - zemina a kamenivo (17 05) ostatné 0,18*1,6	t	29,080	11,88	345,47
8		174101101S00	Zásyp zhutnený jám, rýh, šachiet alebo okolo objek tu	m3	0,170	3,52	0,60
9		175301101.1S00	Podsyp a obsyp postrekovačov štrkom fr. 4-8mm	ks	-1,000	21,60	-21,60
10		175301101S00	Lôžko a obsyp plynovodného potrubia pieskom	m3	-1,000	10,96	-10,96
11		5815A0109S	Piesok kopaný zásypový (nedeklarovaný v EN) 0,1*1,75	t	-0,175	54,00	-9,45
					0,175		
9		175301101.1S00	Podsyp a obsyp postrekovačov štrkom fr. 4-8mm	ks	2,000	21,60	43,20
10		175301101S00	Lôžko a obsyp plynovodného potrubia pieskom	m3	12,444	10,96	136,39
11		5815A0109S	Piesok kopaný zásypový (nedeklarovaný v EN) 0,1*100	t	10,000	54,00	540,00
<b>Diel:</b>		<b>99.0</b>	<b>Staveniskový presun hmôt</b>				<b>16,15</b>
12		998225111S00	Presun hmôt pre pozemné komunikácie a plochy letís k, kryt živičný	t	29,911	0,54	16,15
<b>Diel:</b>		<b>734.1.0</b>	<b>Potrubie a armatúry</b>				<b>-114,48</b>
13		72211 S00	Potrubie vodovodné montáž	m	-27,000	2,16	-58,32
14		2861.1	Fitinky	soubor	-1,000	54,00	-54,00
15		2861D0205S	Potrubie vodovodné HDPE - 63x5,8 - 2160063	m	-27,000	0,08	-2,16
<b>Diel:</b>		<b>734.2</b>	<b>Postrekovače</b>				<b>-151,19</b>
16		DEALSPOSTREK2 1	Postrekovač PERROT LVZR 22 W VAC 13mm	ks	-1,000	142,56	-142,56
17		DEALSPOSTREK3	Vodotesný konektor DBY	ks	-2,000	3,02	-6,04
18		DEALSPOSTREK2 2	Kĺbová spojka 1 1/2"	ks	-1,000	2,59	-2,59
<b>Diel:</b>		<b>734.3</b>	<b>Ovládací systém</b>				<b>-188,88</b>
19		DEALSPOSTREK4	Ovládací jednotka Water control12	ks	-1,000	146,88	-146,88

PČ	Typ	Kód	Popis	MJ	Množstvo	J.cena [EUR]	Cena celkom [EUR]
20		341203M301S	Kábel Cu 750V : CYKY-O 5x1,5	m	-30,000	1,40	-42,00
<b>Diel: 734.4 Montáž systému</b>							<b>-540,00</b>
21		DEALSPOSTREK6	Montáž závlahového systému oživenie ovládacej jednotky	soubor	-1,000	540,00	-540,00
<b>Diel: 734.5 Čerpacia stanica, odberný objekt</b>							<b>-4 212,00</b>
22		DEALSPOSTREK14	Skrinka elektrosvádzáča , elektronické sledovanie hladiny spodnej vody, logika automatického doplnia	soubor	-1,000	1 620,00	-1 620,00
23		DEALSPOSTREK23	Čerpadlo 6 SP QF 50 9,2 kW 400V+káblový spoj	ks	-1,000	2 052,00	-2 052,00
24		DEALSPOSTREK9	Pripojovacia armatúra + potrubie, meranie, regulácia	kpl.	-1,000	540,00	-540,00
							<b>4 487,60</b>
23			ESP-TM2 Outdoor Wifi ovládaci jednotka 4 sekce	ks	1,000	231,00	231,00
24			LNK Wifi modul	ks	1,000	186,00	186,00
25			WRC-RFC-868 bezdrátové čidlo srážek	ks	1,000	205,50	205,50
26			100-PGA 24V elektromagnetický ventil 1"	ks	4,000	100,20	400,80
27			8005 FC/PC rotační postřikovač 1"	ks	4,000	171,60	686,40
28			SJ-12-100-22 BSP- kloubové přípojky RB 1"x 1", dl.30 cm BSp	ks	4,000	72,90	291,60
29			18 UNIFORM 8005- 18 - tryska pro/8005	ks	4,000	1,50	6,00
30			TFC 5x1mm ovládací kabel LY2Y cena za 1m	ks	50,000	1,88	93,75
31			VB-STD-H šachta pro ventily STANDARD	ks	2,000	83,10	166,20
32			TANGIT - těsnící teflonová šňůra 160+20 m	ks	1,000	30,00	30,00
33			DBR/Y-20 vodotěsné konektory	ks	8,000	5,10	40,80
34			40x1"AG přechodka přímá, vněj. z./PN16	ks	4,000	5,70	22,80
35			40x1"IG přechodka přímá, vnitř. z./PN16	ks	4,000	5,85	23,40
36			Koleno 40 PN16	ks	4,000	9,15	36,60
37			Filtr Tavitl 6/4" AG síťový , 120mesh, PN10	ks	1,000	172,20	172,20
38			ELY Kulový ventil PN10 50x6/4" IG	ks	1,000	49,95	49,95
39			ELY Kulový ventil PN10 6/4"	ks	1,000	36,00	36,00
40			ELY Navrtávací pas PN16 50x1"	ks	5,000	6,00	30,00
41			ELY Kulový ventil PN10 1"	ks	1,000	24,35	24,35
42			TAV PVC NI vsuvka 1" x 1" kratší závit	ks	6,000	3,90	23,40
43			ELY PIG PN16 50x2"	ks	1,000	8,85	8,85
44			ELY Zátka PN16 50	ks	1,000	9,00	9,00
45			Potrubí 40x2,4 PE80 PE-HD, PN8, 100m	ks	2,000	246,00	492,00
46			Potrubí 50x3,0 PE100,PE-HD,PN10,100 m	ks	1,000	456,00	456,00
47			montáž, pripojenie Potrubia 63x3,0 PE100,PE-HD,PN10 na stávajúce potrubie, inštalácia sieťového filtra 2", montáž sľučkových ventilov	ks	1,000	105,00	105,00
48			montáž napojenia pre zazimovanie závl. systému.	ks	1,000	45,00	45,00
49			pokládka potrubia 63 Pe-HD, pokládka komunikačný kábel TFC 3x1,5 do výkopu	ks	1,000	45,00	45,00
50			inštalácia ovládacej jednotky, čidla srážok, pripojenie komunikačných káblov na elmag. ventily, kontrola komunikácie	ks	1,000	90,00	90,00
51			inštalácia napojenia elektrónmagneutých ventilov na potrubie Pe 63, napojenie potrubia Pe 40 na elmag. ventily pripojenie komunikačného kábla k elmag. ventily	ks	4,000	45,00	180,00
52			montáž postrekovačov RB 8005FC,, kľbových prípojok SJ1", prechodiek 40x 1"	ks	4,000	30,00	120,00
53			osadenie postrekovačov do úrovne terénu, nastavenie výšecí.	ks	4,000	22,50	90,00
54			osadenie šachty pre ventily do úrovne terénu	ks	2,000	45,00	90,00



**ROZPOČET**

Stavba:

**Schody**

Miesto:

Krupina – základná škola

Dátum:

06.09.2022

Objednávateľ:

Mesto Krupina

Projektant:

Zhotoviteľ:

Metrostav Slovakia a.s.

Spracovateľ: 0

PČ	Typ	Kód	Popis	MJ	Množstvo	J.cena [EUR]	Cena celkom [EUR]
<b>Náklady z rozpočtu</b>							<b>591,12</b>
		<b>HSV</b>	<b>Práce a dodávky HSV</b>				
			<b>Schody č.1</b>				
1	K	380356232S00	Debnenie komplet. konštrukcií neomietaných plôch rovinných, odstránenie	m2	3,000	7,32	21,96
2	K	273316241.S	Základové dosky z betónu prostého vodostavebného C 25/30	m3	0,200	115,95	23,19
3	K	916561111S00	Osadenie záhon. obrubníka betón. do lôžka z betónu tr. C 12/15 s bočnou oporou	m	1,500	3,63	5,45
4	K	918101111S00	Lôžko pod obrubníky, krajníky, obruby z betónu tr. C 12/15	m3	0,075	90,75	6,81
			1,5*0,25*0,2				
5	M	592173100S	Obrubník záhonový ABO 4-5 50x5x25	kus	3,000	2,27	6,810
			<b>Schody č.2</b>				
6	K	380356232S00	Debnenie komplet. konštrukcií neomietaných plôch rovinných, odstránenie	m2	3,000	7,32	21,96
7	K	273316241.S	Základové dosky z betónu prostého vodostavebného C 25/30	m3	0,400	115,95	46,38
8	K	916561111S00	Osadenie záhon. obrubníka betón. do lôžka z betónu tr. C 12/15 s bočnou oporou	m	2,000	3,63	7,26
9	K	918101111S00	Lôžko pod obrubníky, krajníky, obruby z betónu tr. C 12/15	m3	0,100	90,75	9,08
			1,5*0,25*0,2				
10	M	592173100S	Obrubník záhonový ABO 4-5 50x5x25	kus	4,000	2,27	9,080
			<b>Obetónovanie popri obrubníkoch</b>				
11	K	631315711S00	Mazanina z betónu prostého tr. C25/30 hr. 12-24 cm	m3	3,000	144,38	433,14

zo ZoD

## DODATOK č. 3 K ZMLUVE O DIELO

uzavretej v zmysle § 536 a nasledujúcich zákona č. 513/1991 Zb.  
- Obchodného zákonníka v znení neskorších zmien a doplnkov  
( ďalej len „dodatok“)

---

uzavretý medzi zmluvnými stranami

### Objednávateľ:

**Názov** : Mesto Krupina  
**Sídlo** : Svätotrojičné nám. 4/4, 963 01 Krupina  
**IČO** : 00 320 056  
**DIČ** : 2021152540  
**IČ DPH** : nie je platiteľ DPH  
**Zastúpený** : Ing. Radoslav Vazan, primátor  
**Bankové spojenie** : VUB, a.s.  
**IBAN** : SK05 0200 0000 0044 2623 2659  
**Osoby oprávnené jednať v:**  
- zmluvných veciach : Mgr. Katarína Jankovičová, [katarina.jankovicova@krupina.sk](mailto:katarina.jankovicova@krupina.sk)  
0911 945 549  
- realizačných veciach : Ing. Norbert Kemp, [norbert.kemp@krupina.sk](mailto:norbert.kemp@krupina.sk),  
0908 929 104  
**Telefón** : 045/55 50 311  
**E-mail. adresa** : [krupina@krupina.sk](mailto:krupina@krupina.sk)

(ďalej len ako „Objednávateľ“)

### Zhotoviteľ:

**Obchodné meno** : Metrostav Slovakia a.s.  
**Sídlo** : Mlynské Nivy 68, 824 77 Bratislava  
**IČO** : 47 144 190  
**IČ DPH** : SK2023755712  
**DIČ** : 2023755712  
**Zastúpený** : Ing. Robert Pátek, Ph.D., predseda predstavenstva  
Ing. Marcel Rýchly, člen predstavenstva  
**Bankové spojenie** : Československá obchodná banka, a.s.  
**Číslo účtu IBAN** : SK59 7500 0000 0000 2504 1183  
**Osoby oprávnené jednať v:**  
-zmluvných veciach : Ing. Matúš Mačej, [matus.macej@metrostav.cz](mailto:matus.macej@metrostav.cz),  
+421 907 223 075  
-realizačných veciach : Ing. František Siska, [frantisek.siska@metrostav.cz](mailto:frantisek.siska@metrostav.cz),  
+421 917 379 557  
**č. oprávnenia** : 07198  
**Zapísaný v registri** : Okresného súdu Bratislava 1, Oddiel: Sa, Vložka č.  
5753/B

(ďalej len ako „Zhotoviteľ“)

takto

## Čl. 1

### Predmet dodatku

Vyššie uvedené zmluvné strany sa týmto dodatkom dohodli na zmene **Zmluvy o dielo č 245/2021/ODPM v znení dodatku č. 1 a dodatku č. 2 (ďalej aj ako Zmluva)**, ktorú uzavreli dňa **29.10.2021** a to v ustanoveniach, ktoré sa menia alebo dopĺňajú nasledovne:

1. Zmluvné strany sa dohodli na zmene Ceny za Dielo a zmene termínu vykonania Diela vzhľadom na navyiac práce. Navyiac práce sú ocenené a popísané v zmenovom liste, ktorý tvorí Prílohu č. 1 tohto dodatku odsúhlasený zmluvnými stranami. Absolútna zmena cena tvorí 6,41% z pôvodnej ceny diela:

#### **Pôvodná Cena za zhotovenie Diela pred navýšením:**

Cena bez DPH	503 536,59 EUR
DPH 20 %	100 707,32 EUR
<b>spolu s DPH</b>	<b>604 243,91 EUR</b>
<b>slovom: šesťstoštyritisícdivestoštyridsaťtri Eur a deväťdesiatjeden centov</b>	

#### **Navýšenie ceny Diela oproti pôvodnej cene Diela v zmysle Zmenového listu č.5:**

Cena bez DPH	25 686,96 EUR
DPH 20 %	5 137,39 EUR
<b>spolu s DPH</b>	<b>30 824,35 EUR</b>
<b>slovom: tridsaťtisícosemstodvadsaťštyri Eur a tridsaťpäť centov</b>	

#### **Nová cena Diela celkom:**

Cena bez DPH	529 223,55 EUR
DPH 20 %	105 844,71 EUR
<b>spolu s DPH</b>	<b>635 068,26 EUR</b>
<b>slovom: šesťstotridsaťpäťtisícšesťdesiatosem Eur a dvadsaťšesť centov</b>	

2. V nadväznosti na zmenu Ceny Diela v zmysle bodu 1. vyššie tohto dodatku sa pôvodné znenie čl. IV. bod 4.1 Zmluvy v celom rozsahu nahrádza novým znením nasledovne:

„Zmluvné strany sa dohodli na Cene za Dielo podľa cenovej ponuky, ktorá je súčasťou tejto zmluvy odsúhlasenej zmluvnými stranami:

Cena bez DPH	529 223,55 EUR
DPH 20 %	105 844,71 EUR
<b>spolu s DPH</b>	<b>635 068,26 EUR</b>
<b>slovom: šesťstotridsaťpäťtisícšesťdesiatosem Eur a dvadsaťšesť centov“</b>	

3. V nadväznosti na zmenu termínu vykonania Diela v zmysle bodu 1. vyššie tohto dodatku sa pôvodné znenie čl. III. bod 3.2 Zmluvy nahrádza novým znením nasledovne:

„Zhotoviteľ sa zaväzuje, že riadne vykoná Dielo (Čl. II.) v nasledovných termínoch:

- prevzatie staveniska: do 7 dní odo dňa prevzatia písomnej výzvy  
Objednávateľa s tým, že zmluvné strany sa zaväzujú vykonať písomný zápis z odovzdania a prevzatia staveniska samostatne (osobitne)
- začatie vykonávania Diela: do 7 dní odo dňa písomného prevzatia staveniska Zhotoviteľom
- vykonanie Diela: do 24.11.2022
- odovzdanie Diela: .....

## Čl. 2

### Záverečné ustanovenia dodatku

1. V ostatnom zostávajú ustanovenia Zmluvy nedotknuté týmto Dodatkom č. 3 v platnosti bez zmeny.
2. Tento Dodatok č. 3 k Zmluve, **zo dňa 29.10.2021, nadobúda platnosť jeho podpísaním zmluvnými stranami a účinnosť nasledujúcim kalendárnym dňom po jeho zverejnení.**
3. Tento Dodatok č. 3 sa vyhotovuje v 2 vyhotoveniach, pre každú zmluvnú stranu po jednom.
4. Zmluvné strany prehlasujú, že si tento dodatok riadne prečítali, jeho obsahu porozumeli, prehlasujú, že dodatok vyjadruje ich slobodnú vôľu, dodatok neuzavreli v tiesni, za nápadne nevýhodných podmienok, a preto ho znakom súhlasu vlastnoručne podpísali.
5. Neoddeliteľnou súčasťou tohto dodatku sú nasledujúce prílohy:
  - Príloha č.1 – Zmenový list č.5
 Príloha č. 1 tohto dodatku sa považuje za Prílohu č. 10 Zmluvy.

V Krupine, dňa .....

V Bratislave, dňa.....

za Objednávateľa: Mesto Krupina

za Zhotoviteľa: Metrostav Slovakia a.s.

.....  
Ing. Radoslav Vazan, primátor

.....  
Ing. Róbert Pátek, predseda predstavenstva

.....  
Ing. Marcel Rýchly, člen predstavenstva

**ZMENOVÝ LIST č.5**

**OBJEDNÁVATEĽ** **Mesto Krupina**  
Svatotrojičné namestie 4/4, 963 01 Krupina

**ZHOTOVITEĽ** **Metrostav Slovakia a.s.**  
Mlynské Nivy 68, 824 77 Bratislava 26

**Popis vyvolanej zmeny a zmluvnej ceny:**

Dôvodom spracovania zmenového listu č.5 sú nasledujúce zmeny, ktoré vznikli na základe spracovania projektovej dokumentácie v stupni projektová dokumentácia pre realizáciu stavby (RDS) a porovnania so skutočnosťami pri realizácii stavebných prác, kde položky výkazu výmer boli ocenené a sú súčasťou zmluvy o dielo (ZoD). Tieto zmeny nebolo možné predpokladať v čase spracovania cenovej ponuky. Jedná sa o vybudovanie nového chodníka okolo ihriska v šírke 1,00 m až 1,2 m v dĺžke približne 234 m. Tento chodník plní ochrannú funkciu z hľadiska bezpečnosti pri užívaní atletickej dráhy. Uvedená zmena predstavuje zdržanie a na zrealizovanie vyžaduje predĺženie termínu realizácie o 14 dní.

**Dôvod zmeny:** Realizácia chodníka okolo atletického oválu, potrebný pre oddelenie atletickej dráhy od trávnik. Nahradenie časti chodníka za zátrávňovacie tvárnice pri opornom múre pre veľké prevýšenie.

**Prílohy:** **Príloha č.1** Ocenenie zmeny č.10  
**Príloha č.2** Ocenenie zmeny č.11  
**Príloha č.3** Ocenenie zmeny č.12

**Celková cena Ocenenia zmeny č.10:** 25 197,00 eur bez DPH  
**Ocenenia zmeny č.11:** - 2 185,61 eur bez DPH  
**Ocenenia zmeny č.12:** 2 675,57 eur bez DPH

**Ďalší postup:** príprava plánu pre realizáciu obrubníkov, dosypanie zhutniteľného materiálu, pokládka dlažby a zátrávňovačov

**Nová Cena Diela vrátane Zmenového listu č.5** 529 223,55 EUR bez DPH

**Zmena termínu dokončenia Diela** 24.11.2022

**NEPLATNÉ, POKIAĽ NIE JE PODPÍSANÉ OPRÁVNENOU OSOBOU OBJEDNÁVATEĽA**

**Objednávateľ** **Mesto Krupina**

**Dátum:**

**Podpis:**

5.10.2022



**Zhotoviteľ**

**Metrostav Slovakia a.s.**

**Ing. SISKÁ**

**Dátum:**

**Podpis:**

**Metrostav Slovakia a.s.**  
Mlynské Nivy 68, 824 77 Bratislava 26  
IČO 47 144 190  
(57)

## ZADANIE S VÝKAZOM VÝMER

Stavba: Stavebné úpravy k atl.dráhe

Objekt: SO 01 dlažba okolo dráhy a oplotenie

Objednávateľ: Mesto Krupina

Zhotoviteľ: Metrostav Slovakia a.s.

Miesto: Krupina

Spracoval: Z.Lalka

Dátum: 1. 3. 2022

Ď.	Kód položky	Popis	MJ	Množstvo celkom	Jednotková cena zadania	Celková cena zadania
----	-------------	-------	----	-----------------	-------------------------	----------------------

### HSV Práce a dodávky HSV

#### 1 Zemné práce

1	131201101.S	Výkop nezapaženej jamy v hornine 3, do 100 m3 279,21*0,4	m3	111,684	15,810	1 765,72
				111,684	0,000	
2	131201109.S	Hlbenie nezapažených jám a zárezov. Príplatok za lepkosť horniny 3	m3	111,684	1,270	141,84
3	131211101.S	Hlbenie jám v hornine tr.3 súdržných - rucným náradím 7*0,3*0,7	m3	1,470	77,380	113,75
				1,470	0,000	
4	162301102.S	Vodorovné premiestnenie výkopku po spevnenej ceste z horniny tr.1-4, do 100 m3 na vzdialenosť do 1000 m	m3	111,684	4,930	550,60
5	167101101.S	Nakladanie neulahnutého výkopku z hornín tr.1-4 do 100 m3	m3	111,684	10,310	1 151,46
6	171201101.S	Uloženie sypaniny do násypov s rozprestretím sypaniny vo vrstvách a s hrubým urovnaním nezhutnených	m3	111,684	1,380	154,12
7	181101101.S	Úprava pláne v zárezoch v hornine 1-4 bez zhutnenia	m2	120,000	0,340	40,80

#### 2 Zakladanie

8	215901101.S	Zhutnenie podložia z rastlej horniny 1 až 4 pod násypy, z hornina súdržných do 92 % PS a nesúdržných	m2	279,210	1,130	315,51
---	-------------	--	----	---------	-------	--------

#### 3 Zvislé a kompletne konštrukcie

9	338171212.S	Osadzovanie stĺpika pre pletivové panelové ploty s výškou do 2 m zabetónovaním do vopred vykopaných dier	ks	7,000	12,790	89,53
10	553510030300.S	Stĺpik, výška 2,9 m, poplastovaný na pozinkovanej oceli,	ks	7,000	70,150	491,050

#### 5 Komunikácie

11	564730211.S	Podklad alebo kryt z kameniva hrubého drveného vel. 16-32 mm s rozprestretím a zhutnením hr. 100 mm	m2	279,210	7,060	1 971,22
12	564861111.S	Podklad zo štrkodrviny s rozprestretím a zhutnením, po zhutnení hr. 200 mm	m2	279,210	10,060	2 808,85
13	596911143.S	Kladenie betónovej zámkovej dlažby komunikácií pre peších hr. 60 mm pre peších nad 100 do 300 m2 so zriadením lôžka z kameniva hr. 30 mm	m2	279,210	16,740	4 673,98
14	592460009600	Dlažba betónová PREMAC KLASIKO, rozmer 200x200x60 mm, sivá	m2	284,794	16,900	4 813,020

#### Ostatné konštrukcie a práce-búranie

15	916561111.S	Osadenie záhonového alebo parkového obrubníka betón., do lôžka z bet. pros. tr. C 12/15 s bocnou oporou	m	116,000	5,970	692,52
16	592170003501	Obrubník rovný, lxšxv 500x100x200 mm, prírodný	ks	234,320	2,340	548,310
		116 * 2,02		234,320	0,000	
17	918101112.S	Lôžko pod obrubníky, krajníky alebo obruby z dlažobných kociek z betónu prostého tr. C 16/20	m3	4,640	141,920	658,51
		116,000*0,2*0,2		4,640	0,000	
18	979082111.S	Vnútroštavenisková doprava sutiny a vybúraných hmôt do 10 m	t	0,134	14,140	1,89
19	979089012.S	Poplatok za skladovanie - betón, tehly, dlaždice (17 01) ostatné	t	0,134	52,000	6,97

20	998223011.S	Presun hmôt pre pozemné komunikácie s krytom dláždeným (822 2.3, 822 5.3) akejkoľvek dĺžky objektu	t	255,563	10,910	2 788,19
----	-------------	--	---	---------	--------	----------

**PSV Práce a dodávky PSV**

**767 Konštrukcie doplnkové kovové**

21	767914830.S	Demontáž oplatenia rámového na ocelové stĺpiky, výšky nad 1 do 2 m, -0,00900t 2,15+9+1,74+2	m	14,890	5,890	87,70
				14,890	0,000	
22	767916110.S	Montáž oplatenia z plechu profilového s hmotnosťou 1m oplatenia do 30 kg	m	14,890	17,230	256,55
23	138310001000.S	Plech trapézový pozink farebný, výška profilu 35 mm, hr. 0,5 - 1,00 mm 14,5*2	m2	29,000	36,660	1 063,140
				29,000	0,000	
24	998767101.S	Presun hmôt pre kovové stavebné doplnkové konštrukcie v objektoch výšky do 6 m	t	0,192	61,300	11,77

**Celkom**

**25 197,00** bez DPH

**ROZPOČET**

Stavba:

**SO 01 dlažba okolo dráhy a oplotenie - odpočet chodník pri OM**

Miesto:

Krupina – základná škola

Dátum:

06.09.2022

Objednávateľ:

Mesto Krupina

Projektant:

Zhotoviteľ:

Metrostav Slovakia a.s.

Spracovateľ:

0

PČ	Typ	Kód	Popis	MJ	Množstvo	J.cena [EUR]	Cena celkom [EUR]
<b>Náklady z rozpočtu</b>							<b>-2 185,61</b>
		<b>HSV</b>	<b>Práce a dodávky HSV</b>				
		<b>2</b>	<b>Zakladanie</b>				<b>-49,27</b>
8		215901101.S	Zhutnenie podložia z rastlej horniny 1 až 4 pod násypy, z hornina súdržných do 92 % PS a nesúdržných	m2	-43,600	1,13	-49,27
		<b>5</b>	<b>Komunikácie</b>				<b>-1 481,40</b>
13		596911143.S	Kladenie betónovej zámkovej dlažby komunikácií pre peších hr. 60 mm pre peších nad 100 do 300 m2 so zriadením lôžka z kameniva hr. 30 mm	m2	-43,600	16,74	-729,86
14		592460009600	<i>Dlažba betónová PREMAC KLASIKO, rozmer 200x200x60 mm, sivá</i>	m2	-44,470	16,90	-751,540
		<b>9</b>	<b>Ostatné konštrukcie a práce-búranie</b>				<b>-654,94</b>
15		916561111.S	Osadenie záhonového alebo parkového obrubníka betón., do lôžka z bet. pros. tr. C 12/15 s bocnou oporou	m	-40,000	5,97	-238,80
16		592170003501	<i>Obrubník rovný, lxšxv 500x100x200 mm, prírodný 40 * 2,02</i>	ks	-80,800	2,34	-189,070
					80,800		
17		918101112.S	Lôžko pod obrubníky, krajníky alebo obruby z dlažobných kociek z betónu prostého tr. C 16/20	m3	-1,600	141,92	-227,07
			40,000*0,2*0,2		1,600		

zo ZoD



**ROZPOČET**

Stavba:

**Zatrávňovače**

Miesto: Krupina – základná škola

Dátum: 06.09.2022

Objednávateľ: Mesto Krupina

Projektant:

Zhotoviteľ: Metrostav Slovakia a.s.

Spracovateľ: 0

PČ	Typ	Kód	Popis	MJ	Množstvo	J.cena [EUR]	Cena celkom [EUR]
<b>Náklady z rozpočtu</b>							<b>2 675,57</b>
		<b>HSV</b>	<b>Práce a dodávky HSV</b>				<b>2 675,57</b>
1	K	693665100S	Geotextília polypropylénová TATRATEx PP 200g/m2	m2	48,000	1,13	54,24
2	M		Zatrávňovacie tvárnice Travex HDPE 500x500 do 16t/m2, zelené	ks	250,000	2,92	730,00
3	K	596913111.S	Kladenie dlažby z plastových vegetačných tvárníč plochy do 50 m2	m2	40,000	6,60	264,00
4	K	461541111.S	Výplne vyláhčených a dierovaných tvárníč na plochách vodorovných i na svahu štrkom	m2	40,000	11,84	473,60
5	K	285941111.S	Spevnenie horniny kotvením kotvy v horn. suchej z betonárskej ocele priem. do 20mm dĺžky 0,5m	ks	40,000	28,71	1 148,40
6		998225111S00	Presun hmôt pre pozemné komunikácie a plochy letís k, kryt živičný	t	4,720	1,13	5,33

zo ZoD



**Návrh uznesenia**  
**z oddelenia projektového manažmentu**

<b>Predkladá:</b>	<b>Ing. Dajana Belláková</b> <b>projektová manažérka</b>
<b>Vypracoval:</b>	<b>Ing. Dajana Belláková</b>
<b>Prerokované:</b>	

---



### **Uznesenie č. .... / 2022 –MsZ**

Mestské zastupiteľstvo v Krupine

#### **Schvaľuje**

návrh zmluvy o dielo, ktorá bude súčasťou súťažných podkladov pre zákazku s názvom „**Detské inkluzívne ihrisko RODINKA v Krupine**“ v zmysle zákona č. 343/2015 Z. z. o verejnom obstarávaní a o zmene a doplnení niektorých zákonov v znení neskorších predpisov.

#### **Dôvodová správa:**

Mesto Krupina získalo dotáciu z Ministerstva práce, sociálnych vecí a rodiny SR vo výške 48.000 € na vybudovanie detského inkluzívneho ihriska RODINKA. Účelom investičnej akcie je vytvorenie priestoru na podporu socializácie a inklúzie detí formou detského ihriska. Jeho realizáciu zabezpečí Mesto Krupina na základe projektovej dokumentácie doručenej Poskytovateľom. Okrem výroby a montáže hracích prvkov vhodných aj deti zo zdravotným znevýhodnením sa jedná o terénne úpravy a vybudovanie dopadových a spevnených plôch. Predkladaný návrh na uznesenie súvisí s procesom verejného obstarávania stavebných prác, ktorých predpokladaná hodnota predstavuje sumu 119.298 €.

### **Uznesenie č. .... / 2022 –MsZ**

Mestské zastupiteľstvo v Krupine

#### **Schvaľuje**

zriadenie komisie za účelom otvárania ponúk, vyhodnotenia splnenia podmienok účasti a vyhodnotenia súťažných ponúk v zmysle ustanovenia zákona o verejnom obstarávaní k zákazke s názvom "**Detské inkluzívne ihrisko RODINKA v Krupine**" v zložení

predseda komisie:

členovia s právom vyhodnocovania:

členovia bez práva vyhodnocovania:

#### **Dôvodová správa:**

Proces verejného obstarávania bude realizovaný prostredníctvom elektronickej platformy systému EVO. Členovia komisie musia byť zaregistrovaní v systéme a v deň otvárania a vyhodnocovania ponúk sa do systému musia prihlásiť, aby mali k jednotlivým ponukám prístup.

Minimálne zmluvné podmienky:

**ZMLUVA O DIELO**  
**uzatvorená podľa ustanovenia § 536 a nasl. zákona č. 513/1991 Zb. Obchodného**  
**zákonníka v znení neskorších predpisov**

**Článok 1.**  
**Zmluvné strany**

1.1 Objednávateľ: **Mesto Krupina**  
Sídlo organizácie: Svätotrojičné námestie 4/4, 963 01 Krupina  
Štatutárny orgán: Ing. Radoslav Vazan, primátor mesta  
IČO: 00320056  
DIČ: 2021152540  
Bankové spojenie: Všeobecná úverová banka a. s.  
IBAN: SK24 0200 0000 0000 2002 0412  
Telefón: 045/55 11 311  
E-mail: krupina@krupina.sk  
Poverený na rokovanie vo veciach  
zmluvných:   
Poverený na rokovanie vo veciach  
technických:   
(ďalej len „Objednávateľ“)

a

1.2 Zhotoviteľ :   
Sídlo:   
Zastúpený :   
Zapísaný v:   
IČO:   
DIČ:   
IČ DPH:   
Bankové spojenie:   
IBAN:   
Tel.:   
Fax:   
E-mail:   
(ďalej len „Zhotoviteľ“)  
(Zhotoviteľ a Objednávateľ ďalej spolu len „Zmluvné strany“)

**Úvodné ustanovenie**

- a) Zmluvné strany uzatvárajú túto zmluvu o dielo (ďalej len „ZoD“) ako výsledok verejného obstarávania na uskutočnenie stavebných prác v rámci projektu: Výstavba detského inkluzívneho ihriska RODINKA, na predmet zákazky: „**Detské inkluzívne ihrisko RODINKA v Krupine**“ v súlade so zákonom č. 343/2015 Z. z. o verejnom obstarávaní v platnom znení (ďalej len "Dielo"), ako zákazky s nízkou hodnotou, ktorou sa zhotoviteľ

zaväzuje k zhotoveniu Diela v rozsahu vymedzenom predmetom tejto ZoD a Objednávateľ sa zaväzuje k jeho prevzatiu a k zaplateniu dohodnutej ceny za jeho zhotovenie v prípade jeho zhotovenia v súlade s ustanoveniami tejto ZoD.

- b) Zhotoviteľ sa podpisom tejto zmluvy zaväzuje Objednávateľovi, že za cenu a v čase dohodnutých v tejto zmluve vykoná na svoje nebezpečenstvo pre Objednávateľa Dielo v tejto zmluve špecifikované.
- c) Podkladom pre uzatvorenie zmluvy je víťazná ponuka zhotoviteľa v rámci verejného obstarávania vyhláseného dňa .....

## **Článok 2. Predmet a účel zmluvy**

### **2.1 Názov diela: „Detské inkluzívne ihrisko RODINKA v Krupine“**

Predmetom plnenia podľa tejto zmluvy je výstavba a dodanie detského inkluzívneho ihriska vrátane výroby, montáže a osadenia jednotlivých jeho prvkov podľa vypracovanej projektovej dokumentácie – Autor návrhu ihriska: Akad. sochár Jozef Kliský - zodpovedný projektant: Ing. arch. Andrea Kliská, PROJEKT VÝSTAVBY DETSKÝCH INKLUZÍVNYCH IHRÍSK RODINKA, vrátane vybudovania dopadových plôch, terénnych úprav a spevnených plôch s cieľom revitalizácie verejného priestoru na ul. Malinovského (parcela č. 443/1). Jedná sa o vybudovanie inkluzívneho ihriska obsahujúceho nasledovné hracie prvky:

- a) pieskovisko čln - hlavný inkluzívny prvok.
- b) kolotoč - hlavný inkluzívny prvok: 1 ks
- c) hojdačka hniezdo - hlavný inkluzívny prvok: 1 ks
- d) veľká loď Nina: 3 – 14 rokov: 1 ks
- e) fitdráha: 1 ks
- f) infotabuľa: 1 ks
- g) lavička: 15 ks
- h) smetný kôš: 7 ks

Dodanie predmetu plnenia sa uskutoční v súlade so stavebným povolením vydaným k danej stavbe - stavebné povolenie č. .... zo dňa .....

Súčasťou predmetu plnenia je aj zabezpečenie všetkých potrebných povolení, certifikátov, vyhlásenia o zhode, Osvedčenia – Hodnotiacej správy pre uvedenie ihriska do prevádzky, ktorú vydá Technická inšpekcia SR alebo iná oprávnená autorizovaná osoba a súčinnosť pri kolaudácii diela. Od Zhotoviteľa Objednávateľ požaduje k odovzdaniu diela platné certifikáty podľa slovenskej legislatívy a technické listy hracích prvkov s popisom a v zmysle požiadaviek technickej inšpekcie alebo inej oprávnenej autorizovanej osoby a príslušných orgánov. Herné prvky a zostavy vyrobené na mieste z agátového dreva musia mať platnú certifikáciu STN EN 1176 a STN EN 1177.

### **2.2 Zároveň je predmetom plnenia aj vybudovanie komplet dopadových plôch k jednotlivým prvkov podľa doplnenia projektovej dokumentácie:**

SO 010 Záhradná a krajinná architektúra – Ateliér Húština, vypracovala Ing. Miriam Húšťavová, [miriam@hustina.sk](mailto:miriam@hustina.sk), 0907/837 084

SO 011 Pešie komunikácie a chodníky – Zdenko Lalka – Stavebné konštrukcie, vypracoval Zdenko Lalka, [lalkazdeno@gmail.com](mailto:lalkazdeno@gmail.com), 0949/137 230.

### **2.3 Miesto zhotovenia: Malinovského ulica, Parcela: 443/1, LV 2952. Objednávateľ vyhlasuje, že pozemok je v jeho vlastníctve, ktoré ho oprávňuje zriadiť na pozemku stavbu.**

### **2.4 Druh dodávky: dodávka stavebných prác podľa výkazu výmer a predloženej PD**

- 2.5 Podklady pre uzavretie zmluvy a zhotovenie diela:
- a) Projektová dokumentácia: Akad. sochár Jozef Kliský - zodpovedný projektant: Ing. arch. Andrea Kliská, PROJEKT VÝSTAVBY DETSKÝCH INKLUZÍVNYCH IHRÍSK RODINKA,.
  - b) doplnenie projektovej dokumentácie:
    - SO 010 Záhradná a krajinná architektúra – Ateliér Húština, vypracovala Ing. Miriam Húšťavová, [miriam@hustina.sk](mailto:miriam@hustina.sk), 0907/837 084
    - SO 011 Pešie komunikácie a chodníky – Zdenko Lalka – Stavebné konštrukcie, vypracoval Zdenko Lalka, [lalkazdeno@gmail.com](mailto:lalkazdeno@gmail.com), 0949/137 230,
  - a) ponuka zhotoviteľa vo verejnom obstarávaní s oceneným výkazom výmer – rozpočtom stavby.
- 2.6 Závazok Zhotoviteľa k zhotoveniu predmetu ZoD podľa tejto ZoD zahŕňa i jeho povinnosť vykonať v rámci zmluvnej ceny i nepredvídané práce, ak sa ich realizácia stane nevyhnutnou k naplneniu účelu tejto ZoD. Zhotoviteľ je povinný navrhnuť a realizovať také technické opatrenia, ktoré zabránia znehodnoteniu vykonaných prác počas realizácie predmetu zmluvy a prípadných ďalších objektov stavby. Realizácia nepredvídaných prác a technických opatrení však musí byť vymedzená a dohodnutá obidvoma zmluvnými stranami, a to formou schváleného a podpísaného dodatku k tejto zmluve.
- 2.7 Zhotoviteľ prehlasuje, že sa oboznámil so všetkými podkladmi, ktoré mu boli Objednávateľom poskytnuté a je si vedomý toho, že si v priebehu výstavby nemôže uplatňovať nároky na úpravu zmluvných podmienok z dôvodov, ktoré mohol zistiť už pri oboznámení sa s týmito podkladmi a stavom staveniska.
- 2.8 Zhotoviteľ vyhlasuje, že mu je známy rozsah dohodnutých plnení, situovanie staveniska, stav pozemku a staveniska, na ktorom sa má Dielo zhotovovať; ako aj dopravná prístupnosť staveniska. Zhotoviteľ pred podpisom Zmluvy skontroloval všetky údaje a výmery podľa predloženej Projektovej dokumentácie a ich súlad so skutočným stavom na stavbe. Zhotoviteľ vyhlasuje, že nezistil žiadne odlišnosti, chyby vo výmerách ani iné nedostatky, ktoré by bránili v realizácii Diela a/alebo odovzdaní. Zhotoviteľ podpisom tejto zmluvy zároveň vyhlasuje, že položkovitý rozpočet (Príloha č. 1) je úplný a správny, a že na jeho základe je možné úplne Dielo zhotoviť a používať na plánovaný účel.
- 2.9 Zhotoviteľ vyhlasuje, že je oprávnený a odborne spôsobilý zhotoviť Dielo riadne a včas, podľa podmienok tejto Zmluvy.
- 2.10 Splnomocnený zástupca stavebníka a poverený na preberanie stavebných prác a technický dozor objednávateľa: .....
- 2.11 Súčasťou predmetu plnenia je súčinnosť Zhotoviteľa poskytnutá Objednávateľovi v kolaudačnom konaní, v konaní o povolenie predčasného užívania Stavby alebo skúšobnej prevádzky v takej miere, aby z jeho strany nevznikli žiadne prekážky s vydaním príslušných rozhodnutí. Súčinnosťou Zhotoviteľa podľa tohto odseku sa rozumie najmä zabezpečenie a odovzdanie objednávateľovi všetkých dokumentov a dokladov nevyhnutných pre vydanie kolaudačného rozhodnutia, aj zabezpečenie takých dokladov a dokumentov, ktorých potreba môže vyplývať alebo vyplynie z priebehu kolaudačného konania.

### **Článok 3. Lehoty plnenia**

- 3.1 Zhotoviteľ sa zaväzuje splniť svoj záväzok v zmysle časového harmonogramu (príloha č. 3 tejto ZoD) v nasledovných termínoch:

- prevziať stavenisko: do 5 pracovných dní od písomnej výzvy Objednávateľa,
  - začať s prácami: nasledujúci deň po dni prevzatia staveniska,
  - ukončiť dielo: 8 mesiacov od prevzatia staveniska, najneskôr však do 30.11.2023 v zmysle bodu 11.8 tejto zmluvy o dielo,
  - uvoľniť stavenisko do 7 dní po odovzdaní Diela Objednávateľovi, ak sa zmluvné strany nedohodnú inak.
- 3.2 Zhotoviteľ sa zaväzuje, že úpravu lehoty plnenia si bude uplatňovať len po predchádzajúcej písomnej dohode s Objednávateľom a to len v prípade, že z dôvodov vyššej moci, t. j. zemetrasenie, teploty dlhodobo pod  $-10^{\circ}\text{C}$ , snehová prikrývka nad 5 cm alebo dlhodobé nadmerné zrážky, ktoré nie sú bežné v danej lokalite v danom ročnom období, nebude technicky možné dielo, prípadne jeho časť, dokončiť za dohodnutých podmienok v zmluvnej lehote. Zhotoviteľ je povinný takéto skutočnosti bezodkladne oznámiť Objednávateľovi, najneskôr do 3 dní, keď sa o takejto skutočnosti dozvedel. Ak takéto skutočnosti Zhotoviteľ Objednávateľovi neoznámí, neprihliada sa na ne. Takto odsúhlasené prerušenie prác musí byť zaznamenané v stavebnom denníku. V takomto prípade sa lehota plnenia automaticky predlžuje o počet dní dôvodného prerušenia prác. Štruktúra podložia nie je dôvodom na žiadnu úpravu lehoty. Zhotoviteľ sa zaväzuje, že i v takýchto prípadoch vyvinie maximálne úsilie k dodržaniu pôvodnej lehoty pre dokončenie diela.
- 3.3 Ak zhotoviteľ pripraví dielo na odovzдание pred dohodnutým termínom, Objednávateľ sa zaväzuje dielo prevziať aj v skoršom ponúknutom termíne.
- 3.4 Termíny uvedené v bode 3.1 tohto článku musia byť Zhotoviteľom riadne a včas dodržané tak, aby neboli akýmkoľvek spôsobom ovplyvnené, posunuté, resp. oneskorené iné nasledujúce práce na zhotovovaní a vykonaní diela. Za ukončenie diela sa považuje Objednávateľove písomné potvrdenie riadneho, včasného a úplného ukončenia príslušných prác, a to aj vrátane vykonania predpísaných skúšok, atestov a meraní, resp. odstránenie prípadných väd diela a nedorobkov.
- 3.5 V prípade, ak Zhotoviteľ nie je schopný splniť dohodnuté termíny v bežnom pracovnom čase, je povinný zhotovovať a vykonávať dielo vo viacerých zmenách a/alebo v nadčasových hodinách bez toho, aby tým Objednávateľovi vznikli dodatočné náklady. Cena diela dohodnutá v tejto zmluve sa v takýchto prípadoch nemení a Zhotoviteľ nemá nárok na žiadnu kompenzáciu takto vzniknutých nákladov zo strany Objednávateľa. Zhotoviteľ vyhlasuje, že si je vedomý, že dielo sa bude realizovať na verejnom priestranstve, teda v otvorenom priestore medzi bytovými domami. Preto je nutné realizáciu diela prispôbiť tak, aby bola zabezpečená bezpečnosť verejnosti a vykonávať opatrenia na zníženie prašnosti a hlučnosti prác.
- 3.6 Akékoľvek náklady, ktoré vzniknú Zhotoviteľovi nedodržaním termínov (napr. nadčasy, práca na zmeny, zvýšené nasadenie strojov, neracionálny prisun materiálov, zvýšené pracovné nasadenie a pod.) nemožno vyúčtovať Objednávateľovi a sú obsiahnuté v celkovej cene diela podľa článku 4. tejto zmluvy. Ustanovenie tohto bodu neplatí, ak takéto náklady vzniknú Zhotoviteľovi výlučne zavinením Objednávateľa (napr. neposkytnutím potrebnej súčinnosti a pod.) alebo z iných dôvodov výlučne na strane Objednávateľa.
- 3.7 Ak by bolo začatie zhotovovania diela posunuté z dôvodov na strane Zhotoviteľa, má sa zato, že termín ukončenia a odovzдания diela musí byť Zhotoviteľom dodržaný bez nároku na zvýšenie ceny diela dohodnutej v tejto zmluve. To isté platí aj v prípade, ak počas zhotovovania diela dôjde k faktickému posunu termínov zo strany Zhotoviteľa.
- 3.8 V prípade, že Zhotoviteľ poruší svoju zmluvnú povinnosť, na splnenie ktorej sa zaviazal v článku 3. bod 3.1 tejto Zmluvy, Objednávateľ je oprávnený uplatniť si voči Zhotoviteľovi nárok na zaplatenie zmluvnej pokuty počas prvých tridsať (30) dní

omeškania vo výške 0,05 % z Ceny za dielo (bez DPH), a to za každý deň omeškania s plnením zmluvných povinností. Po uplynutí tridsiatich (30) dní omeškania Zhotoviteľa s plnením zmluvných povinností špecifikovaných v predchádzajúcej vete, Objednávateľ je oprávnený uplatniť si voči Zhotoviteľovi nárok na zaplatenie zmluvnej pokuty vo výške 0,1 % z Ceny za dielo (bez DPH) a to za každý aj začatý deň omeškania s plnením.

- 3.9 V prípade, že Objednávateľ poruší svoju zmluvnú povinnosť na splnenie ktorej sa zaviazal v článku 7. bod 7.1 tejto zmluvy, Zhotoviteľ je oprávnený uplatniť si voči Objednávateľovi nárok na zaplatenie úroku z omeškania vo výške 0,05 % z neuhradenej Ceny za dielo (bez DPH), a to za každý deň omeškania s plnením.
- 3.10 V prípade, že Zhotoviteľ poruší svoju zmluvnú povinnosť, na splnenie ktorej sa zaviazal v článku 6. bod 6.7 tejto Zmluvy, Objednávateľ je oprávnený uplatniť si voči Zhotoviteľovi nárok na zaplatenie zmluvnej pokuty vo výške 300,- EUR (slovom tristo eur) za každý aj začatý deň omeškania s odstránením vady a za každú vadu samostatne.
- 3.11 V prípade, že Zhotoviteľ poruší svoju zmluvnú povinnosť, na splnenie ktorej sa zaviazal v článku 11. tejto Zmluvy, Objednávateľ má právo uplatniť si voči Zhotoviteľovi nárok na zaplatenie zmluvnej pokuty vo výške 300,- EUR (slovom tristo eur) za každý aj začatý deň omeškania s odstránením vady a za každú vadu samostatne.
- 3.12 Zhotoviteľ je povinný zaplatiť Objednávateľom uplatnený nárok na zmluvnú pokutu v lehote do troch (3) pracovných dní odo dňa doručenia písomnej výzvy Objednávateľa na jej zaplatenie Zhotoviteľovi.
- 3.13 Zmluvné strany považujú dohodnutú výšku zmluvnej pokuty za primeranú, zodpovedajúcu povahe a rozsahu zabezpečovaných zmluvných povinností. Splnením záväzku zaplatiť zmluvnú pokutu nezanikajú povinnosti zmluvnej strany, plnenie ktorých je zabezpečené dohodou o zmluvnej pokute.
- 3.14 Dohodou o zmluvnej pokute nie je dotknuté právo zmluvných strán na náhradu škody. V prípade vzniku škody je ktorákoľvek zo zmluvných strán oprávnená nárokovat' si jej náhradu vo výške presahujúcej výšku zmluvnej pokuty.
- 3.15 Objednávateľ má právo, pri uplatňovaní zmluvných pokút a/alebo iných peňažných nárokov voči Zhotoviteľovi, započítať takéto pohľadávky jednostranným právnom úkonom s akoukoľvek (aj nesplattnou) pohľadávkou Zhotoviteľa voči Objednávateľovi.
- 3.16 Zhotoviteľ nie je oprávnený započítať svoje pohľadávky alebo nároky voči Objednávateľovi oproti pohľadávkam alebo nárokom Objednávateľa voči Zhotoviteľovi.
- 3.17 Zhotoviteľ nie je oprávnený previesť svoje práva a povinnosti vyplývajúce z tejto zmluvy, alebo ich časť na tretiu osobu. Zhotoviteľ tiež nie je oprávnený postúpiť a ani založiť akékoľvek svoje pohľadávky vzniknuté voči Objednávateľovi na základe a/alebo v súvislosti s touto zmluvou a/alebo v súvislosti s plnením záväzkov podľa tejto Zmluvy.

#### **Článok 4. Cena a platby**

- 4.1 Zmluvná cena je stanovená dohodou zmluvných strán podľa zákona č. 18/1996 Z. z. o cenách v znení neskorších predpisov a vyhlášky č. 87/1996 Z. z., ktorou sa vykonáva zákon č. 18/1996 Z. z. o cenách v znení neskorších predpisov a považuje sa za **maximálnu pevnú cenu** platnú počas celej doby vykonávania Diela a je záväzná. Dohodnutá zmluvná cena, stanovená na základe oceneného výkazu výmer Zhotoviteľa predloženého v procese verejného obstarávania:



Suma bez DPH: ..... EUR  
DPH 20 % : ..... EUR  
vrátane DPH : ..... **EUR**

/Slovom: ...../

Ocenený výkaz výmer Zhotoviteľa ako záväzný rozpočet diela tvorí neoddeliteľnú prílohu č. 1 tejto zmluvy.

4.2 V prípade legislatívnej zmeny výšky základnej sadzby dane z pridanej hodnoty bude k cene bez DPH pripočítaná aktuálna výška základnej dane z pridanej hodnoty. Zmena dojednanej ceny za Dielo je prípustná len na základe písomného dodatku k zmluve o dielo podpísaného štatutárnymi zástupcami zmluvných strán. DPH bude v zmysle zákona č. 222/2004 Z. z. o dani z pridanej hodnoty v platnom znení fakturovaná vo výške platnej v čase vystavenia faktúry.

4.3 Vyššie uvedená zmluvná cena za Dielo zahŕňa cenu všetkých stavebných prác súvisiacich s realizáciou zákazky „**Detské inkluzívne ihrisko RODINKA v Krupine**“. Teda zahŕňa všetky náklady, ktoré vzniknú Zhotoviteľovi pri plnení predmetu zmluvy, teda všetky náklady potrebné pre dodanie výstavbu ihriska, výrobu, dodanie, montáž, osadenie jeho prvkov, vybudovanie dopadových plôch, povrchov, spevnených plôch, vyloženie, inštaláciu a montáž vrátane prepravných nákladov a aj terénnych úprav, všetkých súvisiacich materiálnych, priamych a nepriamych nákladov. V cene sú zahrnuté i náklady na dopravu a skladovanie strojov, zariadení alebo konštrukcií, všetkých stavebných hmôt a dielcov, materiálov a výrobkov, montáže a ich presun zo skladu na stavenisko, všetky priame náklady súvisiace so stavbou, odvoz a poplatok za skládku stavebnej sute, náklady spojené s vytýčením inžinierskych sietí, vytýčením jednotlivých častí stavby, geodetické porealizačné zameranie (polohopis) – digitálna forma a 2x tlačaná forma, geometrický plán (digitálna forma a 2x tlačaná forma), taktiež sú v cene ocenené všetky realizované práce, odovzdanie kompletných príslušných dokumentov, ktoré si vyžaduje užívanie a prevádzkovanie predmetu zákazky, v súlade s právnymi záväzkami a predpismi, vrátane ceny koordinátora bezpečnosti. Zároveň cena diela zahŕňa:

- a) všetky potrebné dodávky, komponenty, práce, súvisiace služby tak, aby ukončené dielo bolo funkčné, napr.: pomocné a súvisiace dodávky, práce a služby,
- b) všetky opatrenia potrebné z hľadiska bezpečnosti realizácie prác a ochrany zdravia pracovníkov počas realizácie prác pri zachovaní premávky na príľahlých komunikáciách v dohodnutom rozsahu vrátane bezpečnosti a ochrany zdravia vlastných pracovníkov zhotoviteľa a verejného priestoru v zmysle platných zákonov, cena koordinátora bezpečnosti,
- c) naloženie na dopravný prostriedok a okamžitý odvoz a likvidácia (uloženie na skládku) vzniknutého (vybúraného materiálu) odpadu aj zeminy z výkopov, ktorú nemožno použiť na terénne úpravy v zmysle zákona o odpadoch vrátane poplatkov za uloženie,
- d) doprava dodávok a materiálu na stavbu i v rámci stavby, všetky vedľajšie súvisiace náklady (VRN), zariadenie staveniska objednávateľ neposkytuje,
- e) dočasné dopravné značenie a vytýčenie stavby oprávneným geodetom vrátane podzemných inžinierskych sietí, a vypracovanie porealizačného geometrického plánu v 2 vyhotoveniach,
- f) náklady na certifikáciu a zabezpečenie potrebných povolení atď.

4.4 Na základe požiadaviek Objednávateľa na vykonanie prác neobsiahnutých v predmete plnenia Zhotoviteľom, alebo na neprevedenie prác v ňom obsiahnutých, sú obidve strany zaviazané súčasne s úpravou rozsahu predmetu plnenia dohodnúť zodpovedajúce zníženie alebo zvýšenie zmluvnej ceny, a to formou písomného dodatku k tejto zmluve.

Pri určovaní výšky takejto zmeny ceny budú zmluvné strany vychádzať zo špecifikácie ceny obsiahnutej v ponuke Zhotoviteľa vo verejnom obstarávaní a zo zmluvne dojednanej ceny. V prípade, že sa bude jednať o práce a dodávky v ponuke neuvedené, ocenia sa individuálnou kalkuláciou spracovanou Zhotoviteľom a odsúhlasenou Objednávateľom a jeho technickým dozorom, ktorá však bude založená na predchádzajúcej úprave zmluvného vzťahu Zhotoviteľa a Objednávateľa. Takto vyčíslené čiastky k ťarche či v prospech objednávateľa, budú samostatne evidované a vzájomne prirátané, alebo odpočítané z ceny, stanovenej v Čl. 4. tejto zmluvy s tým, že najneskôr do dátumu započatia odovzdávacieho a preberacieho konania budú formou dodatku k tejto zmluve cenové protokoly uzatvorené. Vyúčtovanie týchto prác sa zrealizuje v konečnej faktúre, pričom navyše práce budú samostatnou položkou faktúry a budú zdôvodnené.

## **Článok 5. Projektová dokumentácia**

- 5.1 Objednávateľ poskytne Zhotoviteľovi jedno (1) vyhotovenie projektovej dokumentácie stavby podľa Čl. 2. bod 2.4., ktorá tvorí neoddeliteľnú prílohu tejto zmluvy.
- 5.2 Schválenie odchýlok a zmien projektu Objednávateľom nezavahuje Zhotoviteľa zodpovednosti za technicky správne prevedenie Diela, za jeho úplnosť a za jeho súlad so všetkými platnými predpismi a technickými normami, platnými v SR.

## **Článok 6. Zodpovednosť za vady a záručná doba**

7

- 6.1 Zhotoviteľ zodpovedá za to, že dielo bude vykonané v rozsahu, za podmienok a v kvalite vyplývajúcej z Podkladovej dokumentácie pre verejné obstarávanie a z ustanovení tejto Zmluvy a bude vyhovovať požiadavkám stanoveným Objednávateľom a platnými, všeobecne záväznými právnymi predpismi.
- 6.2 Zhotoviteľ zodpovedá za vady diela, ktoré má dielo v čase jeho odovzdania Objednávateľovi, ak boli preukázateľne spôsobené porušením povinnosti Zhotoviteľa a v rozsahu záruky diela poskytnutej v zmysle tejto zmluvy. Zhotoviteľ nezodpovedá za vady spôsobené nevhodnými pokynmi Objednávateľa, technického dozoru a/alebo inej Objednávateľom poverenej osoby, ak Zhotoviteľ písomne upozornil Objednávateľa na nevhodnú povahu jeho pokynov a Objednávateľ na použitie pokynov pri vykonávaní diela písomne trval, alebo ak Zhotoviteľ túto nevhodnosť nemohol ani pri náležitej odbornej starostlivosti zistiť.
- 6.3 Zhotoviteľ poskytne záručnú dobu na dielo v rozsahu šesťdesiat (60) mesiacov odo dňa prevzatia riadne dokončeného diela ako celku bez väd a nedostatkov Objednávateľom na základe preberacieho protokolu podľa článku 11. tejto Zmluvy. Ustanovenie predchádzajúcej vety sa nepoužije v prípade zabudovaných komponentov, pri ktorých výrobcovia poskytujú v záručných listoch kratšie záručné doby a ktoré je Zhotoviteľ povinný akceptovať, minimálne však dvadsaťštyri (24) mesiacov.
- 6.4 Zhotoviteľ preberá záruku za to, že dielo bude mať počas záručnej doby kvalitatívne vlastnosti a prevádzkovú spôsobilosť primeranú obvyklému opotrebovaniu bežným užívaním a vplyvu poveternostných podmienok.

- 6.5 Objednávateľ sa zaväzuje, že vady diela uplatní u Zhotoviteľa bezodkladne po ich zistení, a to prostredníctvom elektronickej pošty, e-mailom na adresu Zhotoviteľa uvedenú v záhlaví tejto Zmluvy, alebo iným, zmluvnými stranami dohodnutým spôsobom. Oznámenie Objednávateľa o vade diela musí obsahovať: a) číslo zmluvy a b) označenie a popis vady (ďalej len „Oznámenie o vade“).
- 6.6 Zhotoviteľ je povinný vykonať obhliadku reklamovanej vady diela bezodkladne, najneskôr do 24 hodín po doručení Oznámenia o vade a vyhotoviť fotodokumentáciu reklamovanej vady, v prípade potreby aj bezprostredného okolia, ak by to bolo vhodné pre neskoršie posúdenie oprávnenosti reklamácie.
- 6.7 V prípade :
- a) vzniku vád diela, ktoré nebránia riadnemu užívaniu a prevádzkyschopnosti diela, je Zhotoviteľ povinný začať s odstraňovaním reklamovaných vád diela najneskôr do piatich (5) pracovných dní od doručenia Oznámenia o vade; Zhotoviteľ je povinný zabezpečiť odstránenie takýchto vád diela v čo najkratšom čase, najneskôr do desiatich (10) pracovných dní od doručenia oznámenia o vade;
  - b) vzniku kritických vád, ktoré majú podstatný vplyv na prevádzkyschopnosť diela, je Zhotoviteľ povinný začať s odstraňovaním reklamovaných vád diela bezodkladne, najneskôr však do dvanástich (12) hodín od doručenia Oznámenia o vade Zhotoviteľovi; Zhotoviteľ je povinný zabezpečiť odstránenie takýchto vád diela v čo najkratšom možnom termíne, najneskôr však do dvadsaťštyri (24) hodín od doručenia Oznámenia o vade; Zhotoviteľ je zároveň povinný urobiť všetky opatrenia, aby bola bezodkladne zabezpečená prevádzkyschopnosť diela.
- 6.8 V prípade omeškania sa Zhotoviteľa so začatím odstraňovania reklamovaných vád diela alebo s ich odstránením, alebo ak Zhotoviteľ odmietne reklamované vady odstrániť, Objednávateľ je oprávnený zabezpečiť odstránenie reklamovaných vád diela na náklady Zhotoviteľa.
- 6.9 O termíne a spôsobe odstránenia vady diela je Zhotoviteľ povinný Objednávateľa bezodkladne informovať a to prostredníctvom elektronickej pošty, e-mailom na adresu Zhotoviteľa uvedenú v záhlaví tejto zmluvy, alebo iným, zmluvnými stranami písomne dohodnutým spôsobom.
- 6.10 V prípade objektívnej nemožnosti dodržania termínov stanovených v bode 6.6 a 6.7 (napr.: v dôsledku živeľnej pohromy, zložitého a/alebo náročného procesu odstránenia vady diela a pod.), Zhotoviteľ je povinný Objednávateľa o tejto skutočnosti bezodkladne informovať, a to prostredníctvom elektronickej pošty, e-mailom na adresu Objednávateľa uvedenú v záhlaví tejto Zmluvy, alebo iným, zmluvnými stranami dohodnutým spôsobom. Zhotoviteľ je v takom prípade zároveň povinný oznámiť Objednávateľovi predpokladaný časový rámec odstránenia vady diela. O odstránení vady je Zhotoviteľ povinný Objednávateľa bezodkladne informovať.
- 6.11 Zmluvná strana, ktorá svojim konaním alebo nekonaním a/alebo porušením, prípadne zanedbaním niektorej z povinností vyplývajúcej z tejto Zmluvy zavinila vznik škody, je povinná nahradiť škodu, ktorá v dôsledku toho vznikla druhej zmluvnej strane. Práva zmluvných strán na náhradu škody sa v častiach neupravených touto zmluvou riadia príslušnými všeobecne záväznými právnymi predpismi, pričom sa uhrádza len skutočná škoda.

## Článok 7. Platobné podmienky a fakturácia

- 7.1 Objednávateľ uhradí cenu Diela na základe vystavenej konečnej faktúry, po vykonaní a odovzdaní Diela bez závad. Za vykonané práce Zhotoviteľ, po písomnom odsúhlasení vykonaných prác, podpíše preberacieho protokolu a prevzatí diela zástupcom Objednávateľa - technickým dozorom, vystaví faktúru, v troch (3) vyhotoveniach a doručí ju Objednávateľovi. Neoddeliteľnou súčasťou faktúry je súpis vykonaných prác, odsúhlasený a podpísaný zástupcom Objednávateľa vo veciach technických – technickým dozorom Objednávateľa, fotodokumentácia o priebehu a spôsobe vykonania prác na CD, tak aby boli jednotlivé fakturované položky dostatočne zdokladované, ako aj doklady o nakladaní s odpadmi. Lehota splatnosti faktúry vystavenej zhotoviteľom na zaplatenie ceny diela je tridsať (30) dní odo dňa jej riadneho doručenia Objednávateľovi, pričom zaplatením sa rozumie odpísanie finančných prostriedkov z účtu Objednávateľa. **Zmluvné strany vyhlasujú, že uvedená lehota nie je v hrubom nepomere k právam a povinnostiam vyplývajúcim zo záväzkového vzťahu, nakoľko je predmet realizácie spolufinancovaný z dotácie MPSVR SR.**
- 7.2 Objednávateľ neposkytne zálohu na stavebné práce a dodávky. Zhotoviteľ bude fakturovať vykonané stavebné práce a dodávky jednou faktúrou a to na základe súpisov vykonaných prác a dodávok potvrdených technickým dozorom Objednávateľa po realizácii celého predmetu zákazky teda za dodané stavebné práce a dodávky po celkovom ukončení stavebných prác bez zjavných väd a nedorobkov potvrdených obidvoma zmluvnými stranami v „Zápise o prevzatí a odovzdaní stavby, resp. diela“.
- 7.3 Faktúra musí mať zákonom požadované náležitosti a musí obsahovať najmä tieto údaje: 9
- a) meno a adresu sídla, miesta podnikania prípadne prevádzkarne Zhotoviteľa, ktorý dodáva tovar, službu alebo stavebné práce, a jeho identifikačné číslo pre daň,
  - a) meno a adresu sídla, miesta podnikania prípadne prevádzkarne alebo bydliska Objednávateľa tovaru alebo služby, prác a jeho identifikačné číslo pre daň, ak mu je pridelené,
  - b) poradové číslo faktúry,
  - c) dátum, kedy bol tovar alebo služba dodaná, práce uskutočnené, ak tento dátum možno určiť, a ak sa odlišuje od dátumu vyhotovenia faktúry,
  - d) dátum vyhotovenia faktúry a dátum jej splatnosti,
  - e) množstvo a druh dodaného tovaru alebo rozsah a druh dodanej služby, prác,
  - f) základ dane, jednotkovú cenu bez dane a zľavy a rabaty, ak nie sú obsiahnuté v jednotkovej cene v eur,
  - g) odvolanie sa na zmluvu o dielo, názov projektu, poskytovateľa dotácie
  - h) sadzbu dane alebo údaj o oslobodení od dane,
  - i) výšku dane celkom v eur,
  - j) bankové spojenie a číslo účtu, na ktorý má byť faktúra uhradená,
  - k) meno osoby, ktorá faktúru vystavila,
  - l) pečiatka a podpis oprávnenej osoby.
  - m) Informáciu: Projekt na podporu plnenia funkcií rodiny formou výstavby inkluzívneho detského ihriska sa realizuje vďaka finančnej podpore Ministerstva práce, sociálnych vecí a rodiny SR.
- 7.4 V prípade, že faktúra nebude obsahovať náležitosti uvedené v Čl. 7 tejto zmluvy, Objednávateľ je oprávnený vrátiť ju Zhotoviteľovi na doplnenie alebo prepracovanie bez jej úhrady. Zhotoviteľ je povinný vystaviť novú opravenú, resp. doplnenú faktúru s novou lehotou splatnosti.

- 7.5 Zmluvné strany sa dohodli, že časť ceny za Dielo vo výške 10 % z celkovej ceny s DPH za Dielo podľa Čl. 4, bod 4.1 tejto zmluvy, je Objednávateľ oprávnený zadržať do odstránenia väd a nedorobkov zistených pri preberacom konaní podľa tejto zmluvy. Zadržanú sumu Objednávateľ uvoľní do 30 dní od odstránenia väd a nedorobkov.

## **Článok 8. Podmienky vykonania Diela**

- 8.1 Objednávateľ pred začatím prác zabezpečí odovzdanie staveniska Zhotoviteľovi do piatich (5) pracovných dní od písomnej výzvy Objednávateľa na prevzatie Zhotoviteľom.
- 8.2 Zhotoviteľ uhradí počas výstavby všetky náklady na energie na stavbe vrátane zabezpečenia ich dočasných prípojev a meračov. Zhotoviteľ je povinný na svoje náklady zabezpečiť na stavenisku dodávku vody a elektrickej energie (elektrocentrála).
- 8.3 Určený technický dozor Objednávateľa bude na stavbe v plnej miere zastupovať záujmy Objednávateľa, najmä bude kontrolovať, či pri realizácii Zhotoviteľ dodržiava riešenia podľa platnej projektovej dokumentácie, plní stanovené termíny a vzájomne dohodnuté opatrenia, uskutočňuje stavbu v predpísanej kvalite a dodržiava všeobecne platné nariadenia a predpisy pri realizácii predmetného stavebného Diela. V prípade zistenia nedostatkov má plné oprávnenia Objednávateľa prijať potrebné účinné opatrenia na ich nápravu.
- 8.4 Objednávateľ požaduje pri realizácii diela určenie zodpovednej osoby zo strany Zhotoviteľa a kontrolu plnenia minimálne 1x mesačne, prípadne podľa potreby. Stretnutia bude organizovať Zhotoviteľ s miestom stretnutia na stavenisku. Kontrolných dní sa zúčastnia zástupcovia Objednávateľa a nimi prizvané osoby, Zhotoviteľ a určení subdodávateľa. Zápis z kontrolného dňa v stavebnom denníku (SD) zaisťuje oprávnený zástupca Zhotoviteľa. Technický dozor Objednávateľa je oprávnený zapisovať do SD závery z kontrolných dní. Závery z kontrolných dní sú pre obe strany záväzné, nemôžu však samé o sebe meniť alebo dopĺňať ustanovenia tejto zmluvy o dielo okrem posunu lehoty v zmysle Čl 3., bod 3.2..
- 8.5 Zhotoviteľ podpísom tejto zmluvy určuje zodpovedného zástupcu oprávneného zastupovať Zhotoviteľa bez obmedzenia pri všetkých úkonoch týkajúcich sa plnenia predmetu tejto zmluvy, ktorý bude pre Objednávateľa vždy dosiahnuteľný mobilným telefónom.  
Týmto bude: stavbyvedúci....., tel. č.: .....  
Výmena určenej osoby zodpovedného zástupcu je možná iba po predchádzajúcej dohode s Objednávateľom.
- 8.6 Stavebný denník bude po celú dobu realizácie diela umiestnený na stavbe a bude neustále počas pracovnej doby prístupný oprávneným zástupcom Objednávateľa na vykonávanie kontrol a potrebných písomných záznamov. Povinnosť Zhotoviteľa viesť stavebný denník končí dňom odstránenia všetkých väd a nedorobkov, zistených v pri odovzdaní a prevzatí dokončeného Diela.
- 8.7 Zmeny Diela oproti projektovej dokumentácii musia byť pred ich realizáciou zaznamenané v stavebnom denníku stavby a odsúhlasené oprávneným zástupcom Objednávateľa, alebo dohodnuté formou písomného dodatku k tejto zmluve, podpísaného oprávnenými zástupcami zmluvných strán.
- 8.8 Zhotoviteľ je povinný vyzvať Objednávateľa zápisom v stavebnom denníku stavby k obhliadke a prevereniu konštrukcií, ktoré majú byť ďalším postupom zakryté, alebo sa stanú neprístupnými. Po výzve si zmluvné strany dohodnú termín obhliadky, ktorý bude zaznamenaný najneskôr tri pracovné dni pred dohodnutou obhliadkou zápisom v

stavebnom denníku. Pokiaľ sa Objednávateľ nedostaví ku kontrole v takto dohodnutom termíne, je Zhotoviteľ oprávnený tieto konštrukcie zakryť. Pred ich zakrytím musí urobiť všetky opatrenia vyžadované technickými normami a zabezpečiť dokumentáciu takto zakrývaných konštrukcií, a to preukázanou formou. Tento postup ho nezbaňuje zodpovednosti za vady takýchto zakrytých konštrukcií.

- 8.9 Zhotoviteľ je informovaný o tom, že predmet plnenia zmluvy je spolufinancovaný zo zdrojov štátneho rozpočtu prostredníctvom dotácie z Ministerstva práce, sociálnych vecí a rodiny Slovenskej republiky z programu „Dotácia na podporu rozvoja sociálnych služieb - dotácia na podporu plnenia funkcií rodiny v rámci projektu s názvom: Výstavba detského inkluzívneho ihriska RODINKA. Ide o dotáciu na utváranie priestoru na podporu socializácie a inklúzie detí formou detského ihriska v súlade ustanovením § 9b ods. 1 písm. e) zákona o dotáciách v pôsobnosti Ministerstva práce, sociálnych vecí a rodiny Slovenskej republiky v znení neskorších predpisov a z rozpočtu verejného obstarávateľa. Verejný obstarávateľ neposkytne preddavkové ani zálohové platby.
- 8.10 Dotácia bola poskytnutá v zmysle Zmluvy o poskytnutí dotácie k žiadosti č. 3017/2021 podľa § 9b ods. 1 písm. e) a § 12 ods. 3 zákona č. 544/2010 Z. z. o dotáciách v pôsobnosti Ministerstva práce, sociálnych vecí a rodiny Slovenskej republiky v znení neskorších predpisov, číslo zmluvy: 26472/2021 - M\_ODPD, <https://www.crz.gov.sk/zmluva/6108067/>
- 8.11 Zhotoviteľ je povinný strpieť výkon kontroly/audit/overovania súvisiaceho s dodávaným tovarom, prácami a službami, a to kedykoľvek počas trvania platnosti a účinnosti zmluvy o poskytnutí dotácie na to oprávnenými osobami a zaväzuje sa poskytnúť týmto osobám všetku potrebnú súčinnosť.
- 8.12 Zhotoviteľ zodpovedá za primeraný poriadok a čistotu na stavenisku a je povinný odstraňovať na svoje náklady odpady a nečistoty vzniknuté jeho prácami v súlade s príslušnými právnymi predpismi. Zhotoviteľ je povinný zabezpečiť prevádzkové, sociálne a výrobné priestory na zariadenie staveniska na vlastné náklady. Zhotoviteľ uhrádza vodné a stočné, náklady na odber energií a ostatné náklady z prevádzkového a sociálneho zariadenia staveniska priamo dodávateľom týchto služieb.
- 8.13 Všetky dočasné zariadenia, dodávka médií, stavebné mechanizmy a nástroje, dočasné stavebné materiály, palivá a všetko nevyhnutné na správne vykonanie prác bude dodané, nainštalované a správne a bezpečne prevádzkované Zhotoviteľom ako súčasť zhotovovania Diela podľa Zmluvy. Náklady sú súčasťou zmluvnej ceny.
- 8.14 Zhotoviteľ zodpovedá za všetky škody na stavbe, zariadeniach a pozemkoch, ako aj za škody vzniknuté tretím osobám a na veciach pri realizácii prác. Zhotoviteľ sa zaväzuje, že akúkoľvek ním spôsobenú škodu alebo zapríčinenú škodu pri realizácii diela odstráni tak, že uvedie poškodenú časť do pôvodného stavu alebo zaplatí náhradu škody v plnej výške. Zhotoviteľ je povinný bezodkladne písomne informovať Objednávateľa o vzniku akejkoľvek udalosti, ktorá bráni alebo sťažuje realizáciu diela.
- 8.15 Za stráženie materiálov a zariadení nachádzajúcich sa na stavenisku je zodpovedný Zhotoviteľ po dobu vykonávania Diela, ako aj v čase prípadného prerušenia vykonávania Diela, sám. Až po písomné formálne prebratie zhotoveného Diela nesie všetku zodpovednosť za zhotovované dielo Zhotoviteľ.
- 8.16 Zhotoviteľ sa podpisom tejto zmluvy zaväzuje, že všetky materiály, časti, komponenty a zariadenia, ktoré budú zabudované do Diela budú v súlade s projektovou dokumentáciou, budú nové, takého typu a na taký účel, na ktorý majú byť používané podľa požiadaviek tejto zmluvy, vhodnej akosti, kvality a stupňa, bez väd a chýb, a budú zodpovedať platným slovenským technickým normám a normám Európskej únie. Zhotoviteľ sa zaväzuje zhotovovať Dielo spôsobom, ktorý je v stavebníctve obvyklý.

- Zhotoviteľom sa podpisom tejto zmluvy zaväzuje, že použité stavebné materiály, výrobky, konštrukcie a zariadenia budú vykazovať také vlastnosti, aby pri bežnej životnosti výrobných objektov a bežnej údržbe spĺňali aj ekologické a stavebnou špecifikáciou požadované požiadavky a zodpovedali pravidlám stavebného umenia.
- 8.17 Zhotoviteľ podpisom tejto zmluvy potvrdzuje, že všetky prostriedky, materiály a súčasti, ktoré do diela vbudoval alebo ktoré pri zhotovení Diela použil sú bez právnych väd a že Zhotoviteľ je ich výlučným vlastníkom. Zhotoviteľ zároveň vyhlasuje a potvrdzuje, že pri zhotovovaní Diela nepoužije žiaden materiál alebo komponenty, na ktoré by sa vzťahovala výhrada vlastníctva tretej osoby. Na tento účel Zhotoviteľ vyhlasuje, že Objednávateľ je oprávnený za každých okolností sa domnievať, že vlastníkom dodávaného materiálu, komponentu a/alebo ktorejkoľvek časti Diela je v čase dodávky Zhotoviteľ a okamihom prebratia Diela zhotovovaného podľa tejto zmluvy sa jeho výlučným vlastníkom stáva Objednávateľ.
- 8.18 Zhotoviteľ sa zaväzuje všetku ním vytvorenú sutinu, stavebný odpad a iný odpadový alebo obalový materiál odstrániť na vlastné náklady v súlade s príslušnými právnymi predpismi.
- 8.19 Počas zhotovovania diela Zhotoviteľ uplatňuje všeobecné zásady prevencie a požiadavky na zaistenie bezpečnosti a ochrany zdravia pri práci ustanovené zákonom s prihliadnutím najmä na
- udržiavanie poriadku a čistoty na stavenisku,
  - podmienky na vhodnú manipuláciu s rôznymi materiálmi na stavenisku,
  - technickú údržbu, kontrolu pred uvedením do prevádzky a pravidelnú kontrolu zariadení a pracovných prostriedkov s cieľom odstrániť nedostatky, ktoré by mohli ovplyvniť bezpečnosť a zdravie zamestnancov na stavenisku,
  - určenie a úpravu plôch na uskladňovanie rôznych materiálov, najmä ak ide o nebezpečné materiály alebo látky.
- 8.20 Zhotoviteľ sa zaväzuje minimalizovať plochu staveniska, objekty zariadenia staveniska objednávateľ neposkytuje, minimalizovať tvorbu medzi skládok vybúraných materiálov a zabezpečiť pracovisko proti šíreniu prašnosti a hlučnosti.
- 8.21 Dielo sa bude realizovať na verejnom priestranstve, teda v otvorenom priestore medzi bytovými domami. Preto je nutné realizáciu diela prispôbiť tak, aby bola zabezpečená bezpečnosť verejnosti a vykonávať opatrenia na zníženie prašnosti a hlučnosti prác.
- 8.22 Práva duševného vlastníctva  
Akákoľvek dokumentácia (vrátane projektovej dokumentácie) poskytnutá Zhotoviteľovi Objednávateľom a/alebo osobami určenými Objednávateľom je a zostane vlastníctvom Objednávateľa alebo dotknutej tretej strany. Vlastnícke právo k akejkoľvek dokumentácii (vrátane súvisiacich práv duševného vlastníctva) dodanej Objednávateľovi Zhotoviteľom bude riadne a v plnom rozsahu prevedená na Objednávateľa. Prevod týchto Práv duševného vlastníctva na Objednávateľa je zahrnutý v cene diela podľa článku 4. tejto zmluvy. Ustanovenia tohto bodu zmluvy zostanú v účinnosti aj po uplynutí doby trvania zmluvy, po dobu ich životnosti.
- 8.23 Zhotoviteľ sa zaväzuje predložiť Objednávateľovi kompletný zoznam všetkých subdodávateľov spolu s predmetom subdodávky a podielom na celkovej realizácii diela v Prílohe č. 4 tejto Zmluvy. Zhotoviteľ je oprávnený zmeniť subdodávateľa len s predchádzajúcim písomným súhlasom Objednávateľa. Žiadosť o zmenu subdodávateľa písomne predkladá Zhotoviteľ Objednávateľovi najneskôr päť (5) pracovných dní pred plánovaným dátumom zmeny subdodávateľa. Zhotoviteľ podľa § 41 ods. 1 Zákona č. 343/2015 o verejnom obstarávaní a o zmene a doplnení niektorých zákonov je povinný uvádzať aktuálne údaje o svojich subdodávateľoch, údaje o osobách oprávnených konať

za subdodávateľov v rozsahu meno a priezvisko, adresa pobytu, údaje o predmete subdodávky a podiele subdodávateľa na celkovej realizácii diela. Ak Zhotoviteľ prejaví záujem zmeniť subdodávateľa počas trvania Zmluvy, zaväzuje sa spolu so žiadosťou o zmenu subdodávateľa poskytnúť Objednávateľovi všetky údaje podľa tohto bodu a doklady preukazujúce splnenie podmienok účasti týkajúce sa osobného postavenia nového subdodávateľa v takom rozsahu, v akom sa požadovali od pôvodného subdodávateľa s prihliadnutím na rozsah subdodávky.

- 8.24 Objednávateľ si vyhradzuje právo v lehote do troch (3) pracovných dní (písomne, s uvedením dôvodov odmietnuť navrhnutého subdodávateľa Zhotoviteľa.
- 8.25 Zhotoviteľ sa zaväzuje, že po dobu platnosti a účinnosti tejto Zmluvy bude zapísaný v Registri partnerov verejného sektora v zmysle zákona č. 315/2016 Z. z. o registri partnerov verejného sektora a o zmene a doplnení niektorých zákonov; splnenie podmienky podľa predchádzajúcej vety sa vzťahuje aj na subdodávateľov Zhotoviteľa.

### **Článok 9.**

#### **Poistenia stavby a ochrana zdravia pri práci**

- 9.1 Na krytie rizík sa zhotoviteľ zaväzuje uzavrieť a udržiavať počas trvania zmluvy poistnú zmluvu na škodu spôsobenú pri prevádzkovej činnosti zhotoviteľa. Poistenie podľa predchádzajúcej vety nesmie byť uzavreté za nevýhodných podmienok a musí pokrývať zodpovednosť za akúkoľvek škodu spôsobenú činnosťou zhotoviteľa pri plnení povinností podľa zmluvy objednávateľovi a tretím osobám. Zmluvné strany svojim podpisom potvrdzujú, že zhotoviteľ pri podpise zmluvy odovzdal objednávateľovi jednu kópiu poistnej zmluvy zodpovednosti za škodu zhotoviteľa pre prípad škôd spôsobených tretím osobám v jej účinnom znení na poistnú sumu minimálne na výšku navrhovanej zmluvnej ceny uvedenej v čl. 4 bod 4.1., pričom zhotoviteľ bude mať túto poistku uzatvorenú a účinnú počas celej doby realizácie diela (príloha č. 2 ZoD).
- 9.2 Zhotoviteľ je plne zodpovedný na stavbe za dodržanie všetkých bezpečnostných predpisov v oblasti BOZP a PO, platných v SR pre oblasť stavebníctva, je povinný vykonávať predpísané preškolenia svojich pracovníkov i pracovníkov zúčastnených subdodávateľov o podmienkach zabezpečenia BOZP a PO na stavenisku a všeobecne platných predpisov v oblasti BOZP a PO v SR a viesť o tom predpísanú evidenciu. Na požiadanie Objednávateľa je Zhotoviteľ povinný predložiť Plán BOZP.

13

### **Článok 10.**

#### **Vlastníctvo diela a zodpovednosť za škody**

- 10.1 Odo dňa prevzatia staveniska od Objednávateľa až do dňa odovzdania Diela zodpovedá Zhotoviteľ za škody na nehnuteľnostiach, dotknutých zhotovovaním Diela a taktiež zodpovedá za škody na zhotovovanom Diele.
- 10.2 Vlastníkom jednotlivých vecí, ktoré Zhotoviteľ zaobstaral k zhotoveniu Diela, je do doby ich spracovania Zhotoviteľ. Zhotoviteľ nesie zodpovednosť za škodu ako na zhotovovanom Diele, tak na veciach potrebných k jeho spracovaniu.
- 10.3 Všetky podklady, ktoré boli Objednávateľom Zhotoviteľovi odovzdané, zostávajú jeho vlastníctvom, Zhotoviteľ za ne zodpovedá a je povinný ich Objednávateľovi vrátiť po splnení svojho záväzku. Na túto jeho povinnosť nemá vplyv vrátenie faktúry zo strany Objednávateľa, alebo prípadný spor medzi Objednávateľom a Zhotoviteľom, vyplývajúci z tejto zmluvy.



- 10.4 Zodpovednosť za škodu na dočasne zabratej ploche pre účely výstavby nesie Zhotoviteľ odo dňa jej prevzatia od Objednávateľa až do dňa jej vypratania a spätného odovzdania.
- 10.5 Dňom podpísania protokolu o odovzdaní a prevzatí Diela, alebo jeho častí, prechádza nebezpečenstvo vzniku škody na ňom na Objednávateľa.
- 10.6 Zodpovednosť za škody, spôsobené tretím osobám v súvislosti s vykonávaním Diela podľa tejto zmluvy, má Zhotoviteľ a táto je úpravou vzťahu Zhotoviteľa a tretej osoby.
- 10.7 Zhotoviteľ zodpovedá za všetky škody na Diele a stavenisku, ako aj za škody tretích osôb a vecí, ktoré spôsobil Zhotoviteľ, jeho zamestnanci, pracovníci, poverené tretie osoby alebo subdodávateľa pri vykonávaní Diela. Zhotoviteľ sa zaväzuje v celom rozsahu nahradiť Objednávateľovi akúkoľvek škodu, ktorú zapríčinil alebo spôsobil pri vykonávaní Diela alebo za ktorú zodpovedá. Objednávateľ je oprávnený náhradu škody jednostranne započítať s aktuálne splatnou platbou ceny Diela a/alebo s akoukoľvek sumou, na ktorú má Zhotoviteľ v zmysle tejto zmluvy nárok.

## **Článok 11. Odovzdanie a prevzatie Diela**

- 11.1 Predmetom odovzdania a prevzatia bude celé Dielo naraz. Objednávateľ prevezme dielo dokončené v súlade s touto zmluvou od Zhotoviteľa písomným protokolom o odovzdaní a prevzatí Diela (preberací protokol). Protokol bude podpísaný štatutárnymi zástupcami oboch zmluvných strán.
- 11.2 Za deň odovzdania a prevzatia diela sa považuje deň podpisu protokolu o odovzdaní a prevzatí Diela oprávnenými zástupcami oboch zmluvných strán.
- 11.3 V dohodnutej lehote sa Objednávateľ zúčastní prehliadky dokončovaného Diela, resp. jeho častí, pri ktorej bude posúdená jeho kvalita a úplnosť vykonaných prác a definované prípadné vady a nedorobky, ktoré je nutné odstrániť do doby odovzdania diela protokolárnou formou. K takejto prehliadke vyzve Zhotoviteľ Objednávateľa aspoň päť pracovných dní vopred.
- 11.4 Preberací protokol bude obsahovať:
  - a) základné údaje o Diele,
  - b) zhodnotenie akosti zhotovovaného Diela,
  - c) súpis zistených väd a nedorobkov, nebrániacich riadnemu užívaniu Diela,
  - d) lehoty na odstránenie väd a nedorobkov,
  - e) zoznam odovzdaných dokladov,
  - f) prehlásenie o odovzdaní Diela Zhotoviteľom a jeho prevzatí Objednávateľom,
  - g) konštatovanie, že dňom odovzdania začína plynúť záručná doba a dĺžku jej trvania,
  - h) prípadný termín, do ktorého je Zhotoviteľ povinný vyprázdniť stavenisko,
  - i) dátum,
  - j) podpisy oprávnených osôb.
- 11.5 Ak sa pri preberaní Diela, alebo jeho jednotlivých častí, schopných samostatného užívania, zistia vady, alebo nedorobky, brániace ich riadnemu užívaniu, Objednávateľ príslušnú časť Diela, alebo celé Dielo neprevezme a spíše so Zhotoviteľom zápis o zistených vadách, spôsobe a termíne ich odstránenia. Po dobu odstraňovania týchto väd a nedorobkov je Zhotoviteľ v omeškaní s plnením predmetu tejto zmluvy.
- 11.6 Súčasne s odovzdaním celého Diela odovzdá Zhotoviteľ Objednávateľovi:
  - a) stavebný denník,
  - b) atesty a certifikáty všetkých zabudovaných materiálov,
  - c) záručné listy, návody na údržbu,
  - d) doklady o zneškodnení odpadu,

- e) porealizačné zameranie,
  - f) fotodokumentácia,
  - g) záväzné stanoviská, vyjadrenia a pod. nevyhnutné ku kolaudačnému konaniu a k vydaniu kolaudačného rozhodnutia od orgánov verejnej správy, príslušných orgánov a pod. Jedná sa najmä o Regionálny úrad verejného zdravotníctva, Technickú inšpekciu, Okresný úrad – odbor starostlivosti o životné prostredie atď.
  - h) iné doklady požadované Objednávateľom.
- Uvedené prílohy je potrebné dodať v dvoch (2) vyhotoveniach v tlačenej forme a 1 x elektronicky. V prípade neodovzdania týchto dokumentov bude toto považované za vadu diela, brániacu riadnemu užívaniu diela.
- 11.7 Zhotoviteľ je povinný pri odovzdaní Diela usporiadať svoje stroje, zvyšný materiál a odpad na stavenisku tak, aby mohol Objednávateľ dielo riadne prevziať a užívať. Stavenisko je Zhotoviteľ povinný úplne vypratať a upraviť podľa projektovej dokumentácie do termínu, ktorý bude uvedený v preberacom protokole stavby v súlade s bodom 3.1 tejto ZoD.
  - 11.8 Dielo sa považuje za Zhotoviteľom odovzdané a Objednávateľom prevzaté dňom podpísania preberacieho protokolu Zhotoviteľom a Objednávateľom v deň ukončenia preberacieho konania, pričom dňom podpísania preberacieho protokolu prechádza zo Zhotoviteľa na Objednávateľa vlastnícke právo k Dielu a nebezpečenstvo škody na Diele.
  - 11.9 Zhotoviteľ je povinný plniť ktorúkoľvek povinnosť, ktorej splnenie bolo zabezpečené zmluvnou pokutou, a to aj vo výške presahujúcej dojednanú zmluvnú pokutu.

## **Článok 12.**

### **Ostatné záväzky Zhotoviteľa a okolnosti vylučujúce zodpovednosť**

15

- 12.1 Zhotoviteľ je povinný protokolárne odovzdať vypratvané stavenisko a zbavené akýchkoľvek zbytkov materiálu, ktoré majú súvislosť s plnením záväzku podľa tejto zmluvy.
- 12.2 Informačné a reklamné tabule môže osadiť Zhotoviteľ len na základe písomného súhlasu Objednávateľa. Jej veľkosť, umiestnenie, forma, formulácia a usporiadanie bude odsúhlasená Objednávateľom a musí zodpovedať požiadavkám platnej právnej úpravy. Na stavbe nebude povolená žiadna iná tabuľa alebo reklama s výnimkou predpísaných tabúl, zakazujúcich vstup na stavbu, alebo oznamujúcich nebezpečenstvo.
- 12.3 Za okolnosti vylučujúce zodpovednosť sa považuje prekážka, ktorá nastala nezávisle od vôle zmluvných strán. Za okolnosti vylučujúce zodpovednosť sa považujú najmä štrajky, výluky alebo iné pracovné nepokoje, akty spoločensky nebezpečných živlov, vojny, či už vypovedané alebo nie, blokády, vzbury, výtržnosti, epidémie, zosuvy pôdy, zemetrasenia, búrky, blesky, záplavy, erózie, občianske nepokoje, výbuchy a akékoľvek iné podobné nepredvídateľné skutočnosti, ktoré vznikli nezávisle od vôle zmluvných strán, a ktoré zmluvné strany nemôžu ovládať alebo prekonať vynaložením náležitej alebo odbornej starostlivosti a postihujú možnosť plnenia povinnosti zmluvnej strany. Zmluvná strana postihnutá skutočnosťou vyššej moci bezodkladne prijme všetky primerané opatrenia na odstránenie svojej neschopnosti plniť si zmluvné záväzky.
- 12.4 Žiadna zo zmluvných strán sa nepovažuje za stranu, ktorá porušuje svoje zmluvné záväzky, ak plneniu takýchto záväzkov bránia akékoľvek skutočnosti vyššej moci, ktoré vzniknú po uzavretí tejto Zmluvy.
- 12.5 Každá zo zmluvných strán je povinná písomnou formou vyrozumieť bez zbytočného odkladu druhú zmluvnú stranu o okolnostiach vylučujúcich zodpovednosť tejto zmluvnej strany s uvedením dôvodov a predpokladanej doby trvania takýchto okolností,

inak sa na ňu hľadá tak, akoby vyššou mocou nebola postihnutá. Zmluvná strana odvolávajúca sa na okolnosti vylučujúce zodpovednosť je povinná poskytnúť druhej zmluvnej strane možnosť preveriť existenciu dôvodov vylučujúcich zodpovednosť.

- 12.6 Zmluvná strana postihnutá vyššou mocou sa zaväzuje vyvinúť primerané úsilie na odstránenie okolností vylučujúcich zodpovednosť, aby bolo možné plnenie predmetu tejto zmluvy a druhej zmluvnej strane písomne oznámiť zánik okolností vylučujúcich zodpovednosť.

### **Článok 13.**

#### **Odstúpenie od zmluvy, zmena zmluvy**

- 13.1 Zmluvné strany môžu požadovať zmenu zmluvy, alebo od zmluvy odstúpiť za podmienok, definovaných príslušnými ustanoveniami Obchodného zákonníka. Dohodnuté zmeny sa realizujú písomnými a očíslovanými dodatkami k tejto zmluve. K odstúpeniu od zmluvy môže pristúpiť ktorákoľvek zo zmluvných strán pri závažnom a podstatnom porušení zmluvných ustanovení.
- 13.2 Za podstatné a závažné porušenie zmluvy sa považuje najmä :
- a) nezačatie prác na Diele zhotoviteľom v dohodnutom termíne po odovzdaní staveniska,
  - b) neodstránenie nekvalitne prevedených prác v dohodnutom termíne
  - c) dodávka výrobkov a materiálov, ktoré nezodpovedajú predpísaným požiadavkám na ich kvalitu definovaných v projektovej dokumentácii a príslušných STN,
  - d) neoprávnené prerušenie prác, prípadne neoprávnené opustenie stavby zo strany zhotoviteľa,
  - e) omeškanie s plnením zmluvne dojednaných termínov o viac ako 5 dní,
- 13.3 Objednávateľ si vyhradzuje právo kedykoľvek úplne alebo čiastočne vypovedať túto zmluvu v prípade, ak:
- a) je dielo Zhotoviteľom vykonávané vadne a s nedostatkami, nekvalitne a/alebo nezodpovedá požiadavkám stanoveným v Projektovej dokumentácii alebo požiadavkám stanoveným touto zmluvou, jej prílohami, STN alebo príslušným právnym predpisom;
  - b) sa Zhotoviteľ je v omeškaní s dodržaním termínov o viac ako 20 dní;
  - c) je na Zhotoviteľa podaný návrh na vyhlásenie konkurzu alebo je v likvidácii;
  - d) Zhotoviteľ neodstráni nedostatky a vady Diela v primeranej lehote poskytnutej Objednávateľom;
  - e) Zhotoviteľ opakovane porušuje ustanovenia tejto zmluvy a/alebo neplní riadne a včas svoje povinnosti podľa tejto zmluvy.
- 13.4 Výpoveď je účinná dňom jej doručenia Zhotoviteľovi, pokiaľ Objednávateľ neurčí inú účinnosť. Zhotoviteľ je v takomto prípade povinný najneskôr do piatich (5) dní odo dňa účinnosti výpovede vypratať stavenisko a protokolárne odovzdať Objednávateľovi všetky veci a doklady prevzaté od neho za účelom zhotovovania Diela, ako aj atesty, revízie, potvrdenia a doklady týkajúce sa dovedy vykonaných častí Diela. Samotné prevzatie a odovzдание dovedy vykonaných častí diela určí Objednávateľ a termín tohto prevzatia vhodným spôsobom oznámi Zhotoviteľovi. Aj po skončení zhotovovania Diela podľa tejto zmluvy sa Zhotoviteľ zaväzuje poskytnúť Objednávateľovi požadovanú súčinnosť tak, aby ďalší priebeh zhotovovania Diela a celej stavby nebol žiadnym spôsobom dotknutý a/alebo znemožnený. V opačnom prípade Zhotoviteľ zodpovedá Objednávateľovi za škodu, ktorá mu tým vznikla.
- 13.5 V prípade zániku zmluvy (riadne vykonanie Diela, odstúpenie od zmluvy, zrušenie zmluvy dohodou a pod.) Zhotoviteľ bezodkladne, najneskôr však do 5 pracovných dní, vyprace a opustí stavenisko.

- 13.6 Odstúpenie od zmluvy oznámi odstupujúca strana druhej zmluvnej strane písomne – doporučeným listom do vlastných rúk. Účinky odstúpenia od zmluvy nastávajú dňom doručenia oznámenia o odstúpení druhej zmluvnej strane.
- 13.7 Predčasné ukončenie tejto zmluvy, bez ohľadu na zmluvnú stranu, ktorá túto zmluvu vypovedala, nezavahuje Zhotoviteľa zodpovednosti za vady a nedostatky dovtedy vykonaného Diela a netýka sa plynutia záručných dôb podľa tejto zmluvy.
- 13.8 Zmluvné strany sa výslovne dohodli, že bez súhlasu Objednávateľa nie je Zhotoviteľ oprávnený postúpiť akékoľvek pohľadávky voči Objednávateľovi, ktoré vznikli podľa alebo v súvislosti s touto zmluvou tretím osobám bez predchádzajúceho písomného súhlasu Objednávateľa. Porušenie tohto ustanovenia má za následok neplatnosť takéhoto postúpenia pohľadávky.

#### **Článok 14. Riešenie sporov**

- 14.1 Zmluvné strany sa zaväzujú riešiť prípadné spory vyplývajúce z tejto zmluvy o dielo prednostne formou dohody (zmieru) prostredníctvom svojich zástupcov.
- 14.2 V prípade, že sa spor nevyrieši zmiernom, je hociktorá zmluvná strana oprávnená požiadať o rozhodnutie súd.
- 14.3 Spory zmluvných strán neoprávňujú zhotoviteľa zastaviť plnenie predmetu zmluvy.

#### **Článok 15. Záverečné ustanovenia**

- 15.1 Táto zmluva je v zmysle § 5a zákona č. 211/2000 Z. z. o slobodnom prístupe k informáciám a o zmene a doplnení niektorých zákonov v znení neskorších predpisov povinne zverejňovanou zmluvou. Objednávateľ si vyhradzuje právo predložiť zmluvu na prerokovanie Mestskému zastupiteľstvu v Krupine.
- 15.2 Zmluva o dielo nadobudne platnosť dňom podpisu obidvoma zmluvnými stranami a účinnosť dňom nasledujúcim po jej zverejnení v centrálnom registri zmlúv v súlade s ustanovením § 47a zákona č. 40/1964 Zb. Občiansky zákonník v znení neskorších predpisov v spojení s § 5a zákona č. 211/2000 Z. z. o slobodnom prístupe k informáciám a o zmene a doplnení niektorých zákonov (zákon o slobode informácií) v znení neskorších predpisov.
- 15.3 Zmeny a dodatky tejto zmluvy platia len vtedy, ak sú podané písomne, očíslované a podpísané štatutárnymi zástupcami obidvoch zmluvných strán.
- 15.4 Práva a povinnosti zmluvných strán, ktoré nie sú výslovne upravené touto zmluvou, sa budú riadiť, interpretovať a uplatňovať podľa príslušných ustanovení zákona č. 513/1991 Zb. Obchodný zákonník v znení neskorších predpisov a všeobecne záväzných právnych predpisov.
- 15.5 V prípade, že sa niektoré ustanovenie tejto zmluvy stane neplatným, nemá to vplyv na platnosť zmluvy ako celku. Pre tento prípad sa zmluvné strany zaväzujú, že takéto neplatné ustanovenie nahradia ustanovením iným, ktoré ho v právnom aj obchodnom zmysle najbližšie nahradzuje, ak sa to neprieči obsahu a účelu tejto zmluvy, a to formou písomného dodatku k tejto zmluve.
- 15.6 Táto zmluva je vyhotovená v troch (3) exemplároch, z čoho Objednávateľ obdrží dva (2) podpísané exempláre a Zhotoviteľ obdrží jeden (1) podpísaný exemplár.
- 15.7 Zmluvné strany vyhlasujú, že zmluvu uzatvorili na základe ich slobodnej a vážnej vôle, nie v tiesni ani za inak nápadne nevýhodných podmienok, zmluvu si riadne prečítali, jej obsahu porozumeli a na znak súhlasu s jej obsahom ju vlastnoručne podpisujú.

15.8 Zmluvné strany podpisom tejto zmluvy poskytujú súhlas na spracovanie svojich údajov v súlade s nariadením GDPR a zákonom č. 18/2018 Z. z. o ochrane osobných údajov a o zmene a doplnení niektorých zákonov, v rozsahu uvedenom v úvodných ustanoveniach tejto zmluvy, čo je nevyhnutné pre riadnu identifikáciu zmluvných strán na účely plnenia tejto zmluvy, a to počas trvania tejto zmluvy, najneskôr však do lehoty vysporiadania všetkých záväzkov vzniknutých na základe tejto zmluvy a uplynutím archivačnej doby.

Prílohy:

č. 1 - rozpočet stavby

č. 2 - poisťná zmluva

č. 3 – časový harmonogram realizácie diela

č.4 – zoznam subdodávateľov

V ..... dňa .....

V.....dňa .....

Za Zhotoviteľa:

Za Objednávateľa:

\_\_\_\_\_

Ing. Radoslav Vazan  
primátor mesta

**Zoznam subdodávateľov**

Meno a podrobnosti o subdodávateľovi (Názov, sídlo, IČO)	Práca určená pre subdodávateľa	Osoba oprávnená konať za subdodávateľa (meno a priezvisko, adresa pobytu)	% podiel subdodávky na celkových nákladoch stavby
		.	00,0%
			00,0%
			00,0%
			00,0%
			00,0%
			00,0%

**Čestné vyhlásenie Zhotoviteľa**

názov, adresa, IČO.....,

že každý uvedený subdodávateľ spĺňa alebo najneskôr v čase plnenia bude spĺňať podmienky uvedené v bode 8.26 tejto Zmluvy.

19

V ....., dňa .....

\_\_\_\_\_

ČASŤ C  
PROJEKTOVÁ  
DOKUMENTÁCIA  
DETSKÉ IHRISKO  
mesto Krupina

SITUÁCIA  
NAVRHOVANÝ STAV M 1:250

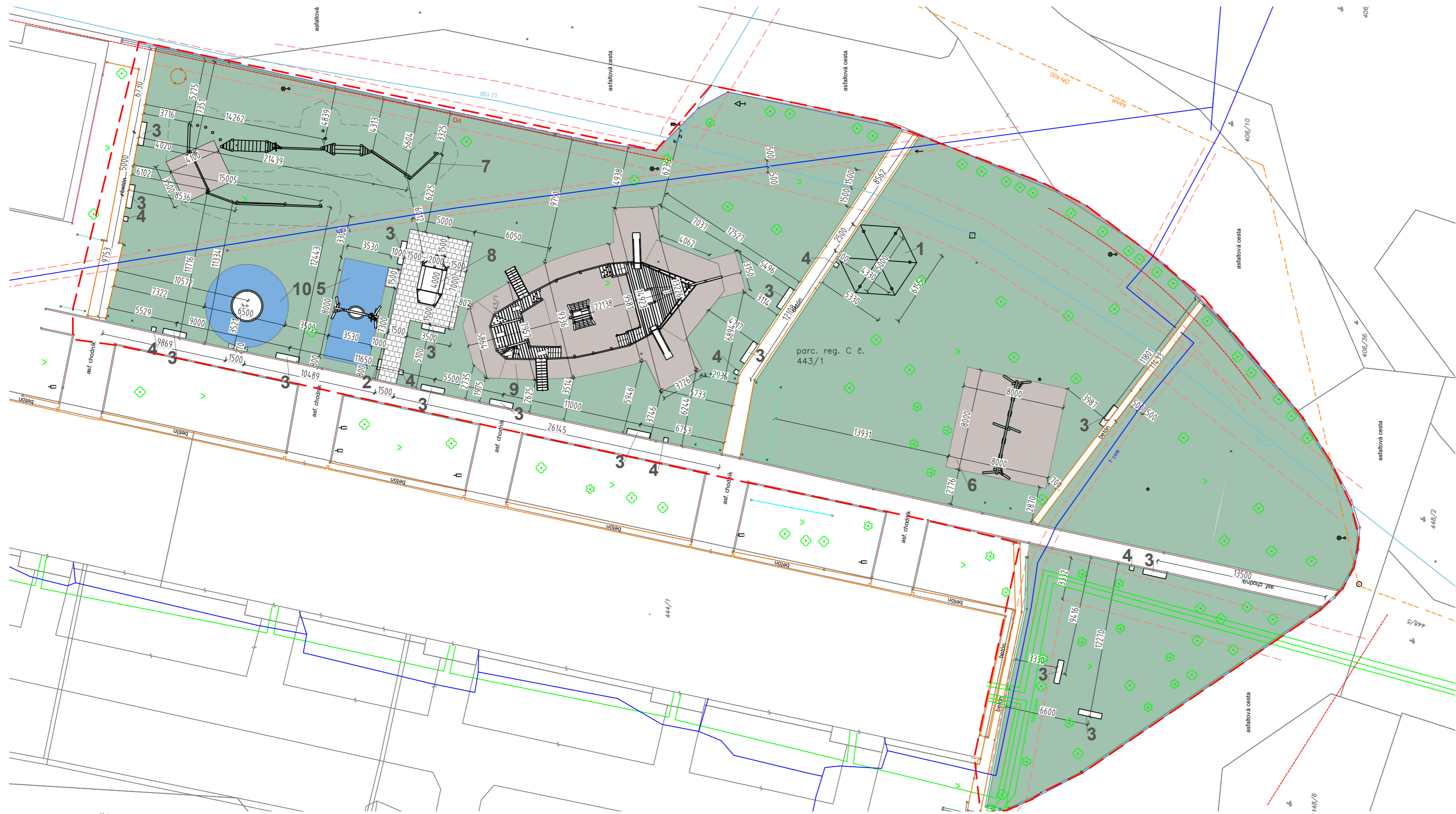

LEGENDA

NAVRHOVANÉ PRVKY:

1. ALTÁNOK
2. INFOTABUĽA
3. LAVIČKA 15ks
4. SMETNÝ KÔŠ 7ks
5. HOJDAČKA HNIEZDO
6. REŤAZOVÉ HOJDAČKY PRE 4 DETI
7. FITDRÁHA
8. PIESKOVISKO ČLN
9. LOŽ NINA
10. KOLOTOČ

NAVRHOVANÉ PLOCHY

- DOPAD. PLOCHA štrk (cca 184+64+14,5m<sup>2</sup>)
- DOPAD. PLOCHA guma (cca 28,3+28,3m<sup>2</sup>)
- BEZPEČ. PRIESTOR
- SPEVNENÁ PLOCHA- zámková dlažba (cca 42m<sup>2</sup>)

PŮVODNÉ PLOCHY

- EXIST. CHODNÍKY
- TRÁVNÍK
- RIEŠENÝ POZEMOK
- OCHRANNÉ PÁSMO

- x podrobný výškový bod
- ⊕ jednotlivý strom
- ⊕ krík
- ↑ lavička
- balvan
- ↑ odpadkový kôš
- ↑ dopravná značka
- uzáver
- ↑ orientačný stĺpik
- ⊕ vpusť
- ⊕ svetidlo na stožiar
- ⊕ šachta bez rozlíšenia
- ⊕ kanalizačná šachta
- ⊕ záhrada
- ⊕ park, zeleň
- asphalt
- betón
- živý plot
- múr
- obrubník
- živý plot
- sušiak
- stav registra CKN
- živý plot
- kanál
- vedenie podzemné telekom.
- osvetlenie
- voda
- NN siete

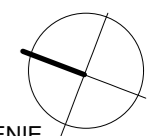

**POZN.** PRED ZAHÁJENÍM VÝKOPOVÝCH PRÁC JE NUTNÉ PREVIESŤ VYTÝČENIE VŠETKÝCH JESTVUJÍCICH INŽ. SIETÍ ABY SA PREDIŠLO ICH POŠKODENIU. OBSAH VÝKRESOVEJ DOKUMENTÁCIE PODLEHA AUTORSKÉMU ZÁKONU. JEHO ŠÍRENIE A POSKYTOVANIE ĎALŠÍM OSOBNÁM BEZ VEDOMIA A SÚHLASU AUTORA JE ZAKÁZANÉ.

AUTOR NÁVRHU IHRISKA: AKAD.SOCH.JOZEF KLISKÝ	
ZODP.PROJEKTANT: ING. ARCH. ANDREA KLISKÁ	
VYPRACOVALA: ING. ARCH. ANDREA KLISKÁ	
INVESTOR: Mesto Krupina, Svätotrojčné námestie 4/4, 963 01 Krupina	ZÁKAZKA Č.:
LOKALITA STAVBY: obec Krupina, k.ú. Krupina, parc. reg. C.č. 443/1	DÁTUM: 01/2022
STAVBA: VÝSTAVBA DETSKÝCH INKLUZÍVNYCH IHRÍSK	STUPEŇ: PROJEKT PRE SP
ČASŤ: SITUÁCIA NAVRHOVANÝ STAV	FORMÁT: 630x297mm
OBSAH VÝKRESU: SITUÁCIA	MIERKA: 1:250
	VÝKRES Č.: 001

**POZN. 0,000 SA URČÍ NA STAVBE.**  
VYHOTOVENIE DOPADOVEJ PLOCHY INKLUZÍVNYCH PRVKOV BUDE V JEDNEJ ÚROVNI S NAVRHOVANÝM CHODNÍKOM. CHODNÍK SA NAPOJÍ NA EXISTUJÚCI CHODNÍK/CESTU PLYNULO BEZ VÝŠKOVÝCH ROZDIELOV.



# FOTODOKUMENTÁCIA



OBSAH VÝKRESOVEJ DOKUMENTÁCIE PODLIEHA AUTORSKÉMU ZÁKONU. JEHO ŠÍRENIE A POSKYTOVANIE ĎALŠÍM OSOBÁM BEZ VEDOMIA A SÚHLASU AUTORA JE ZAKÁZANÉ.

AUTOR NÁVRHU IHRISKA: AKAD.SOCH.JOZEF KLISKÝ	
ZODP.PROJEKTANT: ING. ARCH. ANDREA KLISKÁ	
VYPRACOVALA: ING. ARCH. ANDREA KLISKÁ	
INVESTOR: Mesto Krupina, Svätotrojické námestie 4/4, 963 01 Krupina	ZÁKAZKA Č.:
LOKALITA STAVBY: obec Krupina, k.ú. Krupina, parc. reg. C č. 443/1	DÁTUM: 01/2022
STAVBA: VÝSTAVBA DETSKÝCH INKLUZÍVNYCH IHRÍSK	STUPEŇ: PROJEKT PRE SP
ČASŤ:	FORMÁT: A3
OBSAH VÝKRESU: FOTODOKUMENTÁCIA	MIERKA: -
	VÝKRES Č.:002

ALTÁNOK  
PÔDORYS M 1:25

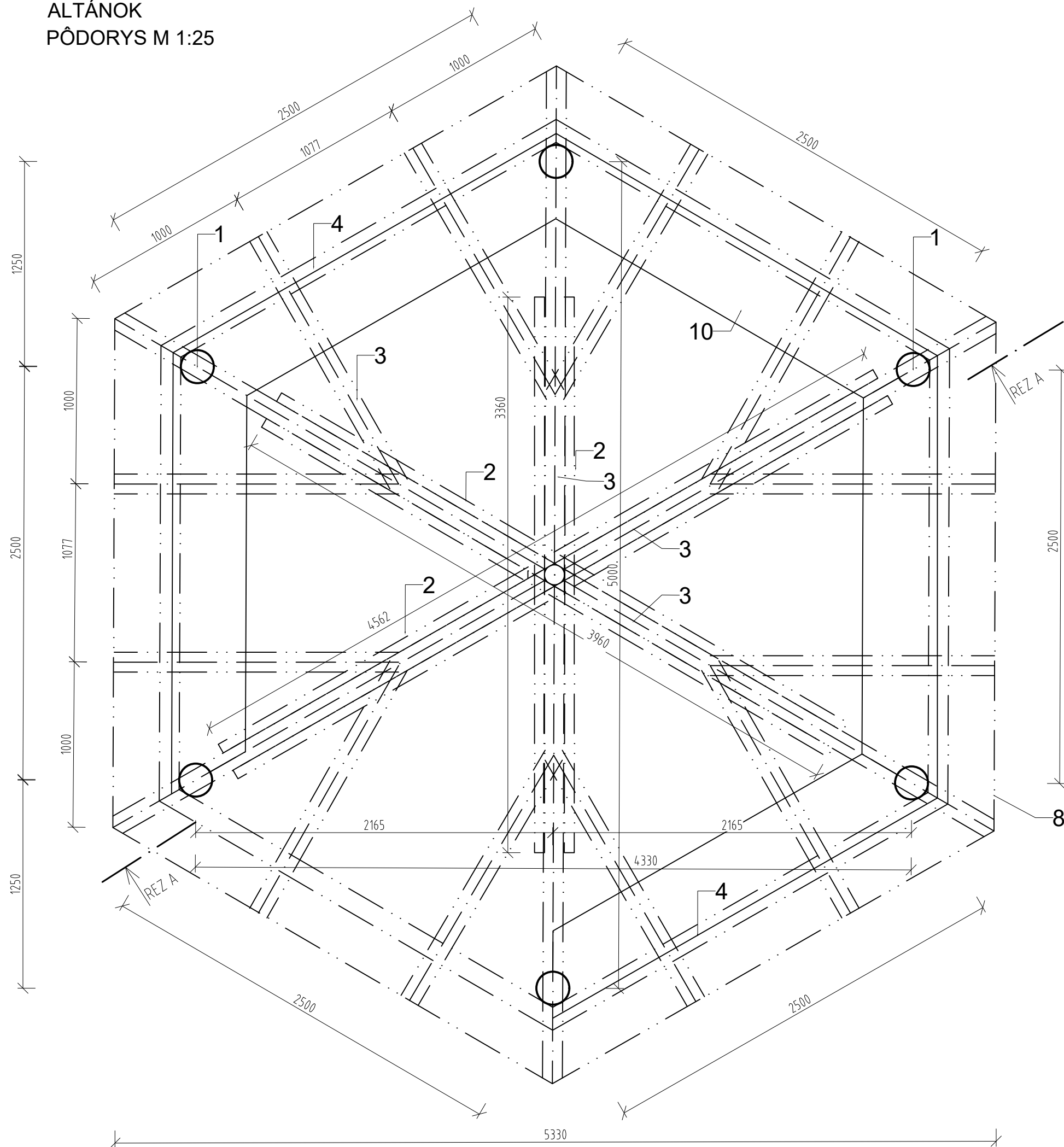

1. Agátové stĺpy  $\varnothing 200-250\text{mm}$
2. Klieština  $60 \times 120\text{mm}$
3. Krokva  $120 \times 120\text{mm}$
4. Pomúrnica  $120 \times 120\text{mm}$
5. Šikmá vzpera  $\varnothing 80\text{mm}$
6. Latovanie plný záklop min. hr.  $20\text{mm}$  spájaný na perodrážku klincami min. dĺžky  $63\text{mm}$
7. Asfaltový šindel
8. Oplechovanie
9. Lepenka
10. Lavička s opierkou ( fošne a hranoly  $100 \times 80\text{mm}$ )

**MATERIÁL:**

AGÁTOVÁ GULATINA , FOŠNE A HRANOLY  
KROKVVY, POMÚRNICE A ZÁKLOP ZO SEVER.BOROVICE/ČERVENÝ SMREK  
SPOJOVACÍ MATERIÁL NEREZOVÉ SKRUTKY, KLINCE OCEĽOVÉ

**POZNÁMKY:**

POVRCHOVÁ ÚPRAVA BRÚSENÉ A ODBELENÉ DREVO  
2X LAZÚROVÝ NÁTER

ČASTI OSADENÉ V BETÓNE SÚ PENETROVANÉ ASFALTOVÝM NÁTEROM  
OBSAH VÝKRESOVEJ DOKUMENTÁCIE PODLIEHA AUTORSKÉMU ZÁKONU. JEHO ŠÍRENIE  
A POSKYTOVANIE ĎALŠÍM OSOBÁM BEZ VEDOMIA A SÚHLASU AUTORA JE ZAKÁZANÉ.

AUTOR NÁVRHU IHRISKA: AKAD.SOCH.JOZEF KLISKÝ	
ZODP.PROJEKTANT: ING. ARCH. ANDREA KLISKÁ	
VYPRACOVALA: ING. ARCH. ANDREA KLISKÁ	
INVESTOR: Mesto Krupina, Svätotrojčné námestie 4/4, 963 01 Krupina	ZÁKAZKA Č.:
LOKALITA STAVBY: obec Krupina, k.ú. Krupina, parc. reg. C č. 443/1	DÁTUM: 01/2022
STAVBA: VÝSTAVBA DETSKÝCH INKLUZÍVNYCH IHRÍSK	STUPEŇ: PROJEKT PRE SP
ČASŤ: ALTÁNOK	FORMÁT: A3
OBSAH VÝKRESU: PÔDORYS	MIERKA: 1:25
	VÝKRES Č.: 003

ALTÁNOK  
REZ AA M 1:25

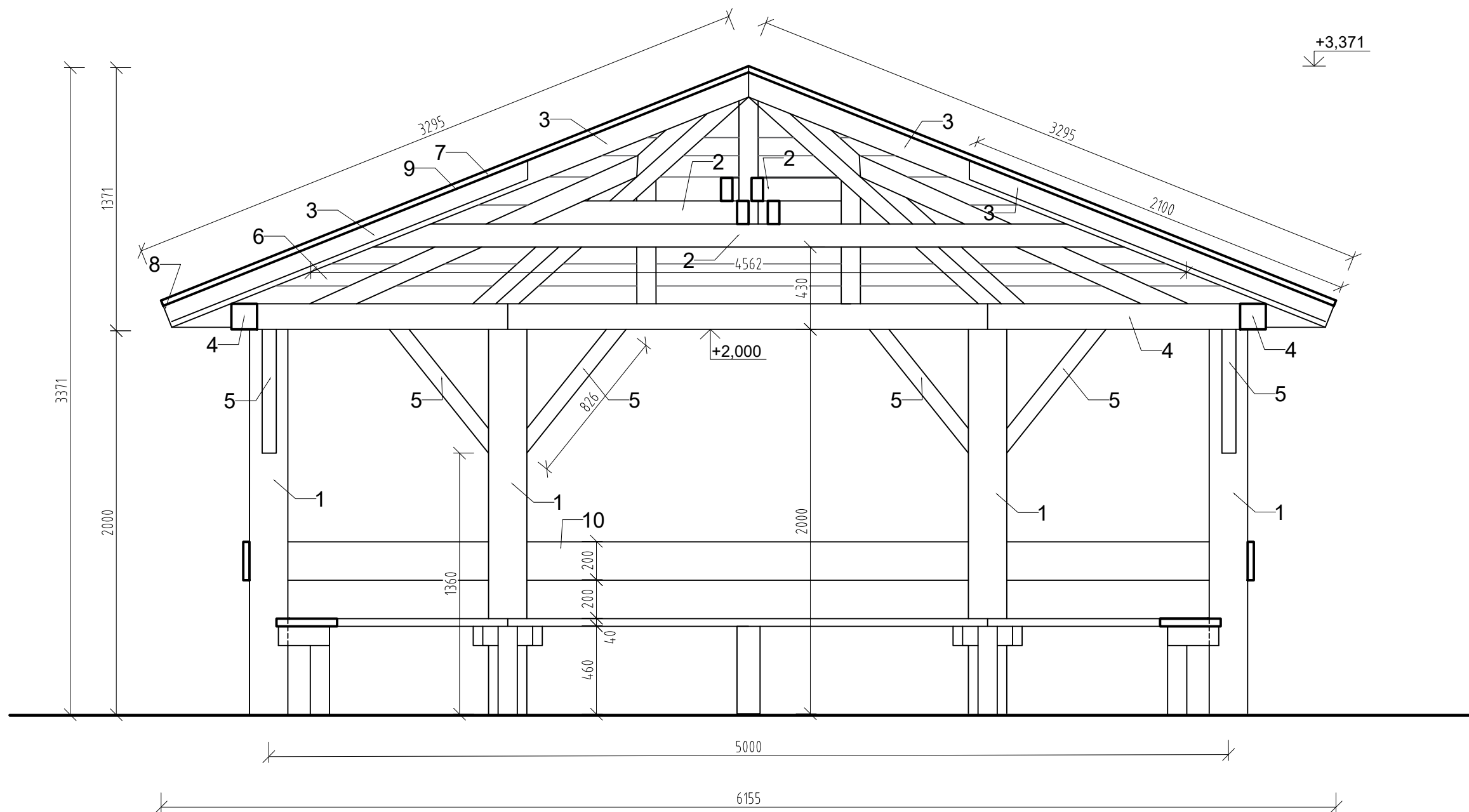

**MATERIÁL:**  
 AGÁTOVÁ GULATINA , FOŠNE A HRANOLY  
 KROKVA, POMÚRNICE A ZÁKLOP ZO SEVER.BOROVICE/ČERVENÝ SMREK  
 SPOJOVACÍ MATERIÁL NEREZOVÉ SKRUTKY, KLINCE OCELOVÉ  
**POZNÁMKY:**  
 POVRCHOVÁ ÚPRAVA BRÚSENÉ A ODBELENÉ DREVO  
 2X LAZÚROVÝ NÁTER  
 ČASTI OSADENÉ V BETÓNE SÚ PENETROVANÉ ASFALTOVÝM NÁTEROM  
 OBSAH VÝKRESOVEJ DOKUMENTÁCIE PODLIEHA AUTORSKÉMU ZÁKONU. JEHO ŠÍRENIE  
 A POSKYTOVANIE ĎALŠÍM OSOBÁM BEZ VEDOMIA A SÚHLASU AUTORA JE ZAKÁZANÉ.

1. Agátové stĺpy  $\varnothing 200-250\text{mm}$
2. Klieština  $60 \times 120\text{mm}$
3. Krokva  $120 \times 120\text{mm}$
4. Pomúrnica  $120 \times 120\text{mm}$
5. Šikmá vzpera  $\varnothing 80\text{mm}$
6. Latovanie plný záklop min. hr.  $20\text{mm}$  spájaný na perodrážku klincami min. dĺžky  $63\text{mm}$
7. Asfaltový šindel
8. Oplechovanie
9. Lepenka
10. Lavička s opierkou ( fošne a hranoly  $100 \times 80\text{mm}$ )

AUTOR NÁVRHU IHRISKA: AKAD.SOCH.JOZEF KLISKÝ	
ZODP.PROJEKTANT: ING. ARCH. ANDREA KLISKÁ	
VYPRACOVALA: ING. ARCH. ANDREA KLISKÁ	
INVESTOR: Mesto Krupina, Svätotrojické námestie 4/4, 963 01 Krupina	ZÁKAZKA Č.:
LOKALITA STAVBY: obec Krupina, k.ú. Krupina, parc. reg. C č. 443/1	DÁTUM: 01/2022
STAVBA: VÝSTAVBA DETSKÝCH INKLUZÍVNYCH IHRÍSK	STUPEŇ: PROJEKT PRE SP
ČASŤ: ALTÁNOK	FORMÁT: A3
OBSAH VÝKRESU: REZ AA	MIERKA: 1:25
	VÝKRES Č.: 004

LAVIČKA, INFOTABUĽA, SMETNÝ KÔŠ  
PÔDORYS, POHĽAD M 1:25

POHĽADY

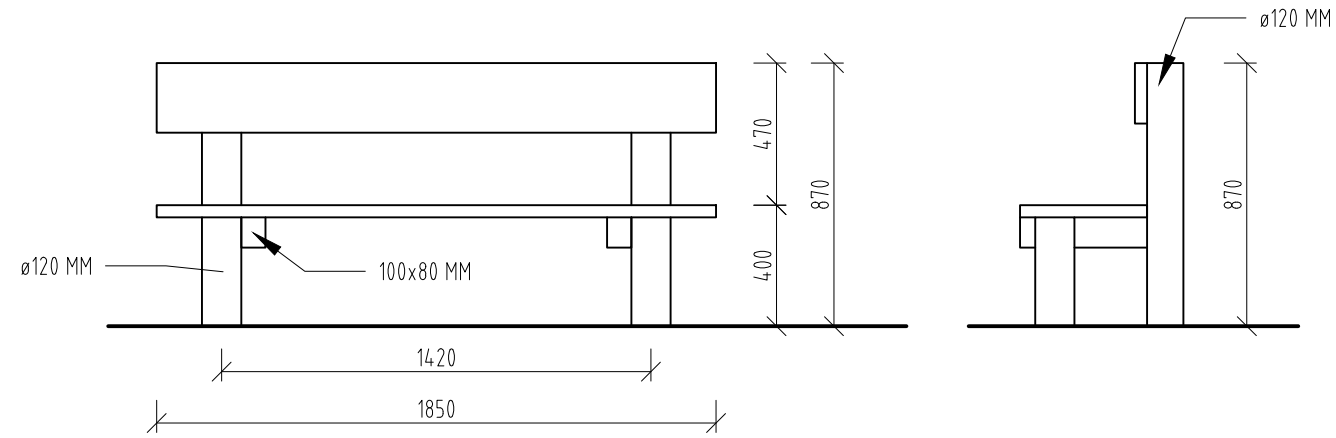

PÔDORYS

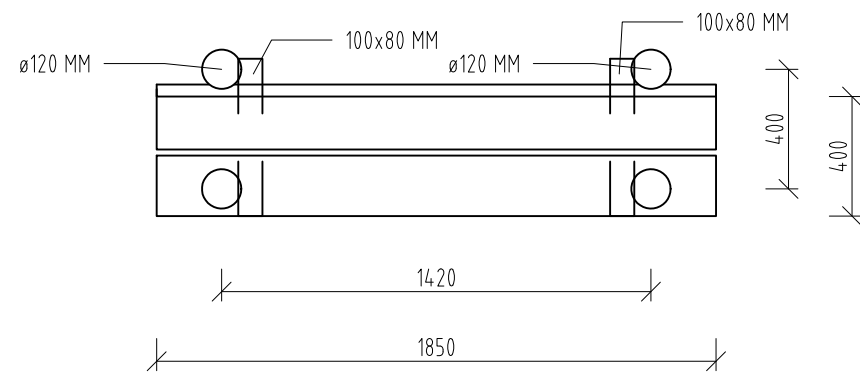

PÔDORYS

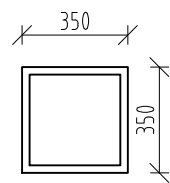

POHĽAD

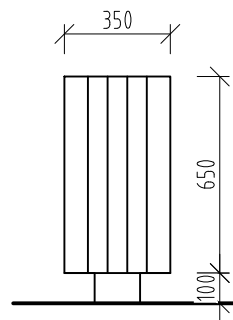

POHĽAD

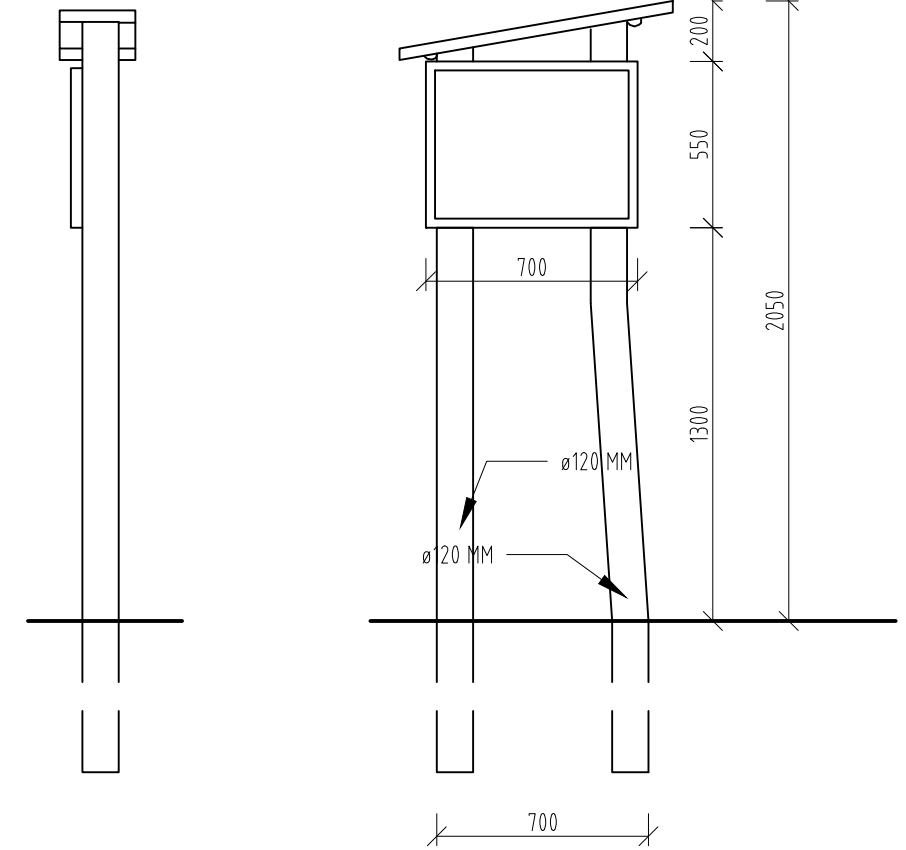

PÔDORYS

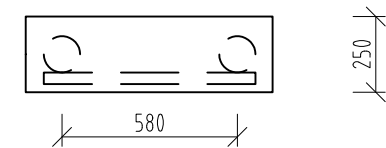

MATERIÁL:  
AGÁTOVÉ DREVO  
SPOJOVACÍ MATERIÁL NEREZOVÝ  
POZNÁMKY:  
POVRCHOVÁ ÚPRAVA BRÚSENÉ A ODBELENÉ DREVO  
2X LAZÚROVÝ NÁTER  
ČASTI OSADENÉ V BETÓNE SÚ PENETROVANÉ

OBSAH VÝKRESOVEJ DOKUMENTÁCIE PODLEHA AUTORSKÉMU ZÁKONU. JEHO ŠÍRENIE A POSKYTOVANIE ĎALŠÍM OSOBÁM BEZ VEDOMIA A SÚHLASU AUTORA JE ZAKÁZANÉ.

AUTOR NÁVRHU IHRISKA: AKAD.SOCH.JOZEF KLISKÝ	
ZODP.PROJEKTANT: ING. ARCH. ANDREA KLISKÁ	
VYPRACOVALA: ING. ARCH. ANDREA KLISKÁ	
INVESTOR: Mesto Krupina, Svätotrojické námestie 4/4, 963 01 Krupina	ZÁKAZKA Č.:
LOKALITA STAVBY: obec Krupina, k.ú. Krupina, parc. reg. C č. 443/1	DÁTUM: 01/2022
STAVBA: VÝSTAVBA DETSKÝCH INKLUZÍVNYCH IHRÍSK	STUPEŇ: PROJEKT PRE SP
ČASŤ: LAVIČKA, INFOTABUĽA, SMETNÝ KÔŠ	FORMÁT: A3
OBSAH VÝKRESU: PÔDORYS, POHĽAD	MIERKA: 1:25
	VÝKRES Č.: 005

HOJDAČKA HNIEZDO  
PÔDORYS, POHLADY M 1:25

POHLAD ČELNÝ

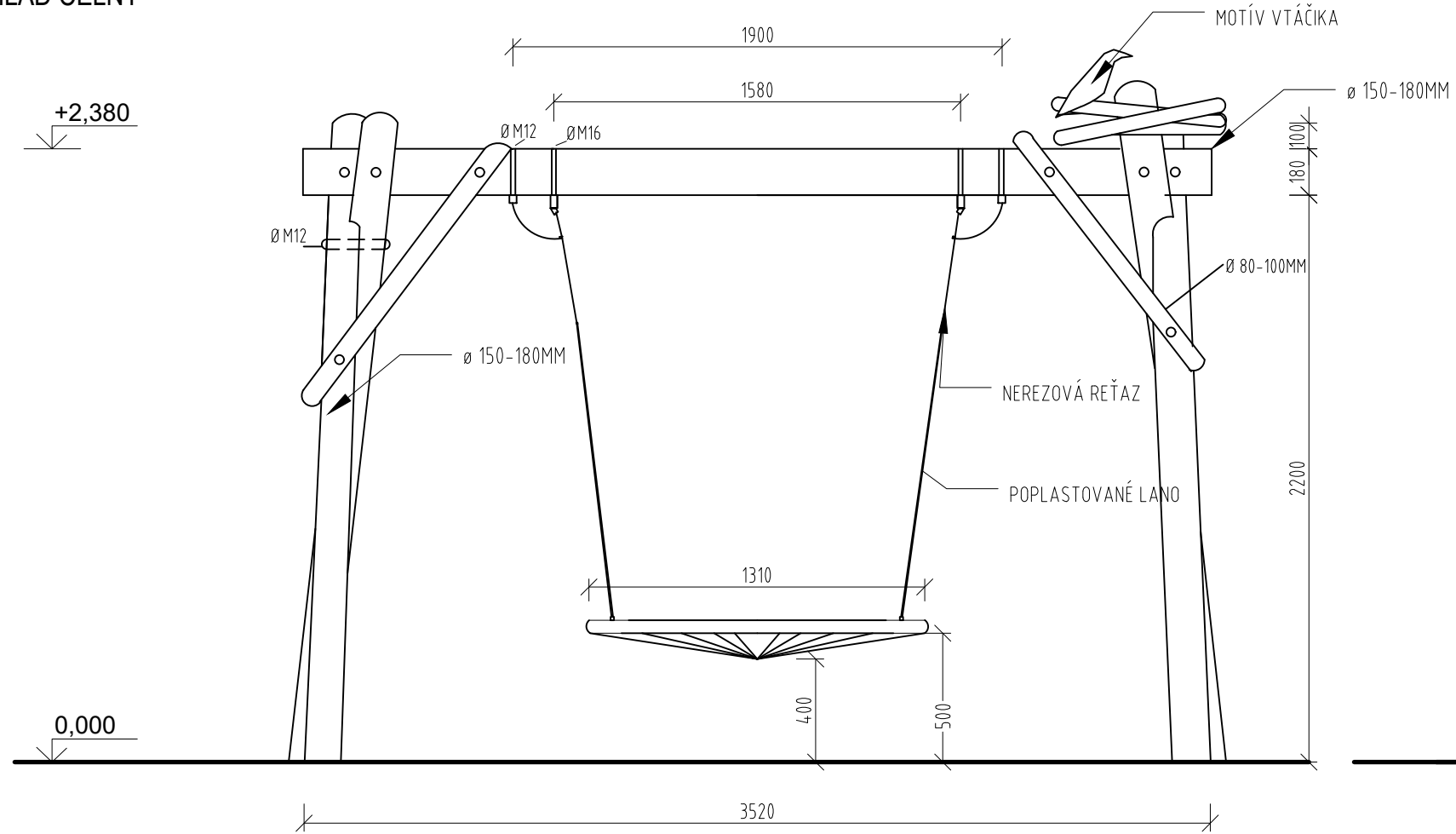

POHLAD BOČNÝ

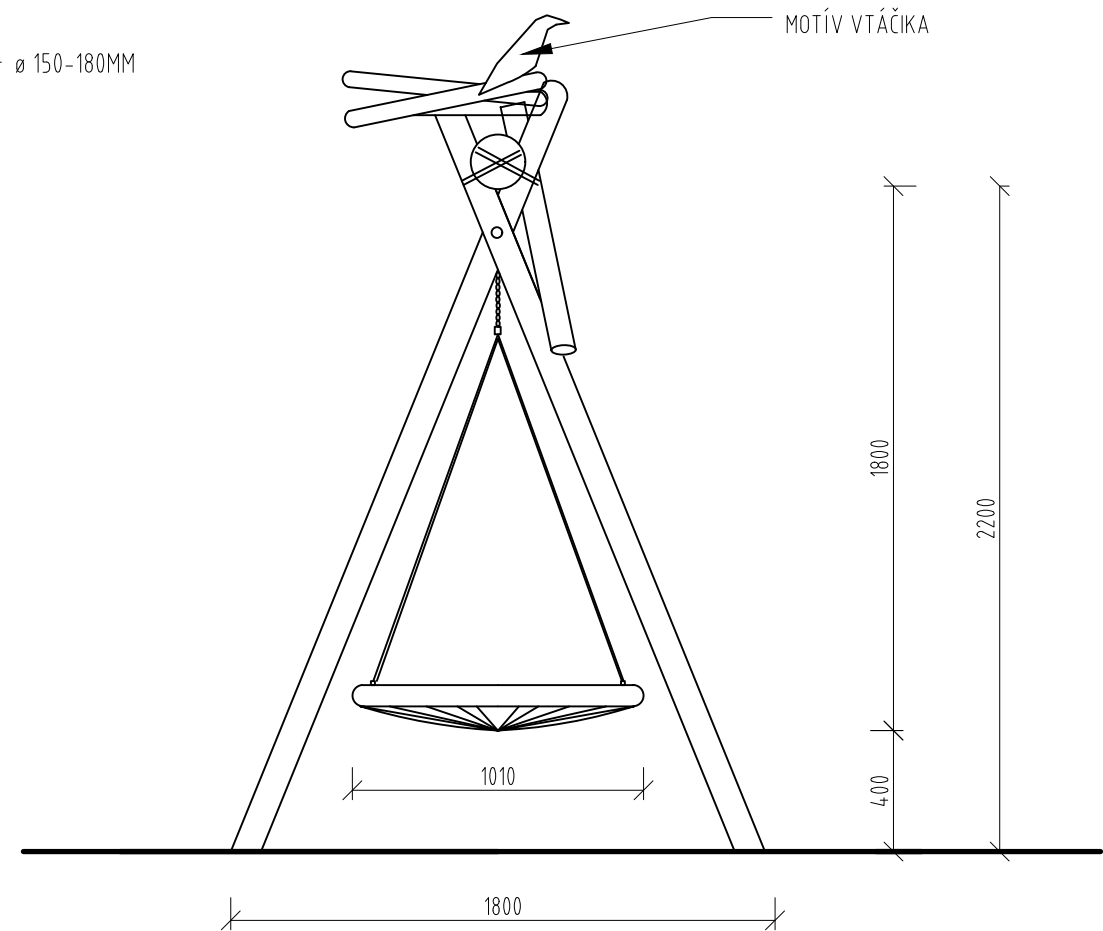

PÔDORYS

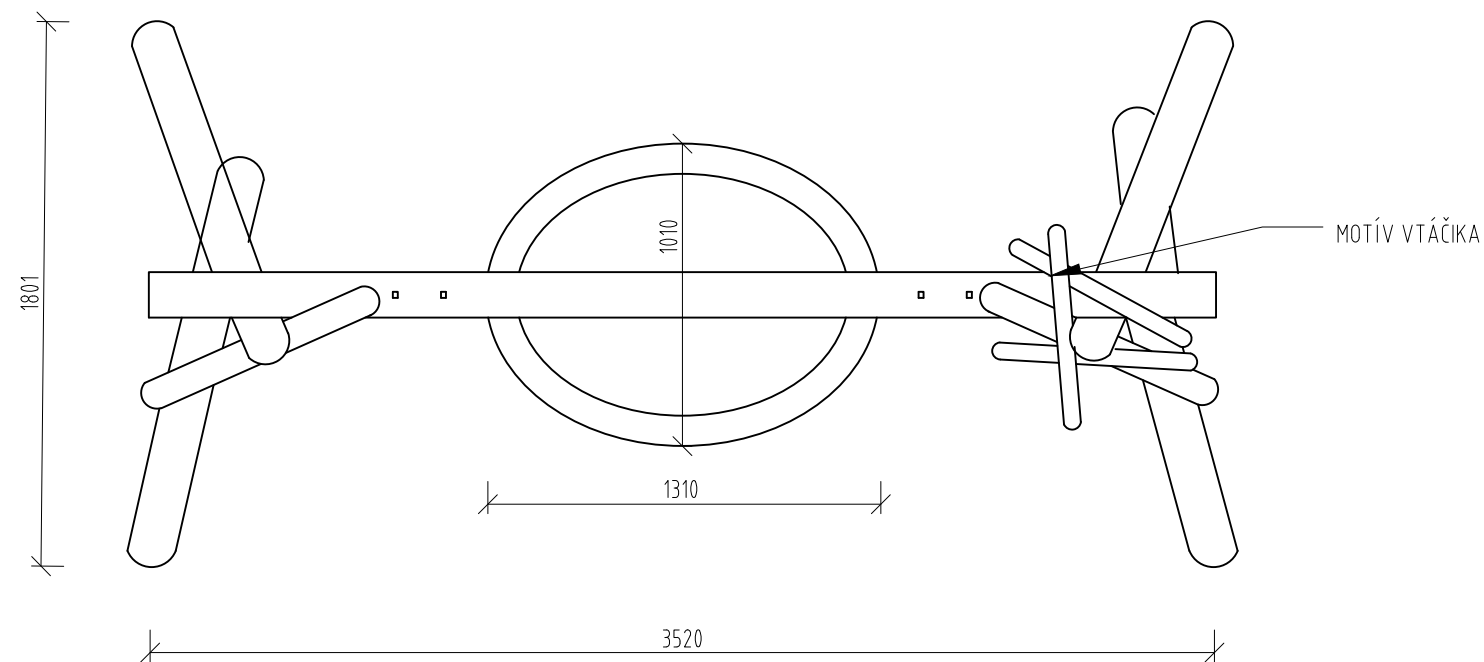

MATERIÁL:

AGÁTOVÉ DREVO

SPOJOVACÍ MATERIÁL NEREZOVÝ, REŤAZ DIN 766 PRIEMER 6MM, NEREZ.

LANÁ POPLASTOVANÉ S OCEĽOVÝM JADROM

NEREZOVÉ REŤAZE, NEREZOVÝ SPOJOVACÍ MATERIÁL, KLBY

SEDADLO HNIEZDO S UCHYTENÍM JE CERTIFIKOVANÝ PRVOK

POZNÁMKY:

POVRCHOVÁ ÚPRAVA BRÚSENÉ A ODBELENÉ DREVO

2X LAZÚROVÝ NÁTER

ČASTI OSADENÉ V BETÓNE SÚ PENETROVANÉ

DOPADOVÁ PLOCHA: GUMA 3,53 x 8 m

OBSAH VÝKRESOVEJ DOKUMENTÁCIE PODLIEHA AUTORSKÉMU ZÁKONU. JEHO ŠÍRENIE A POSKYTOVANIE ĎALŠIM OSOBÁM BEZ VEDOMIA A SÚHLASU AUTORA JE ZAKÁZANÉ.

AUTOR NÁVRHU IHRISKA: AKAD.SOCH.JOZEF KLISKÝ	
ZODP.PROJEKTANT: ING. ARCH. ANDREA KLISKÁ	
VYPRACOVALA: ING. ARCH. ANDREA KLISKÁ	
INVESTOR: Mesto Krupina, Svätotrojické námestie 4/4, 963 01 Krupina	ZÁKAZKA Č.:
LOKALITA STAVBY: obec Krupina, k.ú. Krupina, parc. reg. C č. 443/1	DÁTUM: 01/2022
STAVBA: VÝSTAVBA DETSKÝCH INKLUZÍVNYCH IHRÍSK	STUPEŇ: PROJEKT PRE SP
ČASŤ: HOJDAČKA HNIEZDO	FORMÁT: A3
OBSAH VÝKRESU: PÔDORYS, POHLAD	MIERKA: 1:25
	VÝKRES Č.: 006

REŤAZOVÉ HOJDAČKY PRE 4 DETI  
PÔDORYS, POHĽADY M 1:50

POHĽAD ČELNÝ

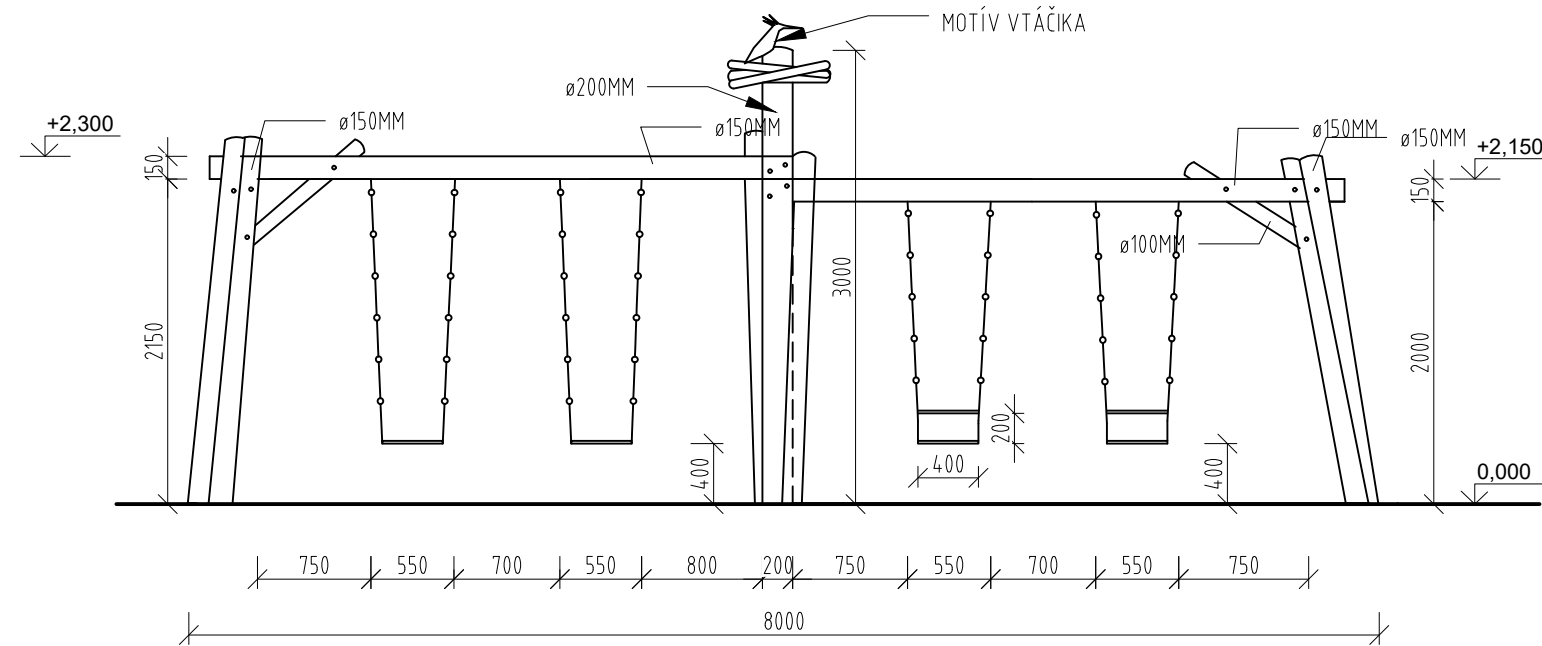

POHĽAD BOČNÝ

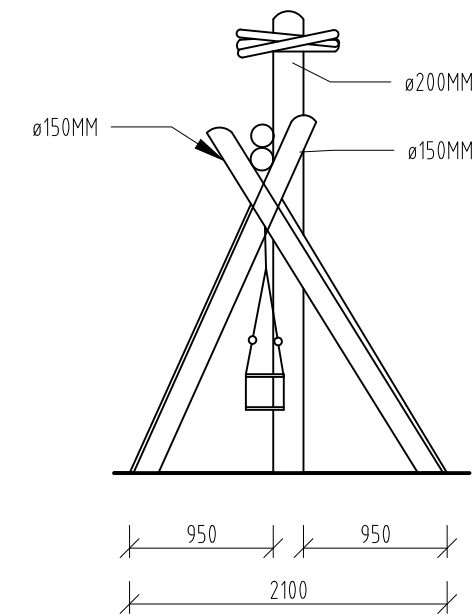

PÔDORYS

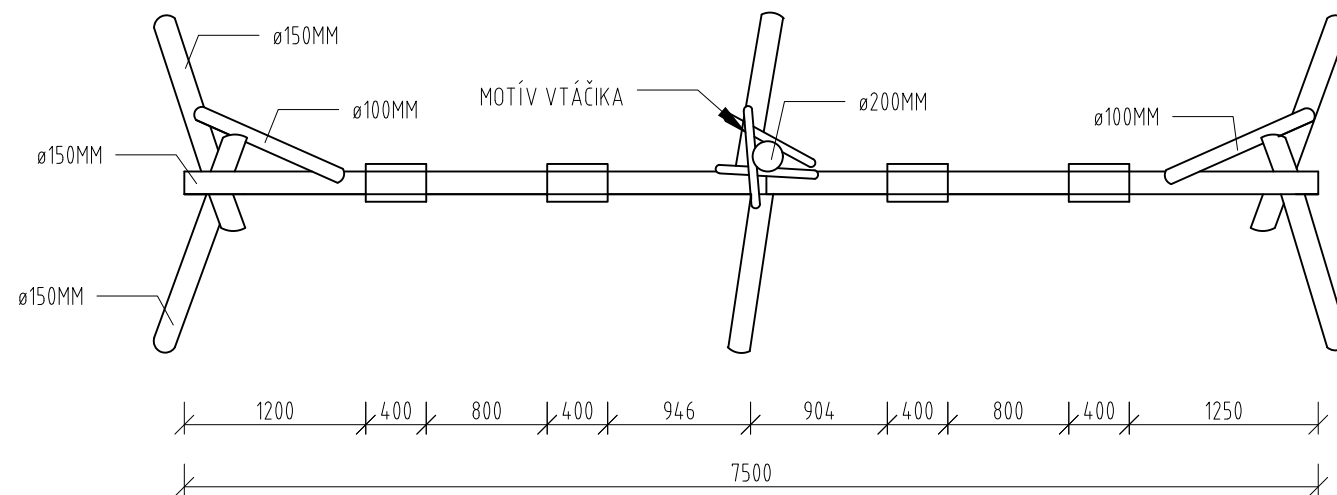

**MATERIÁL:**  
 AGÁTOVÉ DREVO  
 SPOJOVACÍ MATERIÁL NEREZOVÝ  
 NEREZOVÉ REŤAZE, NEREZOVÝ SPOJOVACÍ MATERIÁL, KLBY  
 SEDÁKY SÚ CERTIFIKOVANÉ PRVKY  
 2x BABY SEDÁK, 2x ROVNÝ SEDÁK

**POZNÁMKY:**  
 POVRCHOVÁ ÚPRAVA BRÚSENÉ A ODBELENÉ DREVO  
 2X LAZÚROVÝ NÁTER  
 ČASTI OSADENÉ V BETÓNE SÚ PENETROVANÉ  
 DOPADOVÁ PLOCHA: ŠTRK FR 4-8mm 8 x 8 m  
 OBSAH VÝKRESOVEJ DOKUMENTÁCIE PODLIEHA AUTORSKÉMU ZÁKONU. JEHO ŠÍRENIE  
 A POSKYTOVANIE ĎALŠÍM OSOĎAM BEZ VEDOMIA A SÚHLASU AUTORA JE ZAKÁZANÉ.

AUTOR NÁVRHU IHRISKA: AKAD.SOCH.JOZEF KLISKÝ	
ZODP.PROJEKTANT: ING. ARCH. ANDREA KLISKÁ	
VYPRACOVALA: ING. ARCH. ANDREA KLISKÁ	
INVESTOR: Mesto Krupina, Svätotrojické námestie 4/4, 963 01 Krupina	ZÁKAZKA Č.:
LOKALITA STAVBY: obec Krupina, k.ú. Krupina, parc. reg. C č. 443/1	DÁTUM: 01/2022
STAVBA: VÝSTAVBA DETSKÝCH INKLUZÍVNYCH IHRÍSK	STUPEŇ: PROJEKT PRE SP
ČASŤ: REŤAZOVÉ HOJDAČKY PRE 4 DETI	FORMÁT: A3
OBSAH VÝKRESU: PÔDORYS, POHĽAD	MIERKA: 1:50
	VÝKRES Č.: 007







PIESKOVISKO ČLN  
PÔDORYS, POHLADY M 1:25

PÔDORYS

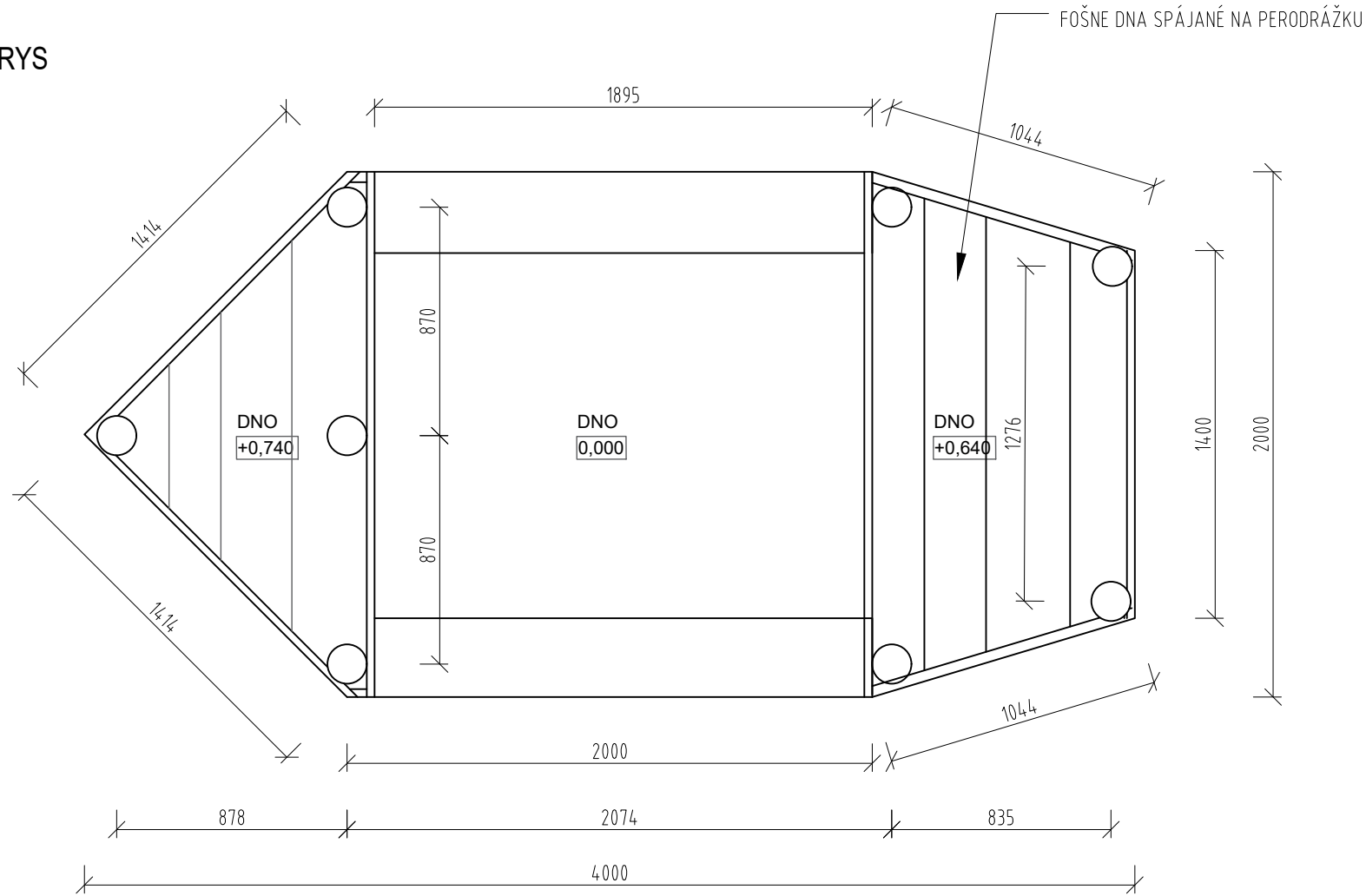

POHLAD BOČNÝ

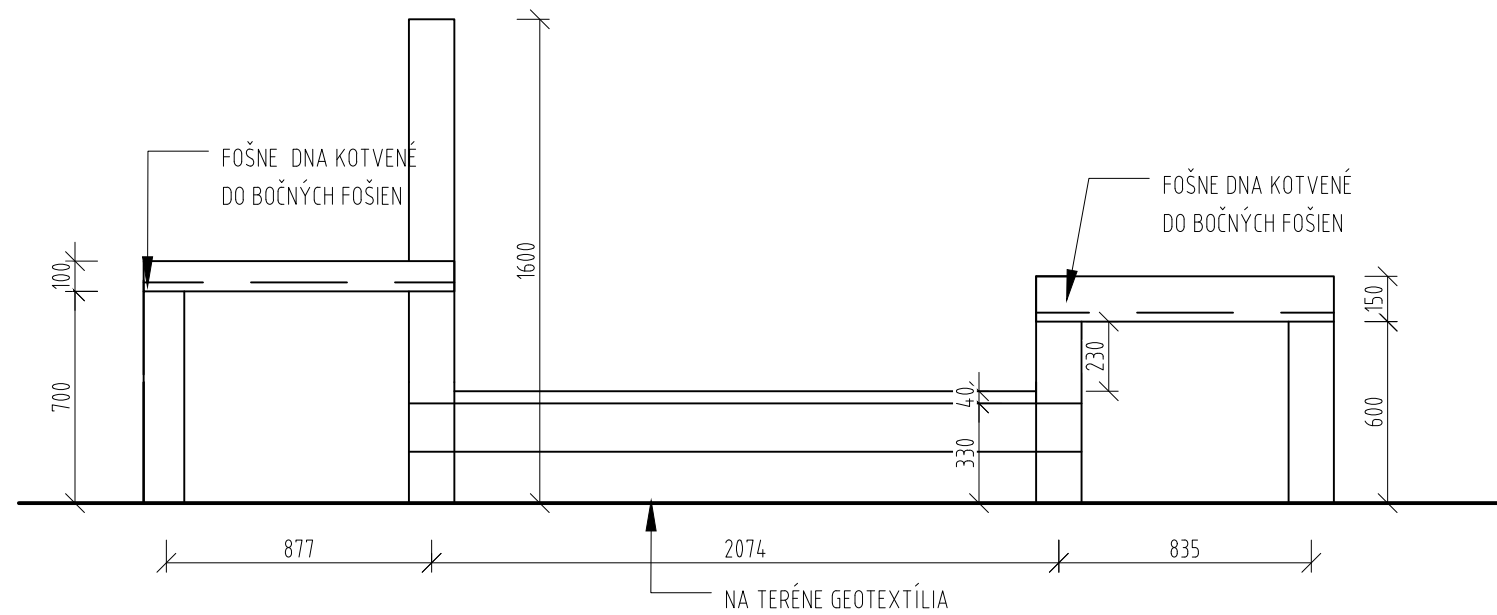

MATERIÁL:  
AGÁTOVÉ DREVO  
SPOJOVACÍ MATERIÁL NEREZOVÝ  
GEOTEXTÍLIA, ODDELUJÚCA TERÉN A PIESOK

POZNÁMKY:  
POVRCHOVÁ ÚPRAVA BRÚSENÉ A ODBELLENÉ DREVO  
2X LAZÚROVÝ NÁTER  
ČASTI OSADENÉ V BETÓNE SÚ PENETROVANÉ

ZÁMKOVÁ DLAŽBA  
VZOROVÝ REZ M 1:10

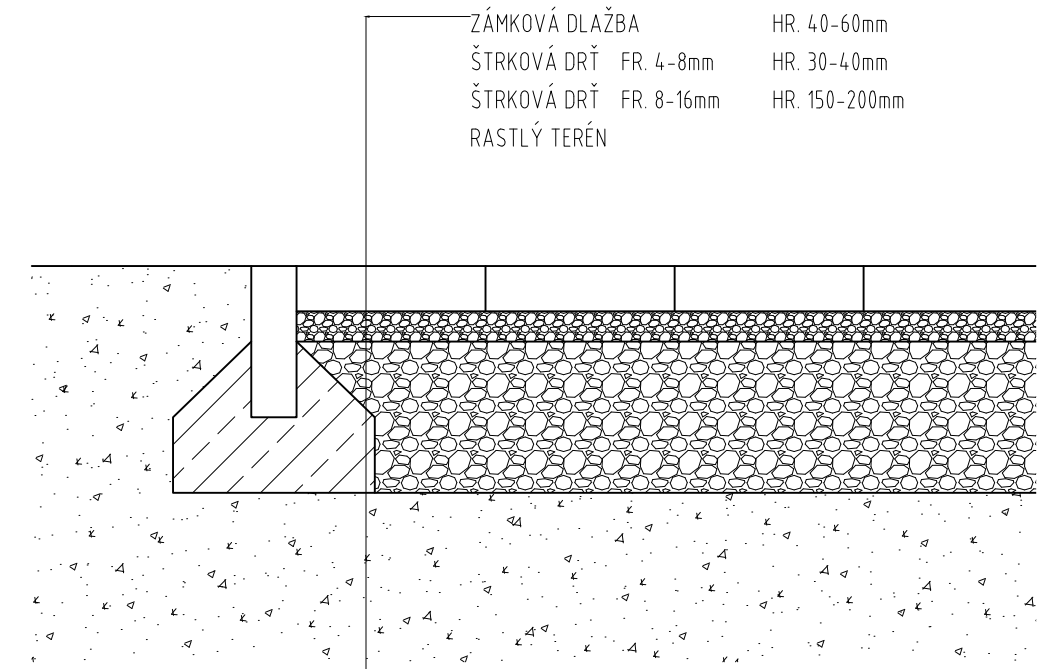

SKLADBA A REALIZÁCIA SPEVNENÝCH PLÔCH PODĽA POKYNOV ODBOR. DODÁVATEĽA.

OBSAH VÝKRESOVEJ DOKUMENTÁCIE PODLIEHA AUTORSKÉMU ZÁKONU. JEHO ŠÍRENIE A POSKYTOVANIE ĎALŠÍM OSOBÁM BEZ VEDOMIA A SÚHLASU AUTORA JE ZAKÁZANÉ.

AUTOR NÁVRHU IHRISKA: AKAD.SOCH.JOZEF KLISKÝ	
ZODP.PROJEKTANT: ING. ARCH. ANDREA KLISKÁ	
VYPRACOVALA: ING. ARCH. ANDREA KLISKÁ	
INVESTOR: Mesto Krupina, Svätotrojické námestie 4/4,	ZÁKAZKA Č.:
963 01 Krupina	DÁTUM: 01/2022
LOKALITA STAVBY: obec Krupina, k.ú. Krupina, parc. reg. C č. 443/1	STUPEŇ: PROJEKT PRE SP
STAVBA: VÝSTAVBA DETSKÝCH INKLUZÍVNYCH IHRÍSK	FORMÁT: A3
ČASŤ: PIESKOVISKO ČLN	MIERKA: 1:25
OBSAH VÝKRESU: PÔDORYS, POHLAD	VÝKRES Č.: 010

NINA  
PÔDORYS M 1:75

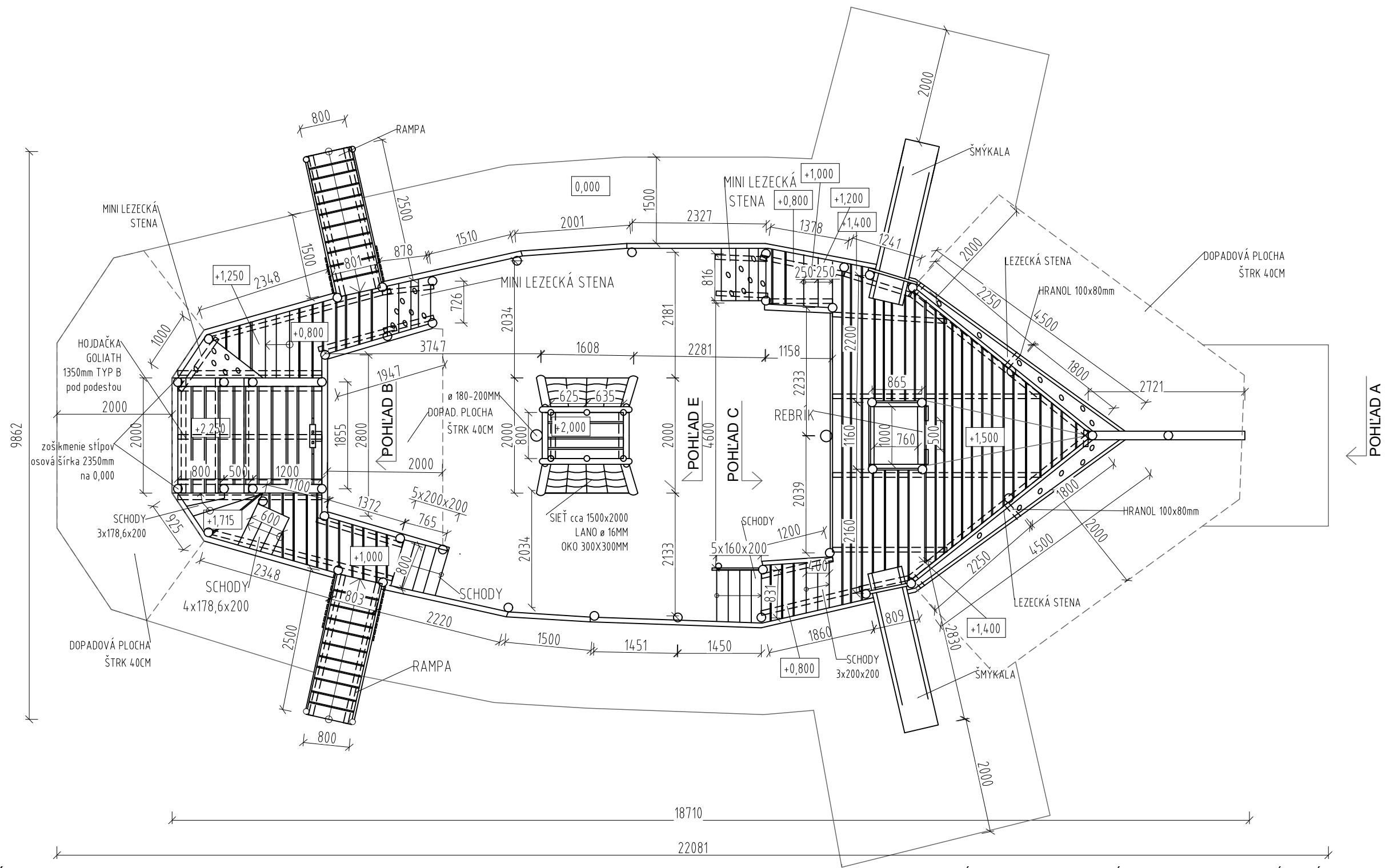

**POZNÁMKA:**  
 MATERIÁL: AGÁTOVÉ DREVO SPÁJANÉ TES. SPOJMI  
 KONŠTRUKCIA AG. GULATINA Ø 12-20CM  
 HRANOLY POD PALUBAMI 8X10CM  
 PODESTY, RAMPA FOŠNE 4X17CM  
 SPOJOVACÍ MAT. ZAPUST. DO OTVORU, NEREZOVÝ  
 ŠMÝKALA LAMINÁTOVÁ VL316CM  
 KOTVENIE PODĽA VÝKRESU ZÁKLADOV  
 ÚPRAVA: 2XLAZÚROVÝ NÁTER,  
 ČASTI V BETÓNE SÚ PENETROVANÉ  
 ZÁVAZNÉ SÚ KÓTY V PÔDORYSE

DOPADOVÁ PLOCHA ŠTRK FR. 4-8mm VYZNAČENÁ V PÔDORYSE

OBSAH VÝKRESOVEJ DOKUMENTÁCIE PODLIEHA AUTORSKÉMU ZÁKONU. JEHO ŠÍRENIE A POSKYTOVANIE ĎALŠÍM OSOĎAM BEZ VEDOMIA A SÚHLASU AUTORA JE ZAKÁZANÉ.

AUTOR NÁVRHU IHRISKA: AKAD.SOCH.JOZEF KLISKÝ	
ZODP.PROJEKTANT: ING. ARCH. ANDREA KLISKÁ	
VYPRACOVALA: ING. ARCH. ANDREA KLISKÁ	
INVESTOR: Mesto Krupina, Svätotrojčné námestie 4/4,	ZÁKAZKA Č.:
963 01 Krupina	DÁTUM: 01/2022
LOKALITA STAVBY: obec Krupina, k.ú. Krupina, parc. reg. C č. 443/1	STUPEŇ: PROJEKT PRE SP
STAVBA: VÝSTAVBA DETSKÝCH INKLUZÍVNYCH IHRÍSK	FORMÁT: A3
ČASŤ: NINA	MIERKA: 1:75
OBSAH VÝKRESU: PÔDORYS	VÝKRES Č.: 011

NINA  
POHLADY M 1:75

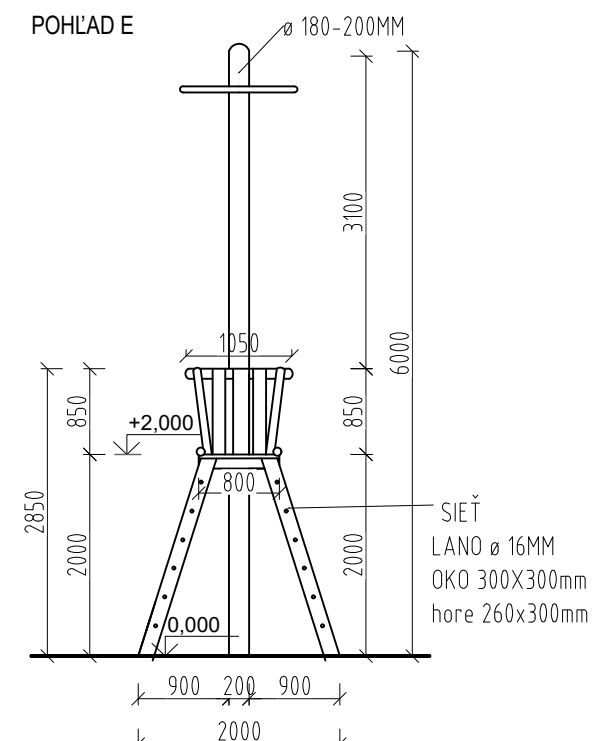
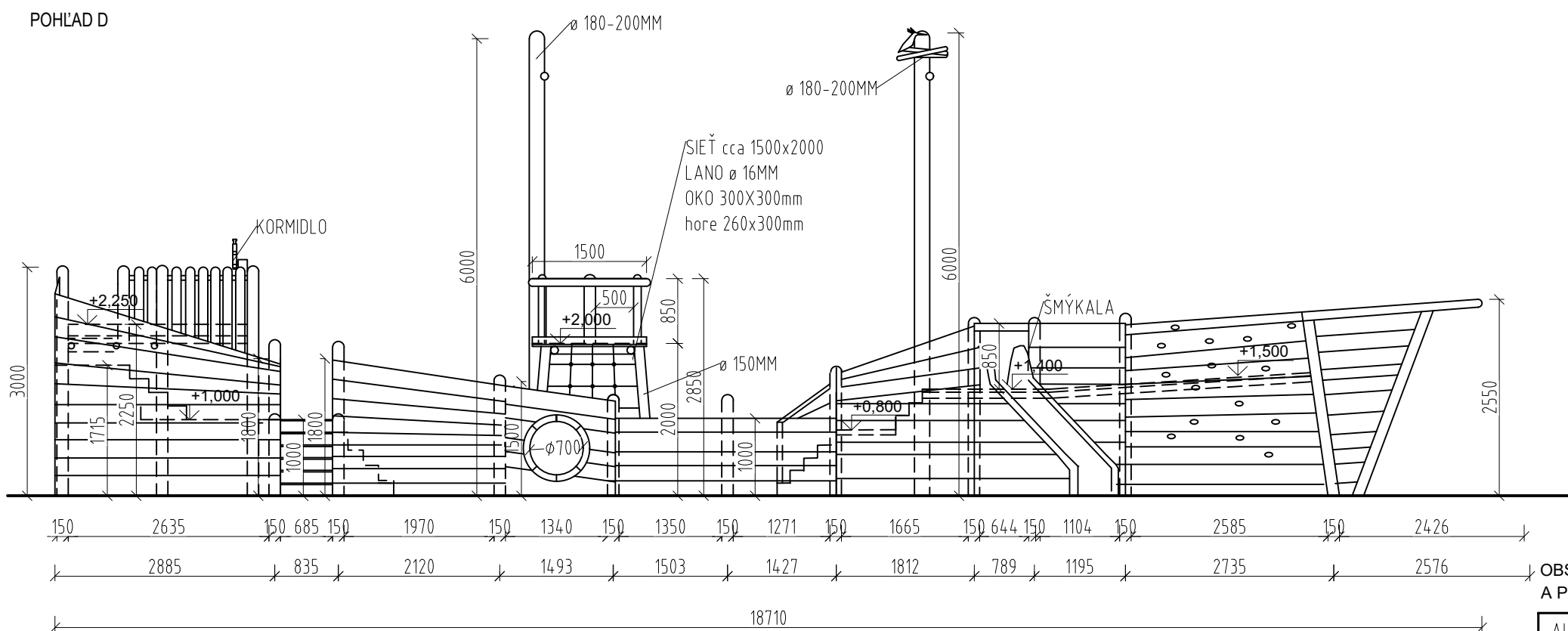
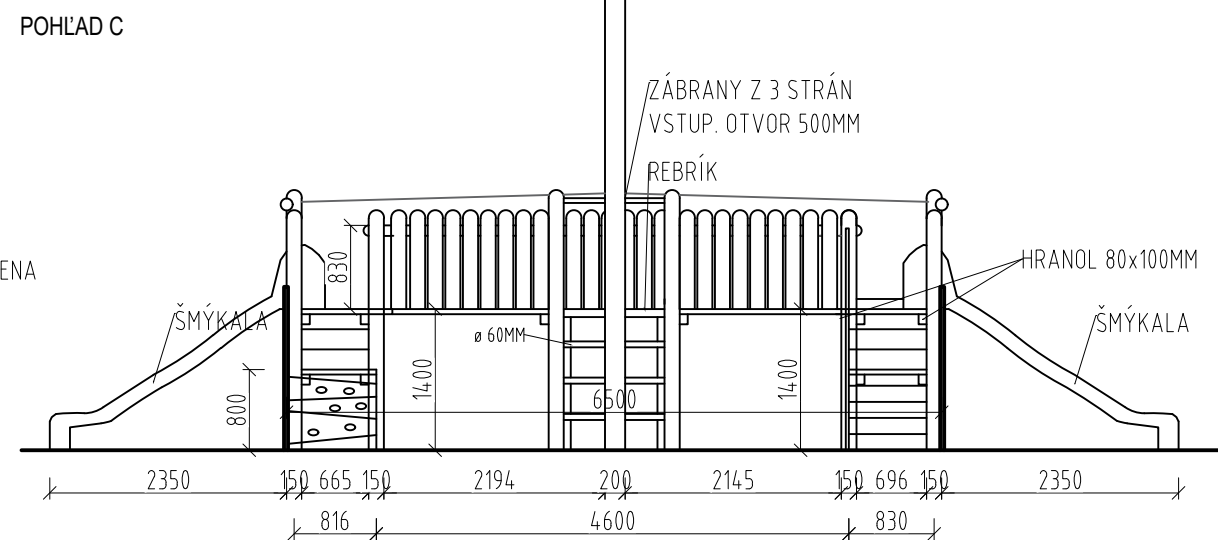
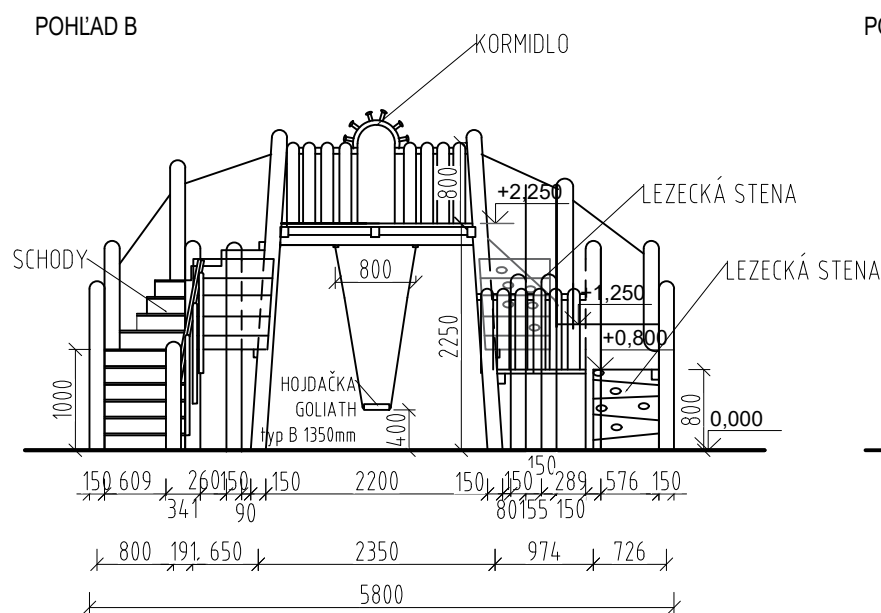
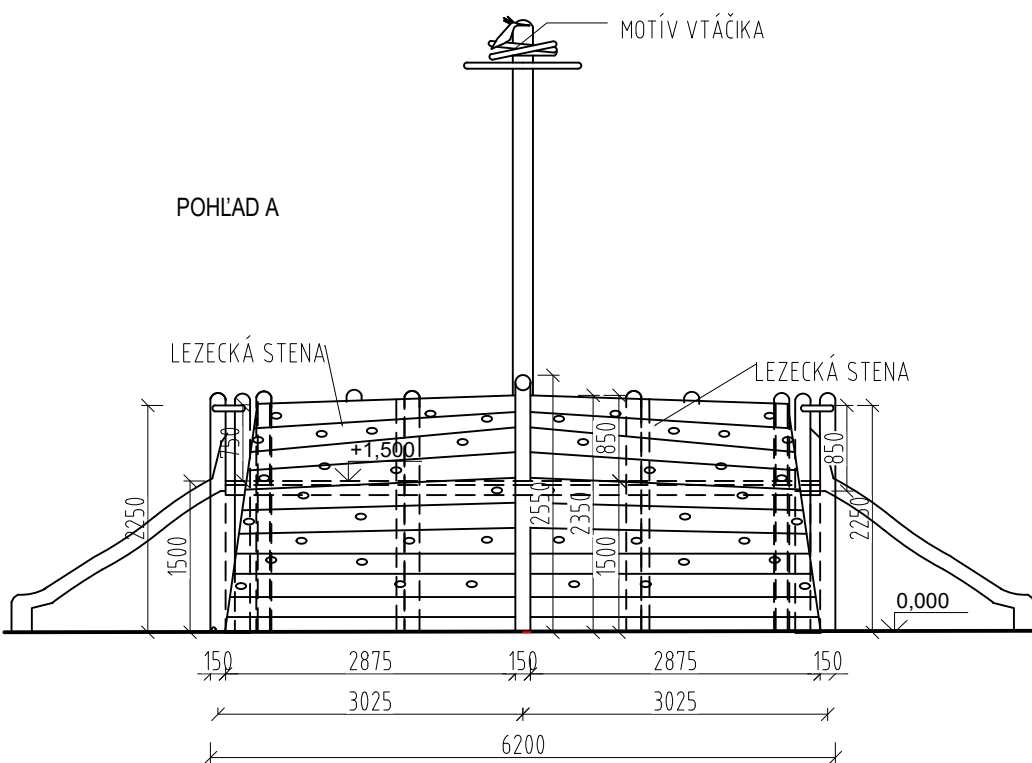

OBSAH VÝKRESOVEJ DOKUMENTÁCIE PODĽIEHA AUTORSKÉMU ZÁKONU. JEHO ŠÍRENIE A POSKYTOVANIE ĎALŠIM OSOBÁM BEZ VEDOMIA A SÚHLASU AUTORA JE ZAKÁZANÉ.

POZNÁMKA:  
MATERIÁL: AGÁTOVÉ DREVO SPÁJANÉ TES. SPOJMI  
KONŠTRUKCIA AG. GULATINA Ø 12-17CM  
HRANOLY POD PALUBAMI 8X10CM  
PODESTY, RAMPA FOŠNE 4X17CM  
SPOJOVACÍ MAT. ZAPUST. DO OTVORU, NEREZOVÝ

ŠMÝKALA LAMINÁTOVÁ 316CM  
KOTVENIE PODĽA VÝKRESU ZÁKLADOV  
ÚPRAVA: 2XLAZÚROVÝ NÁTER, ČASTI V BETÓNE SÚ PENETROVANÉ  
ZÁVAZNÉ SÚ KÓTY V PŔODORYSE

AUTOR NÁVRHU IHRISKA: AKAD.SOCH.JOZEF KLISKÝ	
ZODP.PROJEKTANT: ING. ARCH. ANDREA KLISKÁ	
VYPRACOVALA: ING. ARCH. ANDREA KLISKÁ	
INVESTOR: Mesto Krupina, Svätotrojičné námestie 4/4,	ZÁKAZKA Č.:
963 01 Krupina	DÁTUM: 01/2022
LOKALITA STAVBY: obec Krupina, k.ú. Krupina, parc. reg. C č. 443/1	STUPEŇ: PROJEKT PRE SP
STAVBA: VÝSTAVBA DETSKÝCH INKLUZÍVNYCH IHRÍSK	FORMÁT: A3
ČASŤ: NINA	MIERKA: 1:75
OBSAH VÝKRESU: POHLADY	VÝKRES Č.: 012

KOLOTOČ, REF. PRODUKT TYP 2 A4067  
PÔDORYS, POHLAD M 1:25

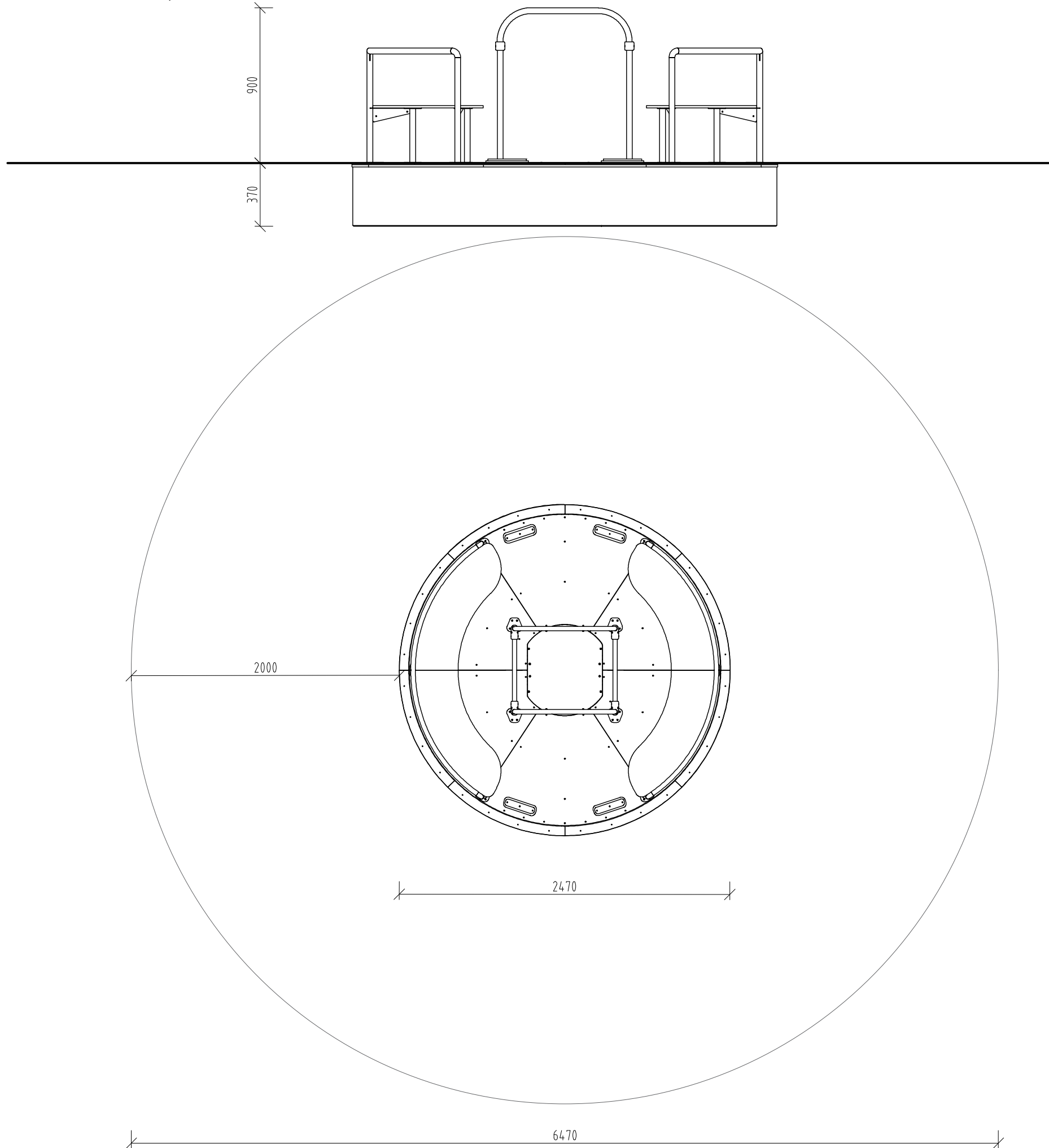

KOTVENIE  
REZ M 1:10

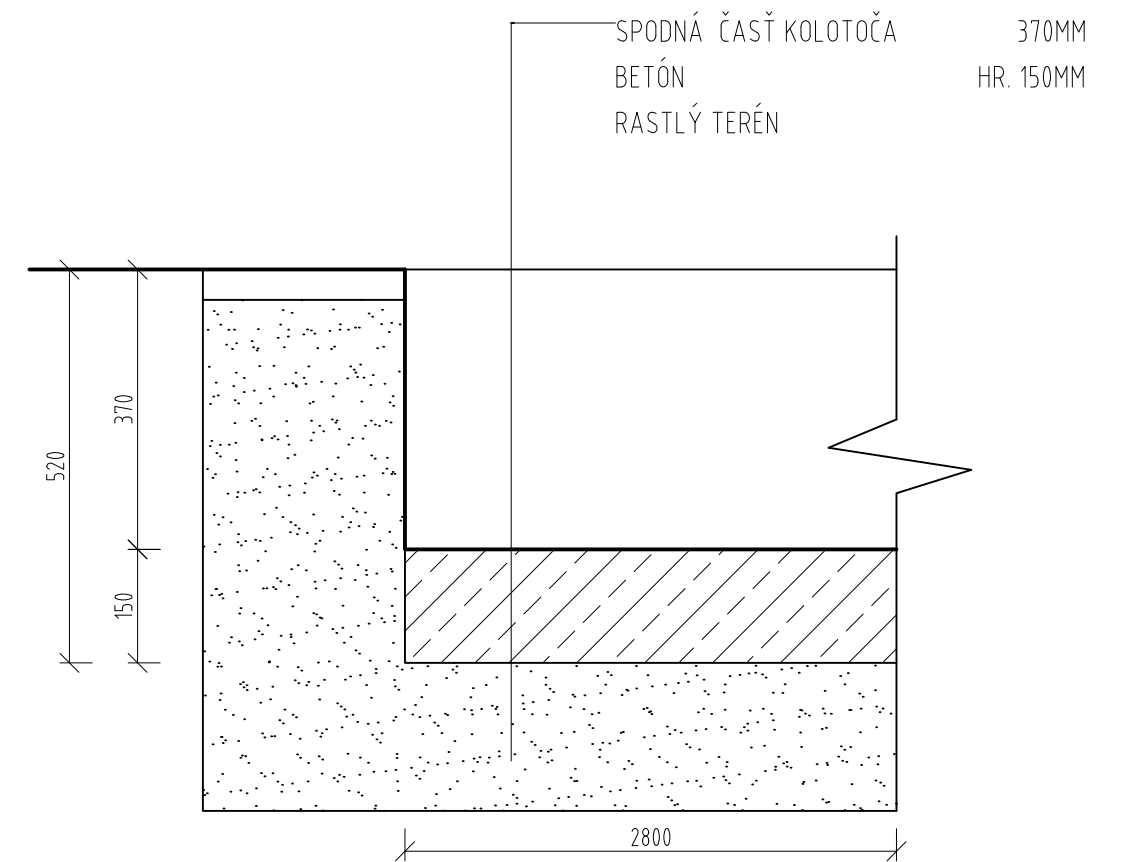

**MATERIÁL:**  
KOVOVÉ ČASTI Z NEREZOVEJ OCELE, UV STABILNÉ HPL PLASTY,  
VODUVZDORNÉ PROTIŠMYKOVÉ DOSKY (HPL)

**POZNÁMKY:**  
ROZMERY ZARIADENIA: 247 X 247 X 90 CM  
MINIMÁLNA BEZPEČNOSTNÁ PLOCHA: 647 X 647 CM

**VÝŠKA PÁDU (HIC): 90 CM**  
OBSAH VÝKRESOVEJ DOKUMENTÁCIE PODLIEHA AUTORSKÉMU ZÁKONU. JEHO ŠÍRENIE  
A POSKYTOVANIE ĎALŠÍM OSOBÁM BEZ VEDOMIA A SÚHLASU AUTORA JE ZAKÁZANÉ.

AUTOR NÁVRHU IHRISKA: AKAD.SOCH.JOZEF KLISKÝ	
ZODP.PROJEKTANT: ING. ARCH. ANDREA KLISKÁ	
VYPRACOVALA: ING. ARCH. ANDREA KLISKÁ	
INVESTOR: Mesto Krupina, Svätotrojčné námestie 4/4, 963 01 Krupina	ZÁKAZKA Č.:
LOKALITA STAVBY: obec Krupina, k.ú. Krupina, parc. reg. C č. 443/1	DÁTUM: 01/2022
STAVBA: VÝSTAVBA DETSKÝCH INKLUZÍVNYCH IHRÍSK	STUPEŇ: PROJEKT PRE SP
ČASŤ: KOLOTOČ	FORMÁT: A3
OBSAH VÝKRESU: PÔDORYS, POHLAD	MIERKA: 1:25
	VÝKRES Č.: 013

OSADENIE KONŠTRUKCIÍ  
M 1:10

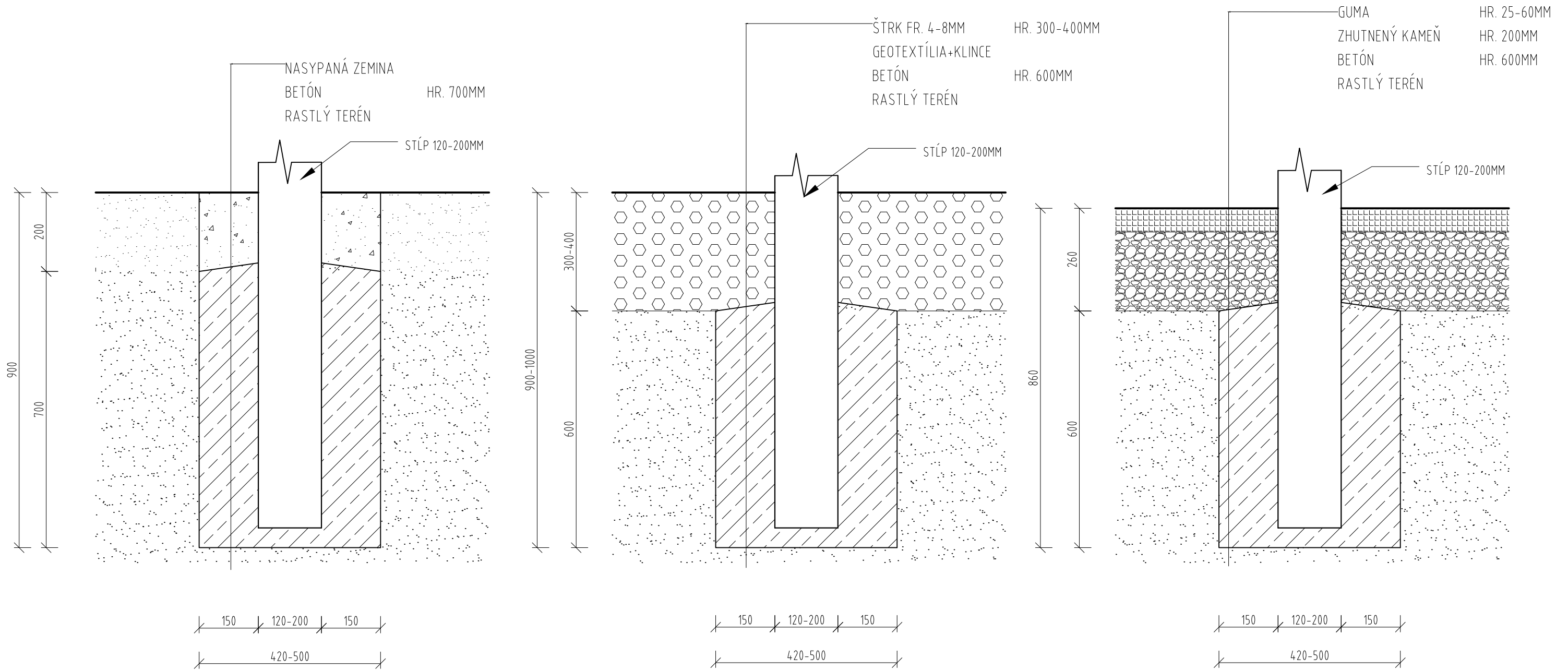

ALTÁNOK (ALT. SO ZÁMKOVOU DLAŽBOU)  
PIESKOVISKO ČLN (ALT.SO ZÁMKOVOU DLAŽBOU)  
INFOTABUĽA  
LAVIČKA  
FITDRÁHA

REŤAZOVÉ HOJDAČKY  
FITDRÁHA  
NINA

HOJDAČKA HNIEZDO  
KOLOTOČ

DRUH DOPADOVEJ PLOCHY PODĽA POŽIADAVIEK STAVEBNÍKA.  
POČAS REALIZÁCIE JE POTREBNÉ POSTUPOVAŤ PODĽA POKYNOV  
REALIZÁTORA/DODÁVATEĽA, V SÚLADE S NORMAMI STN 1176 1-11 A STN 1177.

OBSAH VÝKRESOVEJ DOKUMENTÁCIE PODLIEHA AUTORSKÉMU ZÁKONU. JEHO ŠÍRENIE  
A POSKYTOVANIE ĎALŠÍM OSOBÁM BEZ VEDOMIA A SÚHLASU AUTORA JE ZAKÁZANÉ.

AUTOR NÁVRHU IHRISKA: AKAD.SOCH.JOZEF KLISKÝ	
ZODP.PROJEKTANT: ING. ARCH. ANDREA KLISKÁ	
VYPRACOVALA: ING. ARCH. ANDREA KLISKÁ	
INVESTOR: Mesto Krupina, Svätotrojické námestie 4/4, 963 01 Krupina	ZÁKAZKA Č.:
LOKALITA STAVBY: obec Krupina, k.ú. Krupina, parc. reg. C č. 443/1	DÁTUM: 01/2022
STAVBA: VÝSTAVBA DETSKÝCH INKLUZÍVNYCH IHRÍSK	STUPEŇ: PROJEKT PRE SP
ČASŤ: OSADENIE KONŠTRUKCIÍ	FORMÁT: A3
OBSAH VÝKRESU: REZ	MIERKA: 1:10
	VÝKRES Č.: 014

## ZOBRAZENIE PRVKOV

VŠETKY PRVKY DETSKÉHO IHRISKA MUSIA BYŤ V SÚLADE S STN 1176-1 až STN 1176-11.



### ALTÁNOK

nosná konštrukcia: agátové stĺpy  
konštrukcia strechy: rezivo z mäkkého dreva  
povrch. úprava: 2x lazúrový náter  
krytina: asfaltový šindel



### LAVIČKA S OPERADLOM

konštrukcia: agátové drevo  
povrch. úprava: 2x lazúrový náter



### INFOTABUĽA

konštrukcia: agátové drevo  
povrch. úprava: 2x lazúrový náter

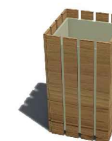

### ODPADKOVÝ KÔŠ

konštrukcia: agátové drevo  
povrch. úprava: 2x lazúrový náter  
vyberateľná nádoba na odpad

OBSAH VÝKRESOVEJ DOKUMENTÁCIE PODLIEHA AUTORSKÉMU ZÁKONU. JEHO ŠÍRENIE A POSKYTOVANIE ĎALŠÍM OSOBÁM BEZ VEDOMIA A SÚHLASU AUTORA JE ZAKÁZANÉ.

AUTOR NÁVRHU IHRISKA: AKAD.SOCH.JOZEF KLISKÝ	
ZODP.PROJEKTANT: ING. ARCH. ANDREA KLISKÁ	
VYPRACOVALA: ING. ARCH. ANDREA KLISKÁ	
INVESTOR: Mesto Krupina, Svätotrojické námestie 4/4, 963 01 Krupina	ZÁKAZKA Č.:
LOKALITA STAVBY: obec Krupina, k.ú. Krupina, parc. reg. C č. 443/1	DÁTUM: 01/2022
STAVBA: VÝSTAVBA DETSKÝCH INKLUZÍVNYCH IHRÍSK	STUPEŇ: PROJEKT PRE SP
ČASŤ:	FORMÁT: A3
OBSAH VÝKRESU: ZOBRAZENIE PRVKOV	MIERKA: -
	VÝKRES Č.: 015

## ZOBRAZENIE PRVKOV

VŠETKY PRVKY DETSKÉHO IHRISKA MUSIA BYŤ V SÚLADE S STN 1176-1 až STN 1176-11.

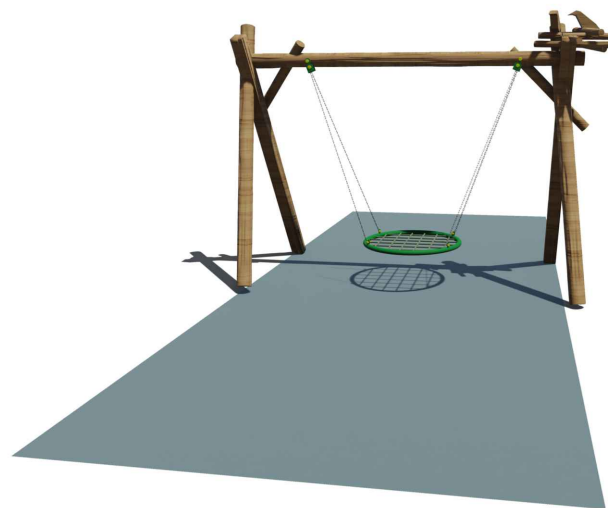

### HOJDAČKA HNIEZDO

konštrukcia: agátové drevo  
povrch. úprava: 2x lazúrový náter vhodný  
na detské ihriská  
na stípe stvárnenie hniezda a vtáčika  
dopadová plocha: guma  
hojdačka: certifikovaný prvok  
inkluzívny prvok

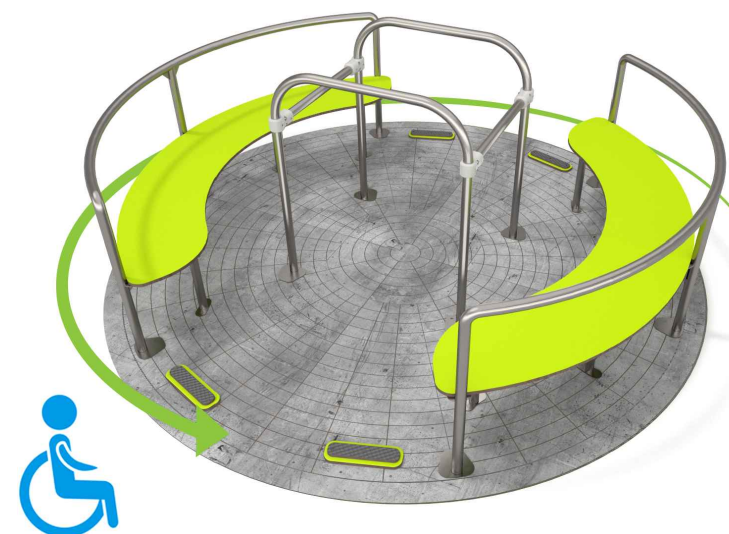

### KOLOTOČ

konštrukcia: nerez, oceľ  
dopadová plocha: guma  
certifikovaný prvok

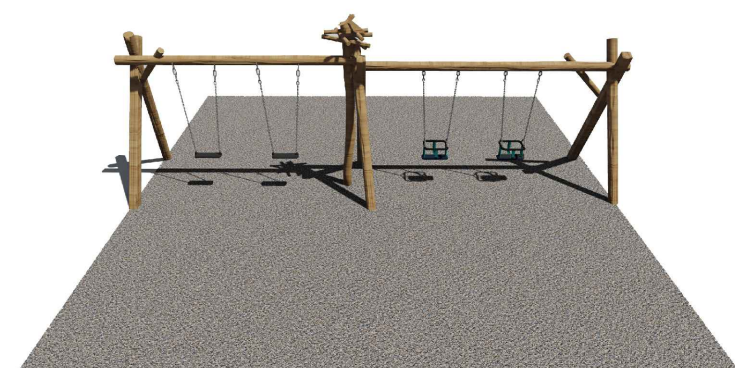

### REŤAZOVÉ HOJDAČKY PRE 4 DETI

konštrukcia: agátové drevo  
povrch. úprava: 2x lazúrový náter vhodný  
na detské ihriská  
na stredovom stípe stvárnenie hniezda a vtáčika  
dopadová plocha: štrk  
hojdačky: certifikované prvky

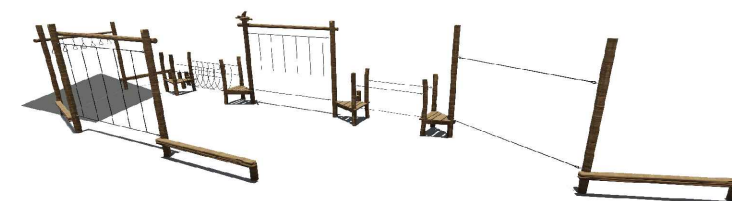

### FITDRÁHA

konštrukcia: agátové drevo  
povrch. úprava: 2x lazúrový náter  
vhodný na detské ihriská  
na jednom z vyšších stíпов stvárnenie  
hniezda a vtáčika  
dopadová plocha: štrk  
laná: s oceľovým jadrom 16mm

OBSAH VÝKRESOVEJ DOKUMENTÁCIE PODLIEHA AUTORSKÉMU ZÁKONU. JEHO ŠÍRENIE A POSKYTOVANIE ĎALŠÍM OSOBÁM BEZ VEDOMIA A SÚHLASU AUTORA JE ZAKÁZANÉ.

AUTOR NÁVRHU IHRISKA: AKAD.SOCH.JOZEF KLISKÝ	
ZODP.PROJEKTANT: ING. ARCH. ANDREA KLISKÁ	
VYPRACOVALA: ING. ARCH. ANDREA KLISKÁ	
INVESTOR: Mesto Krupina, Svätotrojické námestie 4/4, 963 01 Krupina	ZÁKAZKA Č.:
LOKALITA STAVBY: obec Krupina, k.ú. Krupina, parc. reg. C č. 443/1	DÁTUM: 01/2022
STAVBA: VÝSTAVBA DETSKÝCH INKLUZÍVNYCH IHRÍSK	STUPEŇ: PROJEKT PRE SP
ČASŤ:	FORMÁT: A3
OBSAH VÝKRESU: ZOBRAZENIE PRVKOV	MIERKA: -
	VÝKRES Č.: 016

## ZOBRAZENIE PRVKOV

VŠETKY PRVKY DETSKÉHO IHRISKA MUSIA BYŤ V SÚLADE S STN 1176-1 až STN 1176-11.



### PIESKOVISKO ČLN

konštrukcia: agátové drevo  
povrch. úprava: 2x lazúrový náter vhodný  
na detské ihriská

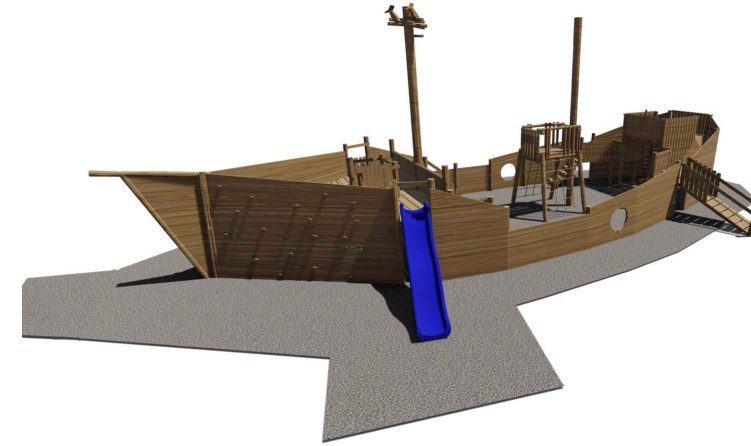

### LOŤ NINA

konštrukcia: agátové drevo  
povrch. úprava: 2x lazúrový náter  
vhodný na detské ihriská  
v spodných častiach obvodových stien  
možné farebné stvárnenie vln  
na stredovom stípe stvárnenie  
hniezda a vtáčika  
dopadová plocha štrk  
šmýkala: laminátová  
laná: s oceľovým jadrom 16mm

OBSAH VÝKRESOVEJ DOKUMENTÁCIE PODLIEHA AUTORSKÉMU ZÁKONU. JEHO ŠÍRENIE A POSKYTOVANIE ĎALŠÍM OSOBÁM BEZ VEDOMIA A SÚHLASU AUTORA JE ZAKÁZANÉ.

AUTOR NÁVRHU IHRISKA: AKAD.SOCH.JOZEF KLISKÝ	
ZODP.PROJEKTANT: ING. ARCH. ANDREA KLISKÁ	
VYPRACOVALA: ING. ARCH. ANDREA KLISKÁ	
INVESTOR: Mesto Krupina, Svätotrojčné námestie 4/4, 963 01 Krupina	ZÁKAZKA Č.:
LOKALITA STAVBY: obec Krupina, k.ú. Krupina, parc. reg. C č. 443/1	DÁTUM: 01/2022
STAVBA: VÝSTAVBA DETSKÝCH INKLUZÍVNYCH IHRÍSK	STUPEŇ: PROJEKT PRE SP
ČASŤ:	FORMÁT: A3
OBSAH VÝKRESU: ZOBRAZENIE PRVKOV	MIERKA: -
	VÝKRES Č.: 017





Mesto Krupina, Svätotrojičné námestie 4/4, 963 01 Krupina, IČO: 00320056

---

## NÁVRH UZNESENIA

na schválenie

**Mestskému zastupiteľstvu**

<b>Vypracovala a predkladá:</b>	<b>Ing. Žaneta Maliniaková</b> vedúca oddelenia správy majetku mesta
<b>Prerokované na Komisii rozvoja mesta:</b>	<b>18.10.2022</b>
<b>Prerokované na Mestskej rade:</b>	<b>20.10.2022</b>
<b>K prerokovaniu na Mestskom zastupiteľstve</b>	<b>26.10.2022</b>

## Návrhy uznesení na schválenie Mestskému zastupiteľstvu:

1.) *Schválený zámer prenájmu pozemku v prospech Oľgy Paulínyovej, bytom Nad Kotlom 977/22, Krupina, bol zverejnený na úradnej tabuli a internetovej stránke mesta dňa 10.10.2022.*

*Následne na základe schváleného zámeru predkladám návrh uznesenia na prenájom pozemku ako prípad hodný osobitného zreteľa. K samotnému schváleniu prenájmu pozemku je potrebných 8 hlasov.*

### **Uznesenie č. .... /2022-MsZ**

Mestské zastupiteľstvo v Krupine

**schvaľuje**

**prenájom pozemku ako prípad hodný osobitného zreteľa v súlade s § 9 a ods. 9 písm.**

**c)** zákona č. 138/1991 Zb. o majetku obcí v znení neskorších predpisov, menovite pozemok vo vlastníctve Mesta Krupina, k.ú. Krupina, časť parcely registra E č. 247/8 o výmere 143 m<sup>2</sup>, druh pozemku zastavaná plocha a nádvorie, v požadovanej výmere 31 m<sup>2</sup>, v prospech žiadateľky Oľgy Paulínyovej, rod. Popálená, bytom Nad Kotlom 977/22, Krupina, vo výške nájomného 0,10 Eur/m<sup>2</sup>/rok, na dobu neurčitú s výpovednou lehotou jeden mesiac, za účelom skladovania palivového dreva na zelenom páse pred rodinným domom s. č. 977 vo vlastníctve žiadateľky, s podmienkou neobmedzovania premávky na ulici Nad Kotlom v Krupine.

Dôvod hodný osobitného zreteľa je skutočnosť, že predmetný mestský pozemok je priľahlým pozemkom k rodinnému domu s.č. 977 vo vlastníctve žiadateľky, užívaním pozemku v požadovanej výmere a určenej polohe nikoho neobmedzí, nakoľko podmienkou nájomnej zmluvy bude neobmedzovať premávku na ulici Nad Kotlom v Krupine.

2.) *Schválený zámer prenájmu pozemku v prospech Poľovníckeho združenia KUKUČKA Krupina, so sídlom Geschwindova 1, 963 01 Krupina, IČO: 31921183, bol zverejnený na úradnej tabuli a internetovej stránke mesta dňa 10.10.2022.*

*Následne na základe schváleného zámeru predkladám návrh uznesenia na prenájom pozemku ako prípad hodný osobitného zreteľa. K samotnému schváleniu prenájmu pozemku je potrebných 8 hlasov.*

### **Uznesenie č. .... /2022-MsZ**

Mestské zastupiteľstvo v Krupine

**schvaľuje**

**prenájom pozemku ako prípad hodný osobitného zreteľa v súlade s § 9 a ods. 9 písm.**

**c)** zákona č. 138/1991 Zb. o majetku obcí v znení neskorších predpisov, menovite pozemky vo vlastníctve Mesta Krupina, k.ú. Krupina, nachádzajúce sa v poľovnom revíry KUKUČKA :

- parcela KN-C č. 2742 o výmere 7416 m<sup>2</sup>, trvalý trávnatý porast, evidovaná na LV č. 2383, (lokalita Habanky- Križiky)

- parcela KN-E č. 5099/1 o výmere 11 499 m<sup>2</sup>, trvalý trávnatý porast, v úžitkovej ploche 5 500 m<sup>2</sup>, evidovaná na LV č. 4429, (lokalita Nová Hora – Húžvovka)

- parcela KN-E č. 5099/2 o výmere 11 554 m<sup>2</sup>, trvalý trávnatý porast, v úžitkovej ploche 10 000 m<sup>2</sup>, evidovaná na LV č. 4429, (lokalita Nová Hora – Húžvovka)
- parcela KN-E č. 4027 o výmere 31 791 m<sup>2</sup> v podiele ½, čo predstavuje 12 396 m<sup>2</sup>, druh pozemku trvalý trávnatý porast, evidovaná na LV č. 5414 (lokalita Nová Hora- Farkaška, Suchý potok)
- parcela KN-E č. 5667/22 o výmere 530 m<sup>2</sup>, lesný pozemok – v stave reg. C ako trvalý trávnatý porast, v úžitkovej ploche 340 m<sup>2</sup>, evidovaná na LV č. 4578 (lokalita Nová Hora- Farkaška, Suchý potok)

v celkovej výmere 35 652 m<sup>2</sup>, v prospech Poľovníckeho združenia KUKUČKA Krupina, so sídlom Geschwindova 1, 963 01 Krupina, IČO: 31921183, vo výške nájomného 95,- Eur/ha/rok, na dobu určitú 5 rokov, na poľnohospodárske účely.

Jedná sa o inú osobu, ktorá nie je podnikateľom prevádzkujúcim podnik v oblasti poľnohospodárstva, na ktorého sa nevzťahujú ustanovenia § 7 a nasl. Zákona č. 504/2003 Z.z. o nájme poľnohospodárskych pozemkov, poľnohospodárskeho podniku a lesných pozemkov a o zmene niektorých zákonov, ale vykonáva poľnohospodársku činnosť vo svojom poľovnom revíry.

Dôvod hodný osobitného zreteľa je skutočnosť, že časť katastrálneho územia, kde sa predmetné pozemky nachádzajú, žiadateľ bude užívať na základe postúpenia užívania poľovného revíru KUKUČKA na obdobie 15 rokov. Pozemky boli doteraz žiadateľom riadne užívané a obhospodarované, čím dochádzalo k zvyšovaniu bonity poľnohospodárskej pôdy a zároveň si žiadateľ plnil riadne svoje zákonné povinnosti užívateľa predmetu nájmu.

*3.) Schválený zámer v prospech Poľovného združenia Javor Krupina, so sídlom Krupina 1096/21, 963 01 Krupina, IČO:31921175 bol zverejnený na úradnej tabuli a internetovej stránke mesta dňa 10.10.2022. Následne na základe schváleného zámeru predkladám návrh uznesenia na postúpenie užívania poľovného revíru č. 16 Javor Krupina na základe Zmluvy o užívaní Poľovného revíru č.16 Javor Krupina.*

#### **Uznesenie č. ..../2022-MsZ**

Mestské zastupiteľstvo v Krupine  
**schvaľuje**

**postúpenie užívania poľovného revíru č.16 Javor Krupina ako prípad hodný osobitného zreteľa v súlade s § 9a ods. 9 písm. c) zákona č. 138/1991 Zb. o majetku obcí v znení neskorších predpisov, v súlade s uznesením č. 125/2022-MsZ,**  
doterajšiemu užívateľovi poľovného revíru č. 16 Javor Krupina Poľovnému združeniu Javor Krupina, so sídlom Krupina 1096/21, 963 01 Krupina, IČO:31921175, ktoré je organizačnou zložkou SPZ, podľa predloženého návrhu Zmluvy o užívaní Poľovného revíru č.16 Javor Krupina, na obdobie 15 rokov od podpisu a účinnosti zmluvy medzi vlastníckmi poľovných pozemkov, a to Mestom Krupina, so sídlom: Svätotrojičné námestie 4/4, 963 01 Krupina, Ing. Petrom Filušom, bytom Tanistravár 1096/21, 963 01 Krupina a Branislavom Martinkom, bytom Somolického 436/1, 960 01 Zvolen a doterajším užívateľom poľovného revíru Poľovným združením Javor Krupina, so sídlom Krupina 1096/21, 963 01 Krupina, IČO:31921175, ktoré je organizačnou zložkou SPZ, za náhradu za užívanie poľovného revíru č.16 Javor Krupina vo výške 2,37 €/ha/ročne lesného pozemku a 0,792 €/ha/ročne poľnohospodárske pozemky (TTP, orná pôda, ostatné plochy) a iné poľovné pozemky, pričom výmera pozemkov vo vlastníctve mesta Krupina predstavuje 1014,42 ha, z toho

lesné pozemky majú výmeru 929,42 ha a poľnohospodárska pôda a iné poľovné pozemky sú o výmere 84,99 ha.

4.) *Návrh uznesenia k uzatvoreniu zmluvného vzťahu v Memorande o spolupráci.*

#### **Uznesenie č. ..../2022-MsZ**

Mestské zastupiteľstvo v Krupine

**berie na vedomie**

memorandum o spolupráci medzi Mestom Krupina a PZ Javor Krupina, ako zabezpečenie realizácie uznesenia č. 125/2022-MsZ.

5.) *Návrh uznesenia na prenájom pozemkov so stĺpmi pre umiestnenie informačno-navigačných tabúľ v prospech spoločnosti VEGO MARKETING s.r.o., Timravy 12, 974 01 Banská Bystrica*

#### **Uznesenie č. /2020-MsZ**

Mestské zastupiteľstvo v Krupine

**schvaľuje**

- a) **spôsob prenájmu majetku**, bližšie špecifikovaného v písm. b) tohto uznesenia, **ako prípad osobitného zreteľa**,
- b) **zámer prenájmu pozemku ako prípad hodný osobitného zreteľa v súlade s § 9a ods. 8 písm. c) zákona č. 138/1991 Zb. o majetku obcí v znení neskorších predpisov**, konkrétne

časť pozemku vo vlastníctve Mesta Krupina, k.ú. Krupina, okres Krupina, nachádzajúci sa

- na parcele registra E č. 9605/1, ostatná plocha, LV č. 4578, na Pribinovej ulici, a
- na parcele registra C č. 208, zastavaná plocha a nádvorie, LV č. 2952, na ul. M. R. Štefánika,

na ktorých sú umiestnené stĺpy (v minulosti využívané pre miestny rozhlas),

z dôvodu umiestnenia 2 ks informačno-navigačných tabúľ o veľkosti 80 x 120 cm, t.j.: 0,96 m<sup>2</sup>. Jedná sa o zabratie plochy spolu o výmere 1,92 m<sup>2</sup>, v prospech spoločnosti VEGO MARKETING s.r.o., Timravy 12, 974 01 Banská Bystrica na dobu určitú do 9.11.2024, vo výške nájomného 100,- Eur /rok/ 1 ks reklamného zariadenia, čo celkovo predstavuje výšku nájomného 200,- Eur/ rok.

Dôvod hodný osobitného zreteľa je skutočnosť, že pozemky na ktorých sú umiestnené stĺpy, doteraz žiadateľ dlhodobo užíval za účelom umiestnenia informačno-navigačných tabúľ na základe Nájomnej zmluvy č. 241312020, o prenájom pozemkov nikto iný neprejavil záujem. Umiestnením informačno-navigačných tabúľ dôjde k využitiu uvedených pozemkov aj so stĺpmi.

**NÁVRH UZNESENÍ**  
**na schválenie**  
**Mestskému zastupiteľstvu**  
**z oddelenia školstva a organizačného oddelenia**

Predkladá:	Ing.Adriana Žabková Vedúca oddelenia školstva a organizačného
Vypracoval:	Ing.Adriana Žabková Vedúca oddelenia školstva a organizačného
Prerokované:	v Mestskej rade 6.10.2022 v Komisii rozvoja mesta 18.10.2022 v Mestskej rade 19.10.2022

## Uznesenie č. /2022-MsZ

Mestské zastupiteľstvo v Krupine

### **Ruší ( Potvrďuje )**

Uznesenie č. 269/2022 zo 7. zasadnutia MsZ konaného 28.9.2022

poskytnutie finančných prostriedkov z rozpočtu mesta Súkromnej materskej škole, Školská 2344, Krupina v čiastke 8970,57 € na dofinancovanie miezd, odvodov, doplatok stravy zamestnancom súvisiacich s novovzniknutou triedou s kapacitou 15 detí.

### **Dôvodová správa :**

Dňa 31. augusta 2022 riaditeľka Súkromnej materskej školy Mgr. Ingrid Kohútová požiadala MsZ o navýšenie rozpočtu o 13.800,- € na dofinancovanie bežných výdavkov, miezd a odvodov pre 2 pedagogických zamestnancov a jedného nepedagogického zamestnanca v novovzniknutej triede kde rozšírila prístavbou k budove súčasnú kapacitu materskej školy o 15 miest od 1. septembra 2022.

Na zasadnutí Komisie rozvoja dňa 13.9.2022 bola požiadavka na pani riaditeľku Mgr. Ingrid Kohútovú doplniť žiadosť o podrobný rozpis potrebných finančných prostriedkov súvisiacich s prevádzkou danej novovzniknutej triedy. Následne riaditeľka SMŠ predložila podrobný rozpis k pôvodnej žiadosti vo výške 8.970,57 €. Žiadosti riaditeľky SMŠ boli zaslané v materiáloch na rokovanie MsZ, ktoré sa konalo dňa 28.9.2022.

Legislatíva:

**V zmysle § 39hh ods. 3 zákona č. 596/2003 Z. z. o štátnej správe v školstve a školskej samospráve v znení neskorších predpisov - Prechodné ustanovenia k úpravám účinným od 1. januára 2022**

**Obec uzatvorí zmluvu o financovaní s príslušným zriaďovateľom na rok 2022 do 31. januára 2022 na základe údajov o počte detí, žiakov a poslucháčov podľa stavu k 15. septembru 2021;**

Obec v zmysle § 6 ods.12 písm. k) poskytne finančné prostriedky na žiaka cirkevnej základnej umeleckej školy, žiaka súkromnej základnej umeleckej školy, poslucháča cirkevnej jazykovej školy, poslucháča súkromnej jazykovej školy, dieťa cirkevnej materskej školy, dieťa súkromnej materskej školy, dieťa cirkevného školského zariadenia a dieťa súkromného školského zariadenia z **finančných prostriedkov poukázaných podľa osobitného predpisu v plnej výške sumy určenej na mzdy a prevádzku na žiaka základnej umeleckej školy, poslucháča jazykovej školy, dieťa materskej školy a dieťa školského zariadenia vypočítanej podľa osobitného predpisu.**

**V zmysle § 9n zákona č. 597/2003 Z.z. o financovaní základných škôl, stredných škôl a školských zariadení v zmysle prechodného ustanovenia k úpravám účinným od 1.januára 2022, platí, že sa:**

Na účely rozdeľovania a poukazovania výnosu dane z príjmov obciam na rok 2022 použijú údaje o počte detí, žiakov a poslucháčov cirkevných základných umeleckých škôl, cirkevných jazykových škôl, cirkevných materských škôl a cirkevných školských zariadení, súkromných základných umeleckých škôl, súkromných jazykových škôl, súkromných materských škôl a súkromných školských zariadení **podľa stavu k 15. septembru 2021.**

**Záver: Mesto Krupina neodporúča poskytnúť finančné prostriedky Súkromnej materskej škole**

1. skutočnosť, že pani riaditeľka Súkromnej materskej školy zvýšila kapacitu od 1.9.2022 o 15 detí sa vykázala vo výkazoch k 15.9.2022 a bude napočítaná do podielových daní na rok 2023,
2. vzhľadom na uvedené skutočnosti, **najmä ust. 9n 597/2003 Z.z.** by došlo k porušeniu § 31 finančnej disciplíny zákona 523/2004 Z.z. o rozpočtových pravidlách verejnej správy a o zmene a doplnení niektorých zákonov.
3. **nie je možné poskytnúť na uvedený účel ani dotáciu** v zmysle VZN č. 2/2017 o poskytovaní dotácií z rozpočtu mesta Krupina vzhľadom na to, že v zmysle § 5 ods. 4 tohto VZN dotáciu nie je možné poskytnúť na úhradu miezd, platov a odmien.

**Mestský úrad Krupina vzhľadom na hore uvedené skutočnosti doporučuje zrušiť uznesenie MsZ č. 269/2022 , ktoré bolo prerokované pred jeho pozastavením v Mestskej rade dňa 6.októbra 2022.**

**Uznesenie č. /2022-MsZ**

Mestské zastupiteľstvo v Krupine

Schvaľuje – neschvaľuje

Poskytnutie dotácie z rozpočtu mesta Súkromnej materskej škole, Školská 2344, Krupina zastúpenej riaditeľkou Mgr. Ingrid Kohútovou v sume 4 800,- € na bežné výdavky

**Dôvodová správa**

Dňa 14.septembra 2022 riaditeľka Súkromnej materskej školy Mgr.Ingrid Kohútová požiadala Mestské zastupiteľstvo o navýšenie rozpočtu o 4 800,- € na pokrytie bežných výdavkov, energií v súvislosti s novootvorenou triedou, kde zvýšila kapacitu súkromnej materskej školy o 15 detí.

Záver:

Mestský úrad Krupina odporúča poskytnúť finančné prostriedky v zmysle Všeobecne záväzného nariadenia č. 6/2022 o poskytovaní dotácií z rozpočtu Mesta Krupina

Mgr. Ingrid Kohútová, ul. Školská 2344, Krupina 963 01, tel. číslo 0907414144

Mesto Krupina  
Svätotrojičné nám.4  
963 01 Krupina

Žiadosť o navýšenie rozpočtu

Žiadam o navýšenie rozpočtu na dofinancovanie finančných prostriedkov za rok 2022. Vzhľadom k novovytvorenej triede a tým navýšeniu kapacity súkromnej materskej školy o 15 detí. Dôjde k navýšeniu spotreby energií a bežných výdavkov. Celková kapacita materskej školy je 59 detí. Z toho dôvodu žiadam o finančné prostriedky na rok 2022 na pokrytie bežných výdavkov v sume 4 800 eur.

S pozdravom

Dňa: 14.10.2022

  
Mgr. Ingrid Kohútová  
riaditeľka a zriaďovateľ SMŠ





**Výstup z ekonomického oddelenia  
k prerokovaniu návrhov uznesení na  
MESTSKOM ZASTUPITELSTVE**

<b>Vypracovala a predkladá:</b>	<b>Ing. Katarína Slúková</b> Vedúca ekonomického oddelenia
<b>Prerokované na Komisii rozvoja mesta:</b>	<b>18.10.2022</b>
<b>Prerokované na MsR:</b>	<b>19.10.2022</b>
<b>K prerokovaniu na MsZ:</b>	<b>26.10.2022</b>

## **Komisia rozvoja mesta odporúča predložiť návrhy uznesení na schválenie MsZ:**

### **Uznesenie č. .... / 2022 – MsZ**

Mestské zastupiteľstvo v Krupine

#### **schvaľuje**

aktualizáciu rozpočtu pre Materskú školu so sídlom Malinovského 874, v Krupine, navýšenie finančných prostriedkov o 5000,- € na pokrytie nákladov spojených s odstránením havarijného stavu vodovodného potrubia a opakované vytopenia priestorov.

#### **Dôvodová správa.**

Dňa 04.10.2022 bola na MsÚ doručená žiadosť, kde pani riaditeľka Mgr. Filušová žiada o poskytnutie finančných prostriedkov na odstránenie havarijného stavu vodovodného potrubia.

### **Uznesenie č. .... / 2022 – MsZ**

Mestské zastupiteľstvo v Krupine

#### **schvaľuje**

dotáciu pre zariadenie SVETLO Krupina n.o., 29. Augusta 630/25 Krupina, v zriaďovateľskej pôsobnosti Mesta Krupina, vo výške 10 816 € na dofinancovanie poskytovania sociálnej služby v roku 2022.

#### **Dôvodová správa.**

Dňa 04.10.2022 bola na MsÚ doručená žiadosť, kde pani riaditeľka Mgr. Hudecová žiada o dotáciu na dofinancovanie zvýšených nákladov na čistiace a dezinfekčné prostriedky, zdravotnícky materiál, OOPP, zvýšených nákladov na pranie bielizne a chýbajúcich platieb od klientov.

### **Uznesenie č. .... / 2022 – MsZ**

Mestské zastupiteľstvo v Krupine

#### **schvaľuje**

prevod finančných prostriedkov z Rezervného fondu vo výške 5 072,05 €, na vybudovanie priepustu na odvádzanie dažďových povrchových vôd – miestna komunikácia Tanistravár Krupina, z dôvodu odstránenia havarijnej situácie.

### **Uznesenie č. .... / 2022 – MsZ**

Mestské zastupiteľstvo v Krupine

#### **schvaľuje**

prevod finančných prostriedkov z Rezervného fondu vo výške 38 676,40 €, na zhotovenie diela: „Rekonštrukcia atletických zariadení v areáli základných škôl v Krupine“ dodávateľom Metrostav Slovakia a.s., Mlynské Nivy 68, 824 77 Bratislava 26.

#### **Dôvodová správa.**

V prípade schválenia uznesení z oddelenia projektového manažmentu je potrebné uskutočniť prevod finančných prostriedkov z rezervného fondu na dofinancovanie dodatočne vyvolaných investícií.

**Uznesenie č. .... / 2022 – MsZ**

Mestské zastupiteľstvo v Krupine

**schvaľuje**

aktualizáciu schváleného rozpočtu mesta Krupina na rok 2022 podielových daní vo výške 11 340 €, na vypracovanie „Štúdie realizovateľnosti cyklotrasy v meste Krupina“ zhotoviteľom DOPRAVOPROJEKT a.s. Kominárska 2,4, 832 03 Bratislava.

**Dôvodová správa.**

Aktualizáciu schváleného rozpočtu mesta Krupina na rok 2022 je potrebné vykonať na základe podpísanej zmluvy o dielo so zhotoviteľom DOPRAVOPROJEKT a.s. Kominárska 2,4, 832 03 Bratislava, dňa 19.9.2022.

**Materská škola, Malinovského 874, Krupina, 963 01, Krupina**

Mesto Krupina  
Svätotrojičné námestie 4/4  
963 01 Krupina

list číslo: 67/2022

Vec : Žiadosť a pokrytie finančných nákladov.

Riaditeľstvo Materskej školy, Malinovského 874, Krupina, v zastúpení riaditeľky materskej školy, Mgr. Dany Filušovej, Vás žiada a finančnú pomoc v hodnote 5000 € na pokrytie, do toho času nevyčíslených nákladov. Dôvodom je havarijný stav vodovodného potrubia v priestoroch MŠ a opakované vytopenia priestorov.

Za posúdenie mojej žiadosti vopred ďakujem.

S pozdravom

**Materská škola  
Malinovského 874  
Krupina** ①

  
Mgr. Dana Filušová  
riaditeľka MŠ

v Krupine, 4. 10. 2022

NAŠA ZNAČKA 309/2022  
VYBAVUJE Mgr. Hudecová  
TELEFÓN +421 903 64 77 81  
E-MAIL riaditel@svetlokrupina.sk  
DÁTUM 3.10.2022

Mesto Krupina  
Svätotrojičné nám. 4/4  
963 01 Krupina

**Vec: Žiadosť o dofinancovanie poskytovania sociálnej služby v r. 2022**

Obraciame sa na Vás so žiadosťou o finančný príspevok pre zariadenie SVETLO Krupina, n.o., ktoré je v zriaďovateľskej pôsobnosti Mesta Krupina. Nakoľko sa v roku 2022 zariadeniu navýšili výdavky spojené so zabezpečením sociálnej služby, týmto si Vás dovoľujeme požiadať o finančné prostriedky vo výške 10 816,- €, ktoré zmiernia finančnú náročnosť výdavkov v roku 2022.

Vyčíslenie zvýšených výdavkov za obdobie 1.1.2022 – 30.9.2022 je nasledovné:

- |  |                    |
|--|--------------------|
| 1. Zvýšené náklady na čistiace a dezinfekčné prostriedky, zdravotnícky materiál a nákup OOPP - | 1 616,00 €         |
| 2. Zvýšené výdavky na zabezpečenie prania prádla a bielizne -                                  | 1 660,00 €         |
| 3. Chýbajúce platby od klientov -  | 7 540,00 €         |
| <b>SPOLU</b>   | <b>10 816,00 €</b> |

Za kladné vybavenie žiadosti vopred ďakujem.

S pozdravom

SVETLO Krupina, n.o.  
29. augusta 630/25  
963 01 Krupina  
IČO: 50772155

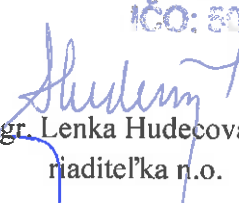
  
Mgr. Lenka Hudecová  
riaditeľka n.o.

## Objednávka č. 174/2022

<b>Odberateľ:</b> <b>Mesto Krupina</b> <b>Svätotrojičné námestie 4/4</b> <b>963 01 Krupina</b>	<b>Dodávateľ:</b> <b>Ľubomír Dado</b> <b>Osloboditeľov 17</b> <b>963 01 Krupina</b> <b>IČO: 34788905</b>																														
IČO: 00320056 DIČ: 2021152540 IČ DPH: nie sme platca DPH Spôsob platby: prevod Peňažný ústav: VÚB, a.s. Číslo účtu: 20020412/0200 IBAN: SK24 0200 0000 0000 2002 0412 BIC: SUBASKBX	<b>Vybavuje:</b> Ing. Norbert Kemp <b>Telefón:</b> 045/555 03 29 <b>Mail:</b> norbert.kemp@krupina.sk <b>Dátum vystavenia:</b> 08.09.2022 <b>Spôsob dopravy:</b> <b>Miesto doručenia:</b>																														
<b>Predmet objednávky:</b> Objednávame si u Vás: Vybudovanie priepustu na odvádzanie dažďových povrchových vôd – miestna cesta Tanistravár Krupina, v zmysle cenovej ponuky zo dňa 05.09.2022.																															
<table border="1" style="width: 100%; border-collapse: collapse; text-align: center;"> <thead> <tr> <th style="width: 30%;">Názov</th> <th style="width: 10%;">Množstvo</th> <th style="width: 10%;">MJ</th> <th style="width: 15%;">Cena za jednotku EUR (bez DPH)</th> <th style="width: 15%;">Spolu EUR (bez DPH)</th> <th style="width: 15%;">Spolu EUR (s DPH)</th> </tr> </thead> <tbody> <tr> <td style="text-align: left;">Priepust Tanistravár</td> <td>1</td> <td>sub.</td> <td>4 226,71</td> <td>845,34</td> <td>5 072,05</td> </tr> <tr> <td> </td> <td> </td> <td> </td> <td> </td> <td> </td> <td> </td> </tr> <tr> <td> </td> <td> </td> <td> </td> <td> </td> <td> </td> <td> </td> </tr> <tr> <td><b>Spolu</b></td> <td> </td> <td> </td> <td><b>4 226,71</b></td> <td><b>845,34</b></td> <td><b>5 072,05</b></td> </tr> </tbody> </table>	Názov	Množstvo	MJ	Cena za jednotku EUR (bez DPH)	Spolu EUR (bez DPH)	Spolu EUR (s DPH)	Priepust Tanistravár	1	sub.	4 226,71	845,34	5 072,05													<b>Spolu</b>			<b>4 226,71</b>	<b>845,34</b>	<b>5 072,05</b>	
Názov	Množstvo	MJ	Cena za jednotku EUR (bez DPH)	Spolu EUR (bez DPH)	Spolu EUR (s DPH)																										
Priepust Tanistravár	1	sub.	4 226,71	845,34	5 072,05																										
<b>Spolu</b>			<b>4 226,71</b>	<b>845,34</b>	<b>5 072,05</b>																										



Schválil : .....

Ing. Radoslav Vazan  
primátor mesta

Prosíme Vás o priloženie objednávky k faktúre a o uvedenie čísla účtu na faktúre v tvare IBAN.

## ZMLUVA O DIELO

podľa ustanovení § 536 a nasl. zákona č. 513/1991 Zb. Obchodný zákonník v znení neskorších predpisov  
na vypracovanie **Štúdie realizovateľnosti cyklotrasy v meste Krupina**

Číslo objednávateľa: **188/2022/OVZP**

Číslo zhotoviteľa: **9236-00**

(ďalej len „zmluva“)

### ČI. 1 ZMLUVNÉ STRANY

#### 1.1 Objednávateľ:

Obchodné meno:  
Sídlo:  
Zastúpený:  
Osoby oprávnené na rokovanie  
vo veciach zmluvných:  
vo veciach technických:  
Bankové spojenie:  
Číslo účtu (IBAN):  
SWIFT kód:  
IČO:  
DIČ:  
IČ DPH:  
e-mail:  
tel.:

**Mesto Krupina**  
Svätotrojčné námestie 4/4, 963 01 Krupina  
Ing. Radoslav Vazan, primátor mesta

Ing. Norbert Kemp  
Ing. Martin Križan  
VÚB, a.s. Zvolen, pobočka Krupina.  
SK24 0200 0000 0000 2002 0412  
SUBASKBX  
00 320 056  
20211525540  
nie je platca DPH  
norbert.kemp@krupina.sk  
045/5550329

(ďalej len „objednávateľ“)

a

#### 1.2 Zhotoviteľ:

Obchodné meno:  
Sídlo:  
Právna forma:  
  
Štatutárny orgán:  
V zastúpení:

**DOPRAVOPROJEKT, a.s.**  
Kominárska 2,4, 832 03 Bratislava  
akciová spoločnosť  
Okresný súd Bratislava I, Oddiel: Sa, Vložka číslo: 378/B  
predstavenstvo  
Ing. Igor Jakubík,  
predseda predstavenstva a generálny riaditeľ a.s.  
Ing. Martin Šutka  
podpredseda predstavenstva a ekonomický riaditeľ a.s.  
Ing. Jozef Harvančík,  
člen predstavenstva a výrobný riaditeľ a.s.

Osoby oprávnené na rokovanie:  
- vo veciach zmluvných:

Ing. Jozef Harvančík,  
člen predstavenstva a výrobný riaditeľ a.s.  
Ing. Jaroslav Guoth, riaditeľ divízie Zvolen

- vo veciach cenových:

Ing. Martin Šutka,  
podpredseda predstavenstva a ekonomický riaditeľ a.s.

- vo veciach technických:

Bankové spojenie:  
Číslo účtu (IBAN):

Ing. Radovan Červienka  
VÚB a.s. Mlynské nivy 1  
SK61 0200 0000 0000 24402012, SWIFT kód: SUBASKBX  
31 322 000  
2020524770  
SK2020524770  
dppzv@dopravoprojekt.sk  
045/5203301

IČO:

DIČ:

IČ DPH:

e-mail:

Tel.:

(ďalej len „zhotoviteľ“)  
(ďalej spoločne „zmluvné strany“)

## PREAMBULA

1. Táto Zmluva sa uzatvára ako výsledok verejného obstarávania realizovaného postupom zadávania zákazky verejnej súťaže podľa zákona č. 343/2015 Z.z. o verejnom obstarávaní a o zmene a doplnení niektorých zákonov v znení neskorších predpisov (ďalej len „zákon“) na stanovenie predpokladanej hodnoty zákazky podľa § 6 zákona na predmet zákazky „**Štúdia realizovateľnosti cyklotrasy v meste Krupina**“ (ďalej ako „verejné obstarávanie“).
2. Objednávateľ na základe uplatnenia stanovených kritérií na vyhodnotenie ponúk, prijal zhotoviteľom predloženú ponuku (ďalej ako „ponuka“) a vyhodnotil ju ako najvýhodnejšiu. Ponuka zhotoviteľa tvorí neoddeliteľnú prílohu č. 1 tejto zmluvy.

## ČI. 2 PREDMET ZMLUVY

- 2.1 Zhotoviteľ sa zaväzuje, že vypracuje v rozsahu a za podmienok dohodnutých v tejto zmluve pre objednávateľa a objednávateľovi odovzdá dielo, ktorým je „**Štúdia realizovateľnosti cyklotrasy v meste Krupina**“ v rozsahu a obsahu podľa čl. 3 tejto zmluvy (ďalej tiež „dielo“).
- 2.2 Zhotoviteľ sa zaväzuje vypracovať dielo vo vlastnom mene, na vlastnú zodpovednosť, riadne, včas, s odbornou starostlivosťou, podľa pokynov objednávateľa, na vlastné nebezpečenstvo a na vlastné náklady. Objednávateľ sa zaväzuje, že poskytne zhotoviteľovi dohodnuté spolupôsobenie a riadne, včas a v zmysle zmluvy dokončené a odovzdané dielo prevezme a zaplatí za jeho zhotovenie dohodnutú cenu.

## ČI.3 ROZSAH A OBSAH

- 3.1 Rozsah a obsah diela podľa čl. 2 ods. 2.1 tejto zmluvy zodpovedá požiadavkam objednávateľa uvedených v cenovej ponuke zhotoviteľa zo dňa 6.5.2022, v cene podľa ceny prác uvedenej v čl.6, ods.6.1 a v termíne dohodnutom v čl. 5. ods. 5.1.
- 3.2 Opis predmetu zákazky:  
Predmetom zákazky je vypracovanie Štúdie realizovateľnosti/technickej štúdie pre stavbu cyklotrasy v meste Krupina. Účelom stavby bude podporiť rozvoj cyklistickej dopravy a dochádzky do práce na bicykli v Meste Krupina a zároveň cyklistická komunikácia prispeje k zvýšeniu plynulosti a bezpečnosti dopravy na území Mesta.  
Účelom Štúdie realizovateľnosti je posúdiť a navrhnuť technicky, ekonomicky a environmentálne výhodné riešenie v požadovaných parametroch vyhovujúcich súčasným a výhľadovým nárokom na cyklo dopravu v danom území so zreteľom na zvýšenie plynulosti a bezpečnosti dopravy.

Cyklistická komunikácia bude začínať v Krupine na sídlisku Majerský rad a bude končiť na Priemyselnej ulici, pri výrobných závodoch. Cyklistická komunikácia bude pozostávať z nových povrchov vo forme spevneného asfaltového krytu. Komunikácia bude obojsmerná.

Štúdia realizovateľnosti bude rozdelená na stavebné objekty nasledovne:

- Návrh samostatnej cyklistickej komunikácie medzi Sídliskom Majerský rad a Priemyselnou ulicou.
- Verejné osvetlenie podĺž cyklotrasy

Konečnú objektovú skladbu odsúhlasí zhotoviteľ projektovej dokumentácie s objednávateľom.

Štúdia realizovateľnosti bude spracovaná v jednom variante.

Štúdia realizovateľnosti bude obsahovať:

- Identifikačné údaje
- Podklady a údaje návrhu:  
Podklady o území – členitosti, súčasné a budúce využitie územia, analýza územia vzhľadom na problémové úseky (chránené územia, odstupové vzdialenosti a podobne).
- Základné údaje o skúmanej trase:  
Údaje o úseku - počet vlastníkov pozemkov,  
- zábery pôdy,  
- vyvolané investície,  
- tabuľkové spracovanie údajov (dĺžky, plochy, zábery a podobne).



- Výkresová časť:  
prehľadná situácia širších vzťahov, situácia cyklistickej komunikácie, rizikové/problémové úseky s ich technickým riešením,
- Textová časť
- Podklady a prieskumy
- Ekonomické hodnotenie:  
Predpokladané náklady realizácie
- Záverečné zhodnotenie:  
záverečné zhodnotenie v Štúdiu realizovateľnosti a odporúčanie pre objednávateľa, etapizácia výstavby, súčasťou záverečného hodnotenia bude multikriteriálne hodnotenie s návrhom kritérií a ich váh, ktoré logicky navrhne zhotoviteľ a odsúhlasí objednávateľ.
- Dokladová časť:  
schválené zápisy z rokovaní s dotknutými orgánmi, správcami, vlastníkami inžinierských sietí a ďalšími účastníkmi.

Štúdia realizovateľnosti bude spracovaná v zmysle zákona č. 50/1976 Z. z. o územnom plánovaní a stavebnom poriadku (stavebný zákon) v znení neskorších predpisov. Pri spracovaní projektovej dokumentácie je nutné postupovať v zmysle platných technických noriem a podmienok MDaV SR. Zároveň je pri spracovaní Štúdie realizovateľnosti nutné postupovať v zmysle všetkých zákonných predpisov a noriem platných v čase zhotovovania Štúdie realizovateľnosti, a tak aby ďalší stupeň PD mohol byť použitý k získaniu NFP zo štrukturálnych fondov EU.

- 3.3 Dielo bude vypracované prostredníctvom odborne spôsobilých osôb.
- 3.4 Zhotoviteľ je povinný predkladať objednávateľovi v rámci vykonávania diela návrhy projektových riešení, tak, aby k nim mohol objednávateľ zaujať stanovisko; stanoviská objednávateľa a príslušné návrhy sú následne podkladom pre vykonanie diela.
- 3.5 Zhotoviteľ bude pri plnení tejto zmluvy postupovať aj v súlade so zápsmi a písomnými dohodami zmluvných strán; ustanovenia o povinnosti upozorniť na nesprávnosť pokynov a povinnosti posudzovať súlad s podmienkami tejto zmluvy nie sú dotknuté.
- 3.7 Zhotoviteľ sa zaväzuje, že pre objednávateľa v rozsahu a za podmienok dohodnutých v tejto zmluve vykoná a doručí v rámci dohodnutej ceny dielo:
  - štúdiu realizovateľnosti v počte **6x v tlačenej forme a 2x v digitálnej forme** (USB vo formáte PDF a aj v editovateľných formátoch DOC/DGN/DXF/DWG/XLS).

#### Čl. 4

##### PODKLADY A SPOLUPÔSOBENIE OBJEDNÁVATEĽA

- 4.1 Objednávateľ sa zaväzuje, že počas spracovávania diela poskytne zhotoviteľovi v nevyhnutnom potrebnom rozsahu spolupôsobenie, spočívajúce najmä v odovzdaní doplňujúcich údajov, spresnení podkladov, vyjadrení a stanovísk, ktorých potreba vznikne v priebehu plnenia tejto zmluvy, ak ho vie zabezpečiť alebo poskytnúť. Toto spolupôsobenie poskytne objednávateľ zhotoviteľovi najneskoršie do 5 pracovných dní od doručenia písomnej požiadavky od zhotoviteľa. V osobitných prípadoch je možné obojstranne dohodnúť individuálny termín poskytnutia spolupôsobenia.
- 4.2 Zhotoviteľ je povinný písomne upozorniť objednávateľa bez zbytočného odkladu na nevhodnú povahu pokynov alebo stanovísk daných mu objednávateľom v súvislosti s plnením predmetu tejto zmluvy, ak zhotoviteľ mal možnosť túto nevhodnosť zistiť pri vynaložení odbornej starostlivosti.

#### Čl. 5

##### TERMÍN PLNENIA DIEĽA

- 5.1 Zhotoviteľ sa zaväzuje, že vypracuje a odovzdá časti diela podľa čl. 2 ods. 2.1, v rozsahu a obsahu dohodnutom v čl. 3 tejto zmluvy nasledovne:  
Štúdiu realizovateľnosti vrátane dokladovej časti špecifikovanej v čl. III. ods. 3.2 do 2 mesiacov od nadobudnutia účinnosti tejto Zmluvy.

- 5.2 Dielo podľa tejto zmluvy je vykonané riadnym a včasným vypracovaním, dokončením a protokolárnym odovzdaním diela v termíne podľa ods. 5.1 a v rozsahu a obsahu dohodnutom v čl. 3 oprávnenej osobe objednávateľa. Preberací protokol podpíšu oprávnené osoby každej zo zmluvných strán. Protokol musí tvoriť prílohu vystavenej faktúry. Za deň dodania sa považuje deň uvedený v preberacom protokole.
- 5.3 Objednávateľ je oprávnený odmietnuť podpísať protokol a prevziať dielo, ak má dielo v čase odovzdania zjavné vady, ak je odovzdanie oneskorené, alebo ak dielo nie je vykonané v súlade so zmluvou alebo podľa pokynov objednávateľa.

## Čl. 6

### CENA DIELA, PLATOBNÉ A FAKTURAČNÉ PODMIENKY

- 6.1 Cena za časti diela podľa čl.2 v rozsahu a obsahu podľa čl.3 tejto zmluvy je stanovená dohodou zmluvných strán v zmysle zákona č.18/1996 Z.z. o cenách v znení neskorších predpisov, vyhlášky č.87/1996 Z.z., ktorou sa vykonáva zákon č.18/1996 Z.z. o cenách v znení neskorších predpisov ako cena maximálna, platená len za skutočne vykonané/poskytnuté plnenie a predstavuje:

<b>Zmluvná cena bez DPH:</b>	<b>9 450,00 EUR</b>
DPH 20 %	1 890,00 EUR
<b>Zmluvná cena s DPH:</b>	<b>11 340,00 EUR</b>

Slovom: jedenásťtisícristoštyridsať EUR

- 6.2 V cene diela podľa tejto zmluvy sú zahrnuté všetky náklady potrebné pre jeho riadne poskytnutie, vrátane správnych poplatkov.
- 6.3 Podkladom pre úhradu ceny diela bude zhotoviteľom vystavená faktúra. Zhotoviteľ je oprávnený vystaviť faktúru po riadnom ukončení a odovzdaní časti diela podľa čl. 5 ods. 5.1 tejto zmluvy na základe podpísaného preberacieho protokolu, ktorý musí byť súčasťou faktúry. Faktúra musí byť doručená do sídla objednávateľa.
- 6.4 Objednávateľ sa zaväzuje uhradiť zhotoviteľom vystavenú faktúru do 30 dní odo dňa doručenia faktúry do sídla objednávateľa.
- 6.5 V prípade, ak faktúra nebude obsahovať všetky náležitosti v zmysle zákona č. 222/2004 Z.z. o DPH v znení neskorších predpisov, alebo ak prílohu faktúry nebude tvoriť protokol, je objednávateľ oprávnený vrátiť ju zhotoviteľovi na doplnenie. Vrátením faktúry sa preruší splatnosť faktúry a nová 30-dňová lehota splatnosti začína plynúť od doručenia novej faktúry. Zhotoviteľ je povinný svoje práce vyúčtovať overiteľným spôsobom a v súlade s cenou diela.
- 6.6 V prípade nedodania diela v zmluvne dohodnutom termíne podľa čl. 5 ods. 5.1 tejto zmluvy, má objednávateľ právo na zmluvnú pokutu vo výške 0,05 % z dohodnutej ceny diela bez DPH za každý deň omeškania.
- 6.7 V prípade omeškania objednávateľa s úhradou faktúry, zhotoviteľ má právo na zákonný úrok z omeškania počítaný z neuhradenej sumy.
- 6.8 Týmto článkom nie sú dotknuté nároky zmluvných strán na náhradu škody, ktorá vznikne zmluvnej strane porušením povinností vyplývajúcich z tejto zmluvy druhou zmluvnou stranou.
- 6.9 Prípadné naviac práce, ktoré vyplynú v priebehu trvania zmluvy a budú písomne odsúhlasené objednávateľom, budú ocenené zvlášť a premietnuté do číslovaného písomného dodatku k zmluve.

## Čl. 7

### ZODPOVEDNOSŤ ZHOTOVITEĽA

- 7.1 Zhotoviteľ sa zaväzuje postupovať pri vykonaní diela s odbornou starostlivosťou, bude dodržiavať všeobecne záväzné právne predpisy a technické normy, bude sa riadiť zápsmi a písomnými dohodami zmluvných strán a dielo podľa tejto zmluvy vypracuje a dodá podľa podkladov a požiadaviek objednávateľa.

- 7.2 Zhotoviteľ nezodpovedá za vady, ktoré boli spôsobené použitím podkladov, poskytnutých objednávateľom a zhotoviteľ ani pri vynaložení odbornej starostlivosti nemohol zistiť ich nevhodnosť alebo na ich nevhodnosť upozornil objednávateľa a ten na ich použitie trval. Zhotoviteľ nezodpovedá za vady diela, ktoré boli spôsobené dodržaním nevhodných pokynov daných objednávateľom, ak zhotoviteľ na ich nevhodnosť písomne upozornil a objednávateľ na ich dodržaní trval alebo ak zhotoviteľ túto nevhodnosť nemohol zistiť ani pri vynaložení odbornej starostlivosti.
- 7.3 Objednávateľ sa zaväzuje, že prípadnú reklamáciu vady diela uplatní v primeranom čase po jej zistení písomnou formou u oprávneného zástupcu zhotoviteľa podľa čl. 1, ods. 1.2 tejto zmluvy.
- 7.4 Zhotoviteľ sa zaväzuje prípadné vady diela odstrániť bezplatne, po uplatnení oprávnenej reklamácie objednávateľom v lehote určenej objednávateľom.
- 7.5 Zhotoviteľ je povinný informovať neodkladne objednávateľa o všetkých skutočnostiach, ktoré sa dozvedel pri plnení predmetu tejto zmluvy, ktoré môžu mať vplyv na plnenie povinností zmluvných strán, prípadne, ktoré sú významné pre zmenu pokynov objednávateľa.

## Čl. 8

### OSOBITNÉ USTANOVENIA

- 8.1 Zmluvné strany sa zaväzujú, že pristúpia na zmenu záväzkov v prípadoch, kedy sa po uzavretí zmluvy zmenia východiskové podklady, rozhodujúce pre uzatvorenie zmluvy, alebo vzniknú nové požiadavky objednávateľa.
- 8.2 Zhotoviteľ bude objednávateľa informovať o stave rozpracovanosti diela na pracovných rokovaníach, ktoré budú organizované podľa aktuálnej potreby riešenia dielčích problémov. Ak rokovanie zvoláva zhotoviteľ, má povinnosť vopred konzultovať s objednávateľom zoznam účastníkov rokovania. Z rokovania sa vyhotoví zápis, ktorého závery prijaté oprávneným zástupcom objednávateľa, sa stanú podkladmi objednávateľa pre zhotoviteľa.
- 8.3 V prípade, že dôjde k odstúpeniu od zmluvy z dôvodov na strane objednávateľa, zhotoviteľ bude práce rozpracované ku dňu odstúpenia od zmluvy fakturovať vo výške rozsahu vykonaných prác a to príslušným podielom z dohodnutej ceny podľa článku 6, ods. 6.1 tejto zmluvy. Zhotoviteľ odovzdá objednávateľovi rozpracovanú dokumentáciu v tlači a v digitálnej forme v lehote do 3-och dní od odstúpenia od zmluvy. Objednávateľ sa zaväzuje uhradiť zhotoviteľom vystavenú faktúru do 30 dní odo dňa jej doručenia.
- 8.4 Okamihom prevzatia diela podľa ods. 5.2 vlastnícke právo prechádza na objednávateľa, ktorý súhlasí s tým, aby zhotoviteľ použil plnenie predmetu tejto zmluvy ako svoju referenciu a na propagáciu svojej odbornosti. Objednávateľ je oprávnený prenechať dielo tretej strane, voči ktorej vystupuje ako zhotoviteľ.
- 8.5 Za oznámenie, výzvu a inú korešpondenciu podľa tejto zmluvy sa považuje akýkoľvek text v písomnej forme, zaslaný poštou alebo emailom. Doručovanie poštou pre účely tejto zmluvy sa vykonáva a považuje za platné a účinne vykonané vtedy, ak sa doručuje na poslednú známu adresu podľa tejto zmluvy. Obe zmluvné strany sa zaväzujú vzájomne si písomne oznamovať zmenu adresy na doručenie bez zbytočného odkladu. Za deň doručenia sa považuje deň prevzatia písomnosti. V prípade ak adresát odmietne písomnosť prevziať, za deň doručenia sa považuje deň odmietnutia prevzatia písomnosti. V prípade ak si adresát písomnosť neprevezme v úložnej lehote na pošte, písomnosť sa považuje za doručenie posledným dňom úložnej lehoty. V prípade ak sa písomnosť vráti odosielateľovi s označením pošty „adresát neznámy“ alebo „adresát sa odsťahoval“ alebo s inou poznámkou podobného významu, za deň doručenia sa považuje deň vrátenia zásielky odosielateľovi.

V prípade doručovania emailom, musí emailová komunikácia prebiehať medzi týmito osobami objednávateľa a zhotoviteľa:

- |                      |                         |                             |
|----------------------|-------------------------|-----------------------------|
| a) za objednávateľa: | Ing. Norbert Kemp       | norbert.kemp@krupina.sk     |
|                      | Ing. Martin Križan      | krizan@krupina.sk           |
| b) za zhotoviteľa:   | Ing. Jaroslav Guoth, RD | guoth@dopravoprojekt.sk     |
|                      | Ing. Radovan Červienka  | cervienka@dopravoprojekt.sk |

Adresát e-mailu je povinný bezodkladne potvrdiť odosielateľovi doručenie e-mailu tzv. „odpovedacím e-mailom“. Odosielateľ je na požiadanie adresáta povinný oznámiť adresátovi presný čas a dátum

doručenia odpovedacieho e-mailu. Za emailové doručenie na účely tejto zmluvy sa považuje okamih, keď je odpovedací e-mail doručený odosielateľovi.

- 8.6 Zmluvné strany sa zaväzujú bezodkladne oznámiť druhej zmluvnej strane akúkoľvek zmenu svojich kontaktných údajov.
- 8.7 Všetky informácie poskytnuté objednávateľom zhotoviteľovi pri rokovaní o tejto zmluve, vrátane jednotlivých dokumentov, sú dôverné. Rovnako tak sa účastníci dohodli, že za dôverné sa považujú všetky informácie a podklady, ktoré poskytne objednávateľ zhotoviteľovi v priebehu plnenia tejto zmluvy (napr. návrhy konštrukčných riešení, vrátane navrhovaných materiálov). Zhotoviteľ je povinný zachovávať mlčanlivosť o všetkých skutočnostiach, o ktorých sa dozvedel pri plnení tejto zmluvy a je povinný zabezpečiť, aby takúto mlčanlivosť zachovávali aj osoby, ktoré pri plnení povinností podľa tejto zmluvy použije.
- 8.8 Každá zo zmluvných strán je povinná chrániť (zachovávať) obchodné tajomstvo druhej zmluvnej strany.
- 8.9 V prípade, ak bude dokumentácia (jej akákoľvek časť) vytvorená zhotoviteľom podľa tejto zmluvy výsledkom tvorivej duševnej činnosti a ako dielo chránené podľa zákona č. 185/2015 Z.z. o autorskom práve a právach súvisiacich s autorským právom (autorský zákon), udeľuje zhotoviteľ ako osoba vykonávajúca majetkové práva autora objednávateľovi bezodplatný súhlas na použitie / užívanie tejto dokumentácie (ďalej aj „licencia“). Udeľená licencia je prenosná, exkluzívna a bezplatná, vzťahuje sa na použitie dokumentácie najmä podľa § 19 ods. 4 v spojení s § 65 autorského zákona, najmä na kopírovanie, užívanie, zdieľanie a sprístupňovanie dokumentácie tretím osobám v súvislosti so zákazkou „Štúdia realizovateľnosti cyklotrasy v meste Krupina“ (úpravami, zmenami, opravami, odstránením, atď. tejto stavby). Licencia sa poskytuje na dobu trvania majetkových práv. Rozsah licencie je neobmedzený. Zhotoviteľ vyhlasuje, že je oprávnený poskytnúť licenciu podľa tejto zmluvy.

## Čl. 9

### NIEKTORÉ USTANOVENIA O ZÁNIKU TEJTO ZMLUVY

- 9.1 Táto Zmluva zaniká:
- 9.1.1 riadnym splnením všetkých práv a povinností zmluvných strán vyplývajúcich z tejto zmluvy,
- 9.1.2 písomnou dohodou zmluvných strán, a to ku dňu uvedenému v dohode,
- 9.1.3 písomným odstúpením od zmluvy podľa ods. 9.2 až ods. 9.5 tohto článku zmluvy.
- Počas samotného zhotovovania diela je objednávateľ, pokiaľ v tejto zmluve nie je výslovne uvedené niečo iné, oprávnený od zmluvy odstúpiť titulom jej podstatného porušenia v prípade, ak:
- 9.2.1 zhotoviteľ je v omeškaní s riadnym zhotovením diela oproti termínu odovzdania diela dohodnutého v zmluve o viac ako 30 kalendárnych dní,
- 9.2.2 zhotoviteľ nezhotovuje dielo s odbornou starostlivosťou, hoci ho objednávateľ písomne vyzval na vykonanie nápravy, pričom na vykonanie nápravy poskytol zhotoviteľovi aspoň 7 dňovú lehotu
- 9.2.3 zhotoviteľ zhotovuje dielo v rozpore s podkladmi, ktoré podľa zmluvy poskytol objednávateľ alebo v rozpore s pokynom objednávateľa a napriek písomnej výzve objednávateľa nedôjde k náprave.
- 9.2 Zmluvné strany sa dohodli, že v prípade, ak objednávateľ odstúpi od tejto zmluvy z dôvodov podľa ods. 9.2 tohto článku zmluvy ešte pred odovzdaním diela, nemá zhotoviteľ nárok na poskytnutie plnenia ani sčasti a ani na úhradu nákladov, ktoré mu vznikli v súvislosti s už vykonanou časťou diela.
- 9.3 Odstúpenie od zmluvy nadobúda účinnosť dňom jeho doručenia druhej zmluvnej strane a zmluva sa zrušuje od tohto dňa (ex nunc) a nie od jej počiatku.
- 9.4 Odstúpením od zmluvy zanikajú všetky práva a povinnosti strán zo zmluvy okrem práv na náhradu spôsobenej škody a ušlého zisku, práv na dovtedy uplatnené resp. zákonné sankcie, práv a povinností vyplývajúcich z ustanovení tejto zmluvy a všeobecne záväzných právnych predpisov o poskytovaní záruky a zodpovednosti za vady za časť diela, ktorá bola do odstúpenia zrealizovaná, a iných práv a povinností, ktoré podľa dohody strán alebo podľa ich povahy majú trvať aj po zániku zmluvy odstúpením.

## Čl. 10

### ZÁVEREČNÉ USTANOVENIA

- 10.1 Táto Zmluva nadobúda platnosť dňom jej podpisu oprávnenými zástupcami zmluvných strán a účinnosť dňom nasledujúcim po dni jej zverejnenia na webovom sídle objednávateľa v zmysle § 47a zákona č. 40/1964 Zb. Občianskeho zákonníka v platnom znení a § 5a zákona č. 211/2000 Z. z. o slobodnom prístupe k informáciám a o zmene a doplnení niektorých zákonov (zákon o slobode informácií) v znení neskorších predpisov.
- 10.2 Meniť alebo dopĺňať text tejto zmluvy je možné len formou písomných dodatkov, ktoré budú platné, ak budú riadne potvrdené a podpísané oprávnenými zástupcami oboch zmluvných strán.
- 10.3 K návrhom dodatkov k tejto zmluve sa zmluvné strany zaväzujú vyjadriť písomne, v lehote 15 dní od doručenia návrhu dodatku druhej zmluvnej strane. Po tú istú dobu je týmto návrhom viazaná strana, ktorá ho podala.
- 10.4 Pre otázky touto zmluvou neriešené platia príslušné ustanovenia zákona č. 513/1991 Zb. Obchodného zákonníka a ostatných všeobecne záväzných právnych predpisov.
- 10.5 Zmluva má sedem strán a je vyhotovená v štyroch rovnopisoch, z čoho sú dva rovnopisy pre objednávateľa a dva rovnopisy pre zhotoviteľa.
- 10.6 Neoddeliteľnou súčasťou tejto zmluvy je:  
Príloha č. 1 - Špecifikácia ceny diela z ponuky zhotoviteľa.

V Krupine, dňa

objednávateľ:  
Mesto Krupina

Vo Zvolene, dňa

zhotoviteľ:  
DOPRAVOPROJEKT, a.s.

---

**Ing. Radoslav Vazan**  
primátor mesta

---

**Ing. Jaroslav Guoth**  
riadiťel divízie Zvolen  
poverený podpisom zmluvy na základe  
Plnomocenstva č.j.4389/2019-2020/11.72  
zo dňa 23.05.2019

# Memorandum o spolupráci

uzatvorené medzi stranami memoranda

## **Mesto Krupina,**

Sídlo: Mestský úrad Svätotrojičné nám. 4/4, 963 01 Krupina

IČO: 00 320 056

v zastúpení : Ing. Radoslav Vazan, primátor mesta

## **Poľovnícke združenie Javor Krupina,**

Sídlo: 963 01 Krupina, Tanistravár 1096/21,

IČO: 31 921 175

V zastúpení: Ing. Petrom Filušom, predsedom PZ

## **Preambula**

1. Mesto Krupina je vlastníkom poľovných pozemkov v poľovných revíroch nachádzajúcich sa v k.ú. Krupina.
2. Mestské zastupiteľstvo v Krupine Uznesením č.125/2022-MsZ pri rozhodovaní o postúpení práva užívania poľovných revírov na jednotlivých zhromaždeniach vlastníkov poľovných pozemkov MsZ splnomocnilo primátora hlasovať za poľovnícke organizácie, ktoré aktuálne užívajú predmetné poľovné revíry a požadovať od nich stanovené podmienky, okrem iných aj zachovanie benefitov pre Mesto Krupina, ako vlastníka poľovných pozemkov.
3. Týmto memorandumom o spolupráci strany zabezpečujú a realizujú prijaté uznesenie č. 125/2022-MsZ.

## **Čl. I.**

### **Predmet memoranda**

1. Predmetom tohto dodatku č. 1 je dojednanie benefitov spočívajúcich vo vecnom plnení, ktoré poskytne **Poľovnícke združenie Javor Krupina, so sídlom 963 01 Krupina, Tanistravár 1096/21, IČO: 31 921 175**, ako užívateľ poľovného revíru Javor Krupina.
2. **Poľovnícke združenie Javor Krupina**, ako užívateľ spoločného poľovného Revíru č. 16 Javor Krupina uznaného Rozhodnutím Okresného úradu v Krupine, odborom PPaLH, zo dňa 14.07. 2003, pod číslom OPPaLH - 2003/001918, sa týmto zaväzuje plniť požiadavky Mesta Krupina určené uznesením č. 125/2022- MsZ v nasledovnom rozsahu:
  - v priebehu každého kalendárneho roka počnúc rokom 2023 v lehote podľa požiadavky mesta dodať Mestu Krupina hygienicky ošetrované a rozporciované mäso z diviny v celkovom množstve 100 kg ročne,
  - na požiadavku Mesta umožniť a zabezpečiť Mestu Krupina reprezentačný lov zveri, v rámci poľovníckej sezóny a schváleného plánu chovu a lovu, ktorý vykoná osoba poverená alebo určená Mestom Krupina prostredníctvom príslušného SPZ v termíne podľa vzájomnej dohody strán v rozsahu: 1 ks srnca I. až III. vekovej triedy.

3. Strany memoranda sa zaväzujú k vzájomnej súčinnosti tak, aby sa naplnil účel a obsah uznesenia č. 125/2022- MsZ.
4. Organizovanie reprezentačného lovu účastníci dojednávajú v termíne priebežne počas príslušného kalendárneho roka.

## Čl. II.

### Záverečné ustanovenia memoranda

1. Toto memorandum nadobúda platnosť dňom jeho podpisu, účinnosť 1.1. 2023 a dojednáva sa na dobu 15 rokov odo dňa jeho účinnosti.
2. Toto memorandum zaniká dňom zániku Zmluvy o postúpení spoločného poľovného revíru č. 16 Javor Krupina uzavretého medzi totožnými zmluvnými stranami dňa .....
3. Toto memorandum sa vyhotovuje v dvoch vyhotoveniach, pre každého stranu memoranda po jednom.
4. Strany memoranda prehlasujú, že jeho obsahu porozumeli, že vyjadruje ich slobodnú a vážnu vôľu a preto ho znakom súhlasu vlastnoručne podpísali.

V Krupine, dňa ..... 2022.

V Krupine, dňa ..... 2022.

za Mesto Krupina:

Ing. Radoslav Vazan, primátor mesta

za Poľovnícke združenie Javor Krupina:

Ing. Peter Filuš, predseda PZ

# ZMLUVA O UŽÍVANÍ POĽOVNÉHO REVÍRU Č. 16 JAVOR KRUPINA

uzatvorená podľa ustanovenia § 13 a nasledujúcich zákona č. 274/2009 Z.z., o poľovníctve a o zmene a doplnení niektorých zákonov v znení jeho neskorších zmien a doplnkov (ďalej len „Zákon o poľovníctve“) medzi:

## Vlastníci spoločného poľovného revíru č. 16 Javor Krupina

Vlastníci spoločného poľovného revíru č. 16 Javor Krupina, ktorý poľovný revír je uznaný rozhodnutím Okresného úradu v Krupine, odbor pozemkový, poľnohospodárstva a lesného hospodárstva 963 01 Krupina, ul. ČSA3, Číslo: OPPaLH - 2003/001918 zo dňa 14.07.2003, právoplatného dňa 03.09.2003, sú zastúpení na základe splnomocnenia, uvedeného v notárskej zápisnici č. Nz 21378/ 2022 zo dňa 28.07.2022, vyhotovenej notárom JUDr. Mariánom Jurinom, so sídlom v Lučenci, Ul. Št. Moyzesa č. 53

**Mesto Krupina**, so sídlom: Svätotrojičné námestie 4/4, 963 01 Krupina, IČO: 00320056, zastúpené primátorom: **Ing. Radoslav Vazan**,

**Ing. Peter Filuš**, rod. Filuš, nar. 29.5.1981, r.č. 810529/7486, trvale bytom: Tanistravár 1096/21, 963 01 Krupina, Slovenská republika

**Branislav Martinka**, rod. Martinka, nar. 08.03.1964, r.č. 640308/6140, trvale bytom Zvolen, Somolického 436/1, Slovenská republika

a

## užívateľ poľovného revíru

**Poľovnícke združenie Javor Krupina**, so sídlom: Krupina 1096/21, 963 01 Krupina, IČO:31921175, ktoré je organizačnou zložkou SPZ, za ktoré koná predseda: Ing. Ľubomír Lupták, nar. 22.10.1961, trvale bytom Bzovík 145, 962 41 Bzovík.

(ďalej len „Užívateľ poľovného revíru“)

(„Vlastníci spoločného poľovného revíru“ a „Užívateľ poľovného revíru“ ďalej spolu len „Zmluvné strany“) uzatvárajú zmluvu v nasledovnom znení:

## Preambula

Vlastníci spoločného poľovného revíru zastúpení splnomocnencami zvolenými v súlade s ustanovením § 5 ods. 7 Zákona o poľovníctve a Užívateľ poľovného revíru sa na základe uznesenia zhromaždenia vlastníkov poľovných pozemkov konaného dňa 28.07.2022 o 14:00 hod. v ALL GEO – Geodetická kancelária, s.r.o. Š. Moyzesa 1135/18, Zvolen 960 01, ktorého priebeh bol osvedčený notárom JUDr. Mariánom Jurinom, so sídlom v Lučenci, Ul. Št. Moyzesa č. 53, notárskou zápisnicou č. Nz 21378/ 2022 zo dňa 28.07.2022, vyhotovenej JUDr. Mariánom Jurinom, so sídlom v Lučenci, Ul. Št. Moyzesa č. 53



dohodli na uzatvorení tejto nájomnej zmluvy:

## I.

### Predmet zmluvy

- 1.1 Predmetom tejto zmluvy je úprava práv a povinností Zmluvných strán pri užívaní poľovného revíru **č. 16 Javor Krupina**, špecifikovaného v článku III. tejto zmluvy (ďalej len „Poľovný revír“).
- 1.2 Vlastníci spoločného poľovného revíru dávajú touto zmluvou Užívateľovi poľovného revíru do užívania Poľovný revír, tak ako je špecifikovaný v článku 3 tejto zmluvy (ďalej len „Predmet užívania“).
- 1.3 Vlastníci spoločného poľovného revíru vyhlasujú, že:
  - 1.3.1. sú vlastníckmi spoločného Poľovného revíru vlastníaci nadpolovičnú väčšinu poľovných pozemkov z výmery Poľovného revíru, a preto sú v zmysle § 16 Zákona o poľovníctve oprávnenými subjektmi k uzatvoreniu tejto zmluvy,
  - 1.3.2. nie sú si vedomí žiadnych právnych vád alebo obmedzení na Predmete užívania znemožňujúcich alebo obmedzujúcich využívanie Poľovného revíru Užívateľom poľovného revíru v súlade s účelom užívania dohodnutým v tejto zmluve,
  - 1.3.3. sú oprávnení Predmet užívania prenechať do výlučného užívania tretej osobe a na Predmete užívania neviaznu žiadne práva tretích osôb, ktoré by znemožňovali alebo sťažovali užívanie Poľovného revíru Užívateľom poľovného revíru v zmysle tejto zmluvy.

## II.

### Účel užívania poľovného revíru

- 2.1. Vlastníci spoločného poľovného revíru prenechávajú Užívateľovi poľovného revíru do užívania Poľovný revír za účelom výkonu práva poľovníctva v Poľovnom revíri v zmysle Zákona o poľovníctve.
- 2.2. Užívateľ Poľovného revíru je oprávnený užívať Poľovný revír len na účel vymedzený v tejto zmluve.

## III.

### Poľovný revír

- 3.1. Užívateľ Poľovného revíru je oprávnený vykonávať právo poľovníctva v Poľovnom revíri **č. 16 Javor Krupina** o celkovej výmere uvedenej v rozhodnutí 2578,41ha.
- 3.2 Poľovný revír **č. 16 Javor Krupina**, ktorý poľovný revír je uznaný rozhodnutím Okresného úradu v Krupine, odbor pozemkový, poľnohospodárstva a lesného hospodárstva 963 01 Krupina, ul. ČSA3, Číslo: OPPaLH - 2003/001918 zo dňa 14.07.2003, právoplatného dňa 03.09.2003.
- 3.3 Vlastníkmi pozemkov tvoriacich spoločný Poľovný revír, oprávnenými postúpiť výkon práva poľovníctva, sú subjekty obsiahnuté v listine prítomných zhromaždenia vlastníkov poľovných pozemkov, ktorá tvorí prílohu notárskej zápisnice č. Nz 21378/ 2022 zo dňa 28.07.2022, vyhotovenej JUDr. Mariánom Jurinom, so sídlom v Lučenci, Ul. Št. Moyzesa č. 53 v súlade s § 5 ods. 5 Zákona o poľovníctve.

#### IV.

### **Dohodnutá náhrada za postúpenie užívania spoločného poľovného revíru jej výška a spôsob jej vyplácania vlastníkom spoločného poľovného revíru**

4.1. Zmluvné strany berú na vedomie, že za užívanie poľovného revíru patrí jednotlivým vlastníkom spoločného poľovného revíru náhrada určená podľa podielu poľovných pozemkov na celkovej výmere poľovného revíru. V zmysle vyššie uvedeného sa Zmluvné strany dohodli, že:

4.2. Užívateľ spoločného poľovného revíru sa zaväzuje platiť náhradu za postúpenie užívania spoločného poľovného revíru vlastníkom, resp. spoluvlastníkom spoločného poľovného revíru vo výške nasledovným spôsobom:

- a) v celkovej výške 2,37 €/ha ročne za ha pre lesné pozemky spoločného poľovného revíru - les a
- b) v celkovej výške 0,792€/ha ročne za ha ročne poľnohospodárske pozemky / TTP, orná pôda, ostatné plochy/ a iné poľovné pozemky - pole,

ďalej pre všetky takéto náhrady spoločne iba ako „náhrada“.

4.3. Celoročná náhrada vo výške, vyrátanej postupom podľa odseku 4.1. a 4.2. tohto článku, je za každý kalendárny rok trvania užívania spoločného poľovného revíru splatná vopred, v čase počnúc už od 15. februára najneskôr do 01. septembra daného kalendárneho roka, na adrese užívateľa spoločného poľovného revíru, v hotovosti k rukám jednotlivých vlastníkov alebo spoluvlastníkov spoločného poľovného revíru, každému z nich v čiastke, zodpovedajúcej jeho podielu na vlastníckych či spoluvlastníckych právach k nehnuteľnostiam spoločného poľovného revíru.

4.4. Na písomné požiadanie vlastníka či spoluvlastníka spoločného poľovného revíru, doručené užívateľovi spoločného poľovného revíru sa jemu prináležiaca časť celoročnej náhrady zašle buď poštovou poukážkou na ním písomne oznámenú adresu, alebo sa mu prevedie na bankový účet, ktorého číslo aj s názvom príslušnej banky je v tom prípade povinný taktiež písomne oznámiť užívateľovi spoločného poľovného revíru.

4.5. Z dôvodu hospodárnosti a vzhľadom na výšku poštových poplatkov, bankových poplatkov a ostatných s tým spojených režijných nákladov nie je užívateľ spoločného poľovného revíru povinný vyhovieť písomnej žiadosti o zaslanie podielu celoročnej náhrady konkrétnemu vlastníkovi alebo spoluvlastníkovi spoločného poľovného revíru poštovou poukážkou, alebo o prevedenie tejto sumy na jeho bankový účet, ak výška sumy, ktorá by sa mala takto poslať poštou či previesť bankovým prevodom nie je vyššia ako 10,-€ (slovom: desať euro); v takom prípade si splatnú náhradu, ktorej výška nepresahuje 10,-€ (slovom: desať euro), daný vlastník či spoluvlastník spoločného poľovného revíru môže vyzdvihnúť iba osobne a iba v hotovosti na adrese užívateľa spoločného poľovného revíru. Voči takémuto vlastníkovi či spoluvlastníkovi spoločného poľovného revíru nie je užívateľ spoločného poľovného revíru v omeškaní so zaplatením splatnej náhrady ani po uplynutí 01. septembra v danom roku. Užívateľ zaväzuje sa neprevzatú náhradu za postúpenie užívania spoločného poľovného revíru vlastníka deponovať na svojom účte s prihliadnutím na premlčaciu dobu podľa osobitného predpisu.

Náhrada je splatná za celý kalendárny rok vždy do 1. septembra bežného roka.

## V. Doba užívania Poľovného revíru

- 5.1. Zmluvné strany sa dohodli, že táto zmluva sa uzatvára na dobu 15 (pätnásť) rokov odo dňa evidencie zmluvy na príslušnom Okresnom úrade (ďalej len „Doba užívania Poľovného revíru“).

## VI. Podmienky užívania Poľovného revíru

- 6.1. Užívateľ poľovného revíru je povinný zabezpečiť celoročnú starostlivosť a ochranu zveri a poľovného revíru. Na tento účel najmä:
- a) hospodáriť v poľovnom revíri tak, aby dosiahol a udržiaval v poľovnom revíri normovaný kmeňový stav zveri, predpísanú vekovú pohlavnú štruktúru populácií jednotlivých druhov zveri a jej dobrý zdravotný stav,
  - b) vykonávať po oznámení užívateľa poľovného pozemku podľa § 25 Zákona o poľovníctve potrebné opatrenia na záchranu zveri,
  - c) zriaďovať so súhlasom vlastníka poľovného pozemku poľovnícke zariadenia z takého materiálu, ktorý nenaruší vzhľad krajiny, ak to nie je v rozpore s osobitným predpisom (zákona č. 543/2001 Z.z. o ochrane prírody a krajiny v znení neskorších predpisov),
  - d) prikrmovať zver v čase núdze zdravotne nezávadným krmivom takým spôsobom, aby sa krmivo neznehodnotilo vplyvom nepriaznivého počasia alebo nespôsobovalo zveri zdravotné problémy,
  - e) vykonať opatrenia na záchranu zveri alebo ochranu zveri pri záplavách, lesných požiaroch alebo počas extrémne vysokej snehovej prikrývky, alebo v čase extrémneho sucha,
  - f) odstraňovať z poľovného revíru nefunkčné poľovnícke zariadenia, po skončení prikrmovania alebo vnadenia odstrániť nepoužité krmivo, odstrániť znehodnotené alebo zdravotne závadné krmivo a jeho zvyšky z prikrmovacích zariadení a ich okolia,
  - g) vykonávať veterinárne opatrenia vydané podľa osobitného predpisu a predložiť vzorky pri monitoringu alebo veterinárnom vyšetrení zvierat alebo živočíšnych produktov podľa pokynov orgánom veterinárnej starostlivosti,
  - h) každoročne zisťovať v poľovnom revíri stavy zveri,
  - i) vypracovať plány poľovníckeho hospodárenia v poľovnom revíri, v určených termínoch ich predkladať na schválenie a zabezpečiť plnenie schválených plánov, ak Zákon o poľovníctve neustanovuje inak,
  - j) viesť záznamy o revíri a poľovníckom hospodárení v ňom,
  - k) podávať informácie príslušnému orgánu štátnej správy na úseku poľovníctva o stave zveri, love zveri a stave poľovného revíru,
  - l) dohodnúť písomnou zmluvou s užívateľom poľovného pozemku spôsob a formu minimalizácie škôd spôsobovaných zverou a na zveri,
  - m) oznámiť príslušnému orgánu štátnej správy na úseku poľovníctva doručenie rozhodnutia podľa § 56 ods.5 a 6 Zákona o poľovníctve,
  - n) zlepšovať po dohode s vlastníkom alebo užívateľom poľovného pozemku úživnosť poľovného revíru zakladaním remízok, políčov pre zver, ohryzových plôch a ďalšími na to vhodnými spôsobmi,
  - o) používať pri ochrane zveri a love zveri poľovne upotrebitelných psov,
  - p) viesť aktuálny prehľad poľovníckych zariadení na mape poľovného revíru.

- 6.2. Vlastníci spoločného poľovného revíru súhlasia s tým, aby užívateľ poľovného revíru, jeho členovia, prípadne nimi odprevádzané osoby vstupovali a využívali poľovné pozemky, lesné cesty na prechod motorovými vozidlami, prípadne na pešo zároveň vlastníci spoločného poľovného revíru súhlasia so zriaďovaním poľovníckych zariadení na poľovných pozemkoch.
- 6.3. Užívateľ poľovného revíru nesmie ďalej postúpiť inému užívanie poľovného revíru, ani jeho časti.
- 6.4. Užívateľ poľovného revíru môže pre účely poľovníctva zriaďovať na poľovných pozemkoch poľovnícke zariadenia (krmidla, posedy, atď.) len ak nemajú charakter stavby podľa osobitných právnych predpisov, v opačnom prípade sa vyžaduje písomný súhlas vlastníkov.

## VII.

### Platnosť a účinnosť zmluvy

- 7.1 Táto zmluva nadobúda platnosť dňom jej podpisu zmluvnými stranami a účinnosť dňom zaevidovania zmluvy Okresným úradom Zvolen, pozemkový a lesný odbor v zmysle § 16 Zákona o poľovníctve. Zmluvné strany berú na vedomie, že podmienka zaevidovania zmluvy Okresným úradom Zvolen, pozemkový a lesný odbor je odkladacou podmienkou dojednanou Zmluvnými stranami v súlade s ustanovením § 36 ods.2 zákona č. 40/1964 Zb. Občianskeho zákonníka v platnom znení.
- 7.2. Zánik zmluvy:
- 7.2.1. uplynutím doby, na ktorú bola uzatvorená,
  - 7.2.2. zánikom Poľovného revíru,
  - 7.2.3. zánikom užívateľa Poľovného revíru ,
  - 7.2.4. písomnou dohodou zmluvných strán o ukončení platnosti a účinnosti tejto zmluvy ku dňu uvedenému v takejto dohode,
  - 7.2.5. rozhodnutím súdu,
  - 7.2.6. výpoveďou z dôvodu nedodržania podmienok zmluvy:
    - a) vlastníkom poľovného pozemku postupom podľa § 5 Zákona o poľovníctve,
    - b) užívateľom poľovného revíru,
  - 7.2.7. ukončením členstva užívateľa poľovného revíru v Poľovníckej komore,
  - 7.2.8. rozhodnutím orgánu štátnej správy na úseku poľovníctva pri neplnení povinností podľa § 26 Zákona o poľovníctve po predchádzajúcej výzve na odstránenie nedostatkov tak ako je dohodnuté v bode 7.3. tejto zmluvy.
- 7.3 Pokiaľ jedna zo Zmluvných strán závažným spôsobom poruší ustanovenia tejto zmluvy a porušenie neodstráni ani do 30 dní po doručení písomnej výzvy druhej zmluvnej strany, môže druhá zmluvná strana túto zmluvu vypovedať.
- 7.4 Výpoveď podľa bodov 7.3 je okamžitá. Účinnosť tejto zmluvy sa končí v deň nasledujúci po dni doručenia výpovede druhej zmluvnej strane.
- 7.5 Zánikom účinnosti tejto zmluvy nezaniká povinnosť zmluvných strán usporiadať vzťahy, ktoré na základe tejto zmluvy vznikli.

7.6 Zánik zmluvy je doterajší užívateľ poľovného revíru povinný nahlásiť príslušnému orgánu štátnej správy na úseku poľovníctva do piatich pracovných dní odo dňa jej zániku.

## **VIII. Dôvernosť informácií**

8.1. Zmluvné strany sa dohodli, že všetky skutočnosti, informácie a údaje, ktoré sú uvedené v tejto zmluve a ktoré budú uvedené v jej dodatkoch a prílohách alebo ktoré sa zmluvné strany dozvedeli v súvislosti s touto zmluvnou jej plnením a pred kontraktáčnými rokovaniami s ňou súvisiacimi, sú dôvernými informáciami (ďalej len „Dôverné informácie“). Zmluvné strany sú povinné zachovávať mlčanlivosť o Dôverných informáciách, ibaže by z tejto zmluvy alebo z príslušným všeobecne záväzných právnych predpisov vyplývalo inak. Zväzok Zmluvných strán obsiahnutý v tomto článku nezaniká ani po ukončení účinnosti tejto zmluvy.

## **IX. Doručovanie**

9.1 Pokiaľ nie je v tejto zmluve uvedené inak, všetky oznámenia, vyhlásenia, žiadosti, výzvy a iné úkony v súvislosti s touto zmluvou a jej plnením (ďalej len „Písomnosť“), musia byť urobené v písomnej forme a doručené na adresu druhej zmluvnej strany uvedenej v záhlaví zmluvy (t.j. „Užívateľ poľovného revíru“ a „splnomocnenci“), v tomto článku alebo na inú adresu, ktorú písomne oznámi táto zmluvná strana. Písomnosť sa považuje za doručeníu za nasledovných podmienok:

9.1.1. V prípade osobného doručovania odovzdaním Písomnosti, osobe oprávnenej prijímať písomnosti za túto zmluvnú stranu a podpisom takej osoby na doručenke alebo kópii doručovanej Písomnosti, alebo odmietnutím prevzatia Písomnosti takou osobou,

9.1.2. V prípade doručovania prostredníctvom poštového podniku na poskytovanie poštových služieb podľa zákona č. 324/2011 Z.z. o poštových službách v znení neskorších predpisov doručením na adresu zmluvnej strany a v prípade doporučenej zásielky odovzdaním Písomnosti osobe oprávnenej prijímať písomnosti za túto zmluvnú stranu a podpisom takej osoby na doručenke. V prípade, ak sa zásielka vráti ako nedoručená z akéhokoľvek dôvodu, považuje sa za doručeníu dňom jej vrátenia odosielateľovi.

## **X. Škody spôsobené poľovníctvom, zverou a na zveri**

10.1. **Zodpovednosť užívateľa poľovného revíru:** Užívateľ poľovného revíru zodpovedá za škodu spôsobenú nesprávnym užívaním poľovného revíru. Za nesprávne užívanie poľovného revíru na účely 274/2009 Z.z. o poľovníctve sa považuje poľovnícke

hospodárenie, ktoré je v rozpore s § 26 ods. 1 písm. a), c), d), f), h), i), l) a m).

- 10.2. Užívateľ poľovného revíru je povinný uhradiť škodu spôsobenú nesprávnym užívaním poľovného revíru na poľovných pozemkoch alebo na poľných plodinách dosiaľ nezobratých, viniči alebo na lesných porastoch.
- 10.3. Za škody spôsobené raticovou zverou, ktorá unikla zo zvernice, zodpovedá užívateľ zvernice, ak nepreukáže, že uniknutie zveri bolo umožnené úmyselným poškodením oplotenia alebo neodvratiteľnou udalosťou, alebo osobou, za ktorú nezodpovedá.
- 10.4. Škodu spôsobenú nesprávnym užívaním poľovného revíru počas doby lovu vlka dravého uhradza užívateľ poľovného revíru, v ktorom bola škoda spôsobená, ak ho mohol loviť.
- 10.5. Vlastník alebo nájomca poľovných pozemkov je povinný urobiť primerané opatrenia na zabránenie vzniku škôd spôsobených zverou, pričom však nesmie zver zraňovať. Za primerané opatrenia sa považuje najmä výsev odpúťavacích plodín a výsadba ohryzových plôch. Ak vlastníkom alebo nájomcom poľovných pozemkov takéto opatrenia neurobí, znáša škodu podľa miery jeho zavinenia.
- 10.6. Ak vlastníkom alebo nájomcom poľovných pozemkov nevykoná opatrenia potrebné na zabránenie vzniku škôd spôsobených zverou, môže tak urobiť užívateľ poľovného revíru, ak tým neobmedzuje užívanie poľovného pozemku na poľnohospodársku alebo lesnú výrobu a ak s tým užívateľ poľovného pozemku súhlasí.
- 10.7. Užívateľ poľovného revíru nie je povinný uhradiť škody spôsobené zverou
  - a) na nepoľovných plochách alebo na viniči neošetrenom proti škodám spôsobeným zverou, na neoplotených záhradách, ovocných, zeleninárskych alebo kvetinových škôlkach, stromoradiach alebo na osamelo rastúcich stromoch,
  - b) na poľnohospodárskych kultúrach nezobratých v agrotechnických termínoch a škody spôsobené na plodinách voľne uskladnených na poľovných pozemkoch (hroble, siláže), ak vlastníkom neurobí opatrenia, aby tieto plodiny boli účinne chránené proti škodám,
  - c) spôsobené na lesných porastoch nechránených oplôtkami, mechanickou ochranou alebo chemickou ochranou proti ohryzu,
  - d) nepresahujúce 3 % očakávanej úrody alebo prírastku na príslušnej parcele,
  - e) spôsobené zverou, ktorej lov nemal povolený alebo schválený.
- 10.8. **Uplatnenie nároku na náhradu škody:** Nárok na náhradu škody spôsobenej nesprávnym užívaním poľovného revíru si uplatní poškodený u užívateľa poľovného revíru pri škodách na:
  - a) poľnohospodárskych pozemkoch, poľných plodinách a poľnohospodárskych porastoch do 15 dní odo dňa, keď škodu zistil, do dvoch mesiacov odo dňa, keď škoda vznikla,
  - b) lesných porastoch, ak škody vznikli od 1. júla predchádzajúceho kalendárneho roka do 30. júna nasledujúceho kalendárneho roka, v lehote 30 dní od uplynutia uvedeného obdobia.
- 10.9. Súčasne s uplatnením nároku na náhradu škody nesprávnym užívaním poľovného revíru uvedie poškodený výšku škody. Ak poškodený vlastníkom alebo nájomcom

poľovných pozemkov v lehotách uvedených v odseku 1 vznik škody nenahlási a súčasne nenahlási požadovanú výšku náhrady a neuvedie opatrenia, ktoré vykonal na zabránenie škôd spôsobených zverou, jeho nárok na náhradu škody zaniká. Ak bola škoda spôsobená na poľnohospodárskych plodinách a poľnohospodárskych porastoch a jej rozsah sa dá zistiť len v čase zberu, poškodený uvedie jej výšku do 15 dní po vykonaní zberu.

- 10.10. V prípade, že vlastník, prípadne užívateľ poľovných pozemkov, neumožní, prípadne obmedzí výkon práva poľovníctva pre užívateľa poľovného revíru, tento ho na túto skutočnosť upozorní s tým, že ak v takomto konaní bude pokračovať, bude užívateľ poľovného revíru v prípade uplatnenia škody spôsobenej zverou oprávnený túto sumu primerane znížiť z dôvodu, že nemohol objektívne vzniku škody zabrániť.

## XI.

### Záverečné ustanovenia

- 11.1. Túto zmluvu možno meniť a dopĺňať len vo forme písomných, datovaných a vzostupne očíslovaných dodatkov podpísaných oboma zmluvnými stranami a vyhotovených v počte vyhotovení tejto zmluvy.
- 11.2. Práva a povinnosti výslovne neupravené v texte tejto zmluvy sa spravujú príslušnými ustanoveniami Zákona o poľovníctve a ostatnými všeobecne záväznými predpismi platnými a účinnými na území Slovenskej republiky.
- 11.3. Ak v poľovnom revíri č. 16 Javor Krupina, v ktorom je uzatvorená táto zmluva, došlo k zmene vlastníckeho práva k poľovným pozemkom, preberá nový vlastník práva a záväzky doterajšieho vlastníka vyplývajúce zo zmluvy.
- 11.4. V prípade, že akékoľvek ustanovenie tejto zmluvy je alebo sa stane neplatným, neúčinnými a nevykonateľným, nie je tým dotknutá platnosť, účinnosť a vykonateľnosť ostatných ustanovení zmluvy, pokiaľ to nevyklučuje v zmysle všeobecne záväzných právnych predpisov samotná povaha takého ustanovenia. Zmluvné strany sa zaväzujú bez zbytočného odkladu po tom, ako zistia, že niektoré z ustanovení tejto zmluvy je neplatné, neúčinné a nevykonateľné, nahradiť dotknuté ustanovenie ustanovením novým, ktorého obsah bude v čo najväčšej miere zodpovedať vôli zmluvných strán v čase uzatvorenia tejto zmluvy.
- 11.5. Táto zmluva je vyhotovená v piatich rovnopisoch.
- 11.6. Prílohou tejto zmluvy je notárska zápisnica podľa ustanovenia § 5 ods. 5 Zákona o poľovníctve.
- 11.7. Zmluvné strany vyhlasujú, že si túto zmluvu pozorne prečítali, jej obsahu porozumeli a tá predstavuje ich skutočnú a slobodnú vôľu zbavenú akéhokoľvek omylu. Svoje prejavy vôle obsiahnuté v tejto zmluve zmluvné strany považujú za určité a zrozumiteľné, vyjadrené nie v tiesni a nie za nápadne nevýhodných podmienok. Zmluvným stranám nie je známa žiadna okolnosť, ktorá by spôsobovala neplatnosť niektorého z ustanovení tejto zmluvy. Zmluvné strany na znak svojho súhlasu s obsahom tejto zmluvy túto zmluvu podpísali.

**Mesto Krupina,**

zastúpené primátorom: **Ing. Radoslav Vazan**

.....

**Ing. Peter Filuš**

.....

**Branislav Martinka**

.....

V Krupine, dňa .....

a

užívateľ poľovného revíru

**Pol'ovnícke združenie Javor Krupina,**

ktoré je organizačnou zložkou SPZ,

za ktorú koná predseda: **Ing. Ľubomír Lupták**

.....

V Krupine, dňa .....



